

**ИЗВЕСТИЯ
САМАРСКОГО НАУЧНОГО
ЦЕНТРА РОССИЙСКОЙ
АКАДЕМИИ НАУК**

**IZVESTIYA
OF THE SAMARA SCIENCE CENTRE
OF THE RUSSIAN ACADEMY OF SCIENCES**

Главный редактор Ф.В. Гречников
Editor-in-chief F.V. Grechnikov

www.ssc.smr.ru

Социальные, гуманитарные, медико-биологические науки
Social, humanitarian, medicobiological sciences

Самарский федеральный исследовательский центр Российской академии наук
Samara Federal Research Scientific Center of the Russian Academy of Sciences

Самарский федеральный исследовательский центр Российской академии наук
«ИЗВЕСТИЯ САМАРСКОГО НАУЧНОГО ЦЕНТРА РОССИЙСКОЙ АКАДЕМИИ НАУК.
Социальные, гуманитарные, медико-биологические науки»

Том 24 № 82, 2022

Основан в 2002 году в составе Известий СамНЦ РАН. Выходит 6 раз в год
ISSN 2413-9645 (print) * ПИ № ФС77-64960 * Индекс: 80808
Учредитель: Ученый совет Самарского федерального исследовательского центра
Российской академии наук

Главный редактор: Ф.В. Гречников

Заместитель главного редактора: О.М. Буранок

Научный редактор: Э.А. Радаева. E-mail: radaeva@ssc.smr.ru

Редакционная коллегия: Е.В. Абрамовских, А.Ю. Агафонов, Г.В. Акопов, А.С. Бакалов,
Дж.Ф. Бейлин, О.М. Буранок, А.Л. Бусыгина, В.П. Бездухов, Н.И. Воронина, Ф.В. Гречников,
Й. Догнал, М.А. Дударева, Д.А. Дятлов, В.И. Ионесов, Т.В. Каракова, О.А. Кострова,
М.А. Кулинич, Э.А. Куруленко, В.Б. Малышев, А.А. Масленникова, И.Д. Немировская,
В.И. Немцев, О.К. Позднякова, И. Рёблинг, М.Б. Сабыр, С.В. Соловьева,
О.Н. Солдатова, М.М. Халиков, В.Д. Шевченко

Электронная версия журнала: http://www.ssc.smr.ru/izvestiya_human.html

Адрес издательства: Самарский федеральный исследовательский центр Российской академии наук.
443001 Самара, Студенческий переулок, 3а.

Тел.: 8 (846) 337-53-81, факс 8(846) 332-66-79. E-mail: presidium@ssc.smr.ru

Samara Federal Research Scientific Centre of Russian Academy of Sciences
«IZVESTIYA SAMARSKOGO NAUCHNOGO TSENTRA ROSSIYSKOY AKADEMII NAUK.
Sotsial'nye, gumanitarnye, mediko-biologicheskie nauki»
[BULLETIN OF THE SAMARA SCIENTIFIC CENTRE OF THE RUSSIAN ACADEMY OF SCIENCES.
Social, Humanitarian, Medicobiological Sciences]

Volume 24, no 82, 2022

Published since 2002. Issued 6 times a year.

ISSN 2413-9645 (print) * PI № FS77-64960 * Index: 80808

Founder: Academic Council of the Samara Federal Research Scientific Centre
of Russian Academy of Sciences

Editor-in-chief: F.V. Grechnikov

Deputy editor-in-chief: O.M. Buranok

Scientific editor: E.A. Radaeva. E-mail: radaeva@ssc.smr.ru

Editorial board: E.V. Abramovskiykh, A.Yu. Agafonov, G.V. Akopov, A.S. Bakalov,
John Frederick Bailyn, O.M. Buranok, A.L. Busy`gina, V.P. Bezduxov, N.I. Voronina, F.V. Grechnikov,
J. Dohnal, M.A. Dudareva, D.A. Dyatlov, V.I. Ionesov, T.V. Karakova, O.A. Kostrova,
M.A. Kulinich, E.A. Kurulenko, V.B. Malyshev, A.A. Maslennikova, I.D. Nemirovskaya,
V.I. Nemtsev, O.K. Pozdnyakova, Irmgard Roebing, M.B. Sabyr, S.V. Solovyova,
O.N. Soldatova, M.M. Khalikov, V.D. Shevchenko.

Electronic version of the journal: http://www.ssc.smr.ru/izvestiya_human.html

Address of the Publishing House: Samara Federal Research Scientific Centre of Russian Academy of Sciences.
443001 Samara, Studenchesky pereulok, 3a.

Ph.: 8 (846) 337-53-81, fax 8(846) 332-66-79. e-mail: presidium@ssc.smr.ru

СОДЕРЖАНИЕ

«ИЗВЕСТИЯ САМАРСКОГО НАУЧНОГО ЦЕНТРА РОССИЙСКОЙ АКАДЕМИИ НАУК.
Социальные, гуманитарные, медико-биологические науки»

Том 24, номер 82, 2022

НАУЧНАЯ ЖИЗНЬ

Юбилей профессора В.Ш. Кривоноса

Борисов Ю.Н.

5

О.М. Буранок – новый председатель диссертационного совета

Мифтахов И.Ф.

7

СОЦИАЛЬНЫЕ НАУКИ

Метод кейс-стади как один из методов формирования профессиональных компетенций в процессе изучения математики

Архипова Н.А., Евдокимова Н.Н., Максимов В.В., Рудина Т.В.

11

К вопросу о развитии профориентации при получении профессии в железнодорожном вузе

Архипова Н.А., Евдокимова Н.Н., Максимов В.В., Рудина Т.В., Степнова Н.С.

18

Современные педагогические подходы к повышению стрелковой подготовленности сотрудников Федеральной службы исполнения наказаний России

Асафьев М.И., Казначеев В.А.

25

Современный подход к совершенствованию физической подготовки курсантов в системе ФСИН России

Казначеев В.А.

32

Электронная почта как образовательный и воспитательный ресурс дистанционного обучения

Клентак А.С., Клентак Л.С.

36

Тема второй мировой войны в русской и зарубежной прозе: проблема преподавания современной зарубежной литературы в русле патриотического воспитания молодежи

Радаева Э.А.

45

Внедрение инновационной технологии обучения студентов на основе матричной модели познавательной деятельности

Черницына Р.Н.

54

ГУМАНИТАРНЫЕ НАУКИ

«Главный нерв эпохи»: И.И. Гарин о Ф.М. Достоевском

Воронина Н.И.

59

Восьмизлементные циклы творения и алгоритмы художественного повествования: генезис и развитие от частного к общему

Денисов Д.В.

64

Энтелехия культуры в книге стихов А. Шацкова «Лебеди Тютчева»

Дударева М.А., Гращенков Н.В.

73

Традиции экспрессионизма в современном мировом изобразительном искусстве

Радаева Э.А.

79

ФИЛОЛОГИЧЕСКИЕ НАУКИ

Александра Бостром – детский писатель

Журчева О.В., Андреева Л.А.

87

РЕЦЕНЗИИ

Размышления об апофатике русской культуры.

Рецензия на книгу М. Лаврентьева «Весь я не умру...».

М.: Вест-Консалтинг, 2021. 188 с.

Дударева М.А., Бронников Д.Г.

95

CONTENTS

«IZVESTIYA OF THE SAMARA SCIENCE CENTRE OF THE RUSSIAN ACADEMY OF SCIENCES.
Social, Humanitarian, Biomedical Sciences»

Volume 24, number 82, 2022

SCIENTIFIC LIFE

Jubilee of professor V.Sh. Krivonos

Borisov Yu.N.

5

Oleg Buranok – New Chairman of The Dissert Council

Miftakhov I.F.

7

SOCIAL SCIENCES

The Case Study Method as One of The Methods for The Formation of Professional Competencies in The Process of Studying Mathematics

Arkhipova N.A., Evdokimova N.N., Maksimov V.V., Rudina T.V.

11

On The Issue of The Development of Career Guidance in Obtaining a Profession at a Railway University

Arkhipova N.A., Evdokimova N.N., Maksimov V.V., Rudina T.V., Stepnova N.S.

18

Modern Pedagogical Approaches to Increase Short Readiness of Employees of The Federal Service for The Enforcement of Punishments of Russia

Asafiev M.I., Kaznazcheev V.A.

25

A Modern Approach to Improving The Physical Training of Cadets in The System of the Federal Penitentiary Service of Russia

Kaznazcheev V.A.

32

E-mail as an Educational and Educational Resource of Distance Learning

Klentak A.S., Klentak L.S.

36

The Theme of The Second World War in Russian and Foreign Prose: The Problem of Teaching Modern Foreign Literature in Line with The Patriotic Education of Youth

Radaeva E.A.

45

Introduction of Innovative Technology of Student Training Based on a Matrix Model of Cognitive Activity

Chernitsyna R.N.

54

HUMANITIES SCIENCES

"The Main Nerve of The Epoch": I.I. Garin about F.M. Dostoevsky

Voronina N.I.

59

Eight-Element Cycles of Creation and Algorithms of Narration Genesis and Development from Special to General

Denisov D.V.

64

Entelechy of Culture in A. Shatskov's Book of Poems "Tyutchew's Swans"

Dudareva M.A., Grashchenkov N.V.

73

Traditions of Expressionism in Modern World Fine Arts

Radaeva E.A.

79

PHILOLOGICAL SCIENCES

Alexandra Bostrom – Children's Writer

Zhurcheva O.V., Andreeva L.A.

87

REVIEWS

**Reflections on The Apophatic of Russian Culture. Review of The Book
by M. Lavrentiev "All of Me will not die ...". M.: West-Consulting, 2021. 188 p.**

Dudareva M.A., Bronnikov D.G.

95

ЮБИЛЕЙ ПРОФЕССОРА В.Ш. КРИВОНОСА

2 февраля 2022 г. саратовские филологи сердечно поздравили с юбилеем своего самарского коллегу и друга Владислава Шаевича Кривоноса. В.Ш. Кривонос – доктор филологических наук, профессор Самарского государственного социально-педагогического университета, талантливый исследователь истории русской литературы, труды которого, прежде всего о творчестве Н.В. Гоголя, пользуются признанием в нашей стране и за рубежом.

В 1971 г. Владислав Шаевич окончил филологический факультет Саратовского государственного университета имени Н.Г. Чернышевского. Своё профессиональное восхождение он начал в семинаре профессора Е.И. Покусаева, где нашёл магистральную тему своего научного творчества – наследие Н.В. Гоголя в широком историко-литературном контексте. Под руководством профессора В.В. Прозорова молодой учёный подготовил и успешно защитил кандидатскую диссертацию, посвящённую проблеме читателя в творческом сознании и художественном мире Н.В. Гоголя. С тех пор созданная писателем поэтическая вселенная исследована в трудах Владислава Шаевича проникновенно и многогранно. Чтобы убедиться в этом, достаточно перечислить заглавия книг Кривоноса (а ещё лучше – прочитать эти книги): «Проблема читателя в творчестве Гоголя» (1981), «“Мертвые души” Гоголя и становление новой русской прозы: Проблемы повествования» (по материалам докторской диссертации, 1985), «Мотивы художественной прозы Гоголя» (1999), «Повести Гоголя: Пространство смысла» (2006), «Гоголь: Проблемы творчества и интерпретации» (2009). Так было положено начало масштабному исследовательскому проекту, реализация которого успешно продолжается профессором Кривоносом до сегодняшнего дня.

Конечно, Владислав Шаевич пишет не только о Н.В. Гоголе и классиках Золотого века, его интересует многое в творчестве писателей XX столетия, явления современной литературной жизни. Неразрывная связь с альма-матер проявилась в серии очень неравнодушно написанных работ, посвящённых истории саратовской филологической школы (саратовскому «филологическому гнезду», как обозначен этот феномен в одной из недавних статей учёного), творчеству и судьбе А.П. Скафтымова, Ю.Н. Чумакова. И сегодня талантливый выпускник саратовского филфака радуется тем, что по-прежнему полон

творческих сил, энергии проникновенной исследовательской мысли.

Автор более 500 научных работ, Владислав Шаевич упорно и успешно прокладывает новые пути постижения необъятного смыслового пространства отечественной литературы. Само понятие «пространство смысла» в трудах профессора В.Ш. Кривоноса предстаёт не просто «красивой метафорой», но наполняется мощным теоретико-методологическим содержанием и живой конкретикой оригинальных аналитических наблюдений. В этом отношении показательна монография «“Мёртвые души” Гоголя: Пространство смысла», вышедшая в Москве в 2019 г. уже четвёртым изданием. Кстати, и другие книги В.Ш. Кривоноса активно переиздаются центральными издательствами, а это убедительный знак непреходящей актуальности разработанных учёным исследовательских сюжетов. Так, вторая часть своего рода историко-литературной диалогии учёного – «Повести Гоголя: Пространство смысла» – третьим изданием вышла в 2020 г. В том же году переизданы книги «История русской литературы XIX в. (1800 – 1830)» (это превосходное учебное пособие верой и правдой служит и студентам-филологам нашего Института филологии и журналистики СГУ), «От Марлинского до Пригова: Филологические студии», «Гоголь: Проблемы творчества и интерпретации», в следующем году – «Гоголь в русском литературном пространстве XIX – XX вв.» (2-е изд., испр. и доп. М., 2021). Ни одно из этих переизданий не повторяет полностью первоначальный текст, но включает дополнения, изменения, исправления. Владислав Шаевич неутомим в совершенствовании исследовательских текстов.

Особое место в ряду публикаций последнего времени занимает впервые изданный труд учёного, знаменующий новый этап его аналитических штудий и обобщающего осмысления природы отечественного искусства слова: Художественная онтология русской прозы. М., 2020. Многое в этом исследовании, тонко реализующем специфику филологического подхода к рассмотрению традиционно философской проблематики, убедительно сказано в поддержку нового теоретического аспекта изучения литературы. А увлекательные опыты практической разработки этого аспекта представлены в аналитических главах, посвящённых разбору произведений Н.В. Гоголя, М.Ю. Лермонтова, Ф.М. Достоевского,

М.Е. Салтыкова-Щедрина, Ф. Сологуба, Д.С. Мережковского, А.И. Солженицына. Даже самый процесс перечисления трудов профессора В.Ш. Кривоноса доставляет эстетическое удовольствие: так гармонично выстраивается в их тематической соотнесённости логика движения исследовательской мысли автора, ощущается личностная доминанта живого «запрашивающего интереса» аналитика в общении с «другой реальностью», творимой искусством слова.

Проникновенность суждений исследователя об *искусстве* слова во многом обусловлена его литературной одарённостью. Ещё в студенческие годы Владислав Кривонос прославился в университетской среде как остроумный комедиограф, его пьесы с успехом игрались на студенческой сцене, а многие словесные формулы становились афоризмами. Своему творческому увлечению маститый учёный верен и сейчас, виртуозно создавая фантазии, вариации, пародийные «перепевы» классических текстов. Перечитывая, например, глубокую по смыслу, обаятельно остроумную драматургическую композицию «Вишнёвый компот», в которой автор искусно организовал встречу на воображаемой сцене едва ли не всех значимых персонажей классических пьес Чехова, поражаешься точности, казалось бы, иронического, нарочито демонстрационного воспроизведения «технологических» приёмов построения чеховского текста. А вместе с тем вдруг замечаешь, что этот текст начинает тебя затягивать в своё художественно-смысловое пространство, эмоционально заряжает читателя,

увлекает интригующей непредсказуемостью словесно-игрового рисунка, творящего подлинно художественную «другую реальность». Нетрудно предположить, что с таким профессором студентам скучать не приходится. Как педагог В.Ш. Кривонос подготовил целую плеяду крепких профессионалов, успешно защитивших кандидатские и докторские диссертации.

Когда-то «на заре туманной юности» автор этих строк, заинтригованный услышанным где-то суждением о красоте шахматной партии, спросил у своего однокурсника Славы Кривоноса о том, что же это за красота такая. И Слава, талантливый шахматист, успешный участник республиканских турниров в родном Баку, сумел внятно и кратко, но не в двух словах, ответить на этот вопрос. Он живо чувствовал внутреннюю красоту интеллектуального действия. Этот давний разговор вспомнился, потому что в юношеском опыте нашего шахматиста таится многое, что определило гармоничность и масштабной стратегии, и утончённой аналитической тактики в многолетнем сосредоточенном труде большого учёного, радостно познающего человека, который, как мы помним, «есть тайна», сквозь «магический кристалл» великого искусства слова.

Дорогой Владислав Шаевич, повторим и сегодня то, что было говорено и пять, и десять, и двадцать лет назад: будьте здоровы, счастливы и помните, что в городе Вашей юности Вас любят, ждут новых встреч с Вами и надеются на долгое творческое сотрудничество!

2 февраля 2022 г.

© 2022 Ю.Н. Борисов
Борисов Юрий Николаевич, заведующий кафедрой
русской и зарубежной литературы
Саратовского национального исследовательского
государственного университета
имени Н.Г. Чернышевского

О.М. БУРАНОК – НОВЫЙ ПРЕДСЕДАТЕЛЬ ДИССЕРТАЦИОННОГО СОВЕТА

Приказом Министерства науки и высшего образования Российской Федерации от 1 февраля 2022 г. (№ №116-нк) обязанности председателя диссертационного совета Д212.216.03, создан-

ного на базе Самарского государственного социально-педагогического университета, возложены на доктора филологических наук, доктора педагогических наук, профессора О.М. Буранка.

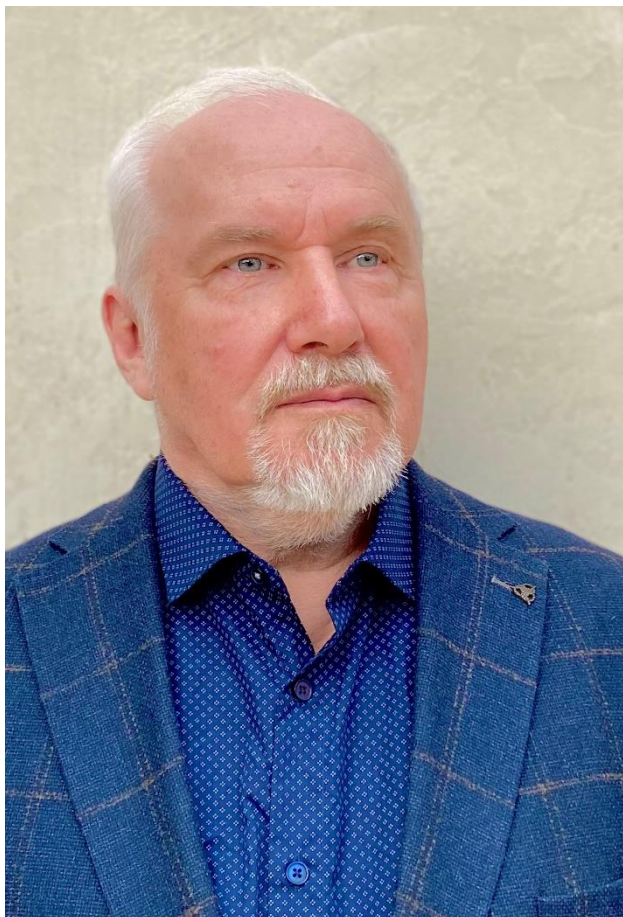

Олег Михайлович в 1977 г. окончил с отличием факультет русского языка и литературы Куйбышевского государственного педагогического института по специальности «учитель русского языка и литературы средней школы». В 1980- 1982 гг. обучался в аспирантуре при кафедре русской и зарубежной литературы в том же вузе, где его научным руководителем стал доктор филологических наук, профессор В.А. Бочкарёв¹.

В 1984 г. защитил кандидатскую диссертацию по филологии на тему «Пьеса Феофана Прокоповича «Владимир» и жанр трагедокомедии в русской драматургии первой половины XVIII века», в 1997 г. - докторскую по педагогике («Научно-методические основы изучения русской литературы XVIII века в вузе»); в 2013 г. – диссертацию на соискание ученой степени доктора филологических наук по теме «Творчество Феофана Прокоповича

и русско-зарубежные литературные связи первой половины XVIII века». С 1986 г. – доцент, с 1998 г. – профессор.

Под чутким руководством О.М. Буранка защитилось более 60 аспирантов и соискателей, а также 4 докторанта, а сейчас профессор руководит работой 4 аспирантов, 5 соискателей и докторанта.

Перу О.М. Буранка принадлежит более 280 опубликованных научных работ, из них 29 книг (14 монографий и 15 учебных пособий для студентов педагогических вузов, из которых 10 книг рекомендовано Министерством образования РФ в качестве пособий для студентов-филологов, в том числе – учебно-методический комплекс «Русская литература XVIII века», по которому обучается молодежь на гуманитарных факультетах многих вузов страны. О.М. Буранок имеет

также ряд опубликованных и апробированных в учебном процессе авторских программ по истории русской литературы и культуры XVIII века. На протяжении 45 лет О.М. Буранок вел в вузе лекции и семинары по древнерусской литературе и русской литературе XVIII века, практические занятия по русской литературе XIX века, спецкурсы и спецсеминары («Творчество Н.Г. Чернышевского» и «История русской драматургии»), до настоящего времени руководит курсовыми и дипломными работами. В 1985-1990 гг. был деканом филологического факультета, с 1990 г. по 2012 г. - проректором по научной работе Самарского государственного университета.

С 1993 г. по настоящее время О.М. Буранок заведует кафедрой русской, зарубежной литературы и методики преподавания литературы, с 1996 г. - председатель Зонального объединения литературоведческих кафедр Поволжья. В 2005 - 2010 гг. - председатель диссертационного совета при Самарском государственном университете по русской литературе и методике преподавания литературы, член двух диссоветов (по педагогике и филологии). О широком признании заслуг профессора свидетельствуют и его многочисленные регалии, награды и звания: Отличник народного образования Таджикской ССР (1987); Почётный работник высшей школы РФ (1999); Действительный член Академии педагогических и социальных наук (1995); почётные грамоты Министерства образования и науки Самарской области, Губернской Думы; Знак «Почётный работник высшего профессионального образования Российской Федерации» (2000); медаль в честь 850-летия Москвы (2005); медаль К.Д. Ушинского за заслуги в области педагогических наук (2006); Заслуженный деятель науки Самарской области (2016); Знак «За успехи в высшем образовании и научной деятельности» (2018). В 2021 г. из рук Председателя регионального парламента академика РАН Г.П. Котельникова получил Почётный знак Самарской Губернской Думы «За служение закону».

На протяжении ряда лет Олег Михайлович являлся профессором кафедры православной педагогики и психологии Самарской епархии, активно участвовал в общественном движении «Самара православная», за что был награжден митрополитом Сергием медалью Сергия Радонежского первой степени (2004). Кроме того, О.М. Буранок являлся членом коллегии Департамента

образования г. Самары, членом общественного совета по образованию при Главе г. Самары.

О.М. Буранок неумоимо ведет большую общественную работу. В свое время являлся главным редактором научного альманаха «Телескоп», на сегодняшний день - научный редактор сборника «Проблемы изучения русской литературы XVIII века», заместитель главного редактора научного журнала «Известия Самарского научного центра РАН. Социальные, гуманитарные, медико-биологические науки». Безусловной заслугой Олега Михайловича как гражданина Отечества является верность традициям, служение памяти Учителей, которые стояли у основания старейшего вуза Самары. Это трепетное почитание он старается воспитать в нынешних студентах и учениках. Неслучайно круг научных интересов профессора на сегодняшний день связан, как и ранее, с артефактом старинной культуры - литературным памятником П.Н. Ознобишина - многогранной личности, талантливого писателя, жившего на рубеже XVIII-XIX вв., написавшего «Дневные записки».

Олег Михайлович сумел передать исследовательский потенциал и своим сыновьям, которые успешно трудятся на благо исторической науки².

Длительное время Советом руководил профессор Игорь Владимирович Вершинин. И.В. Вершинин известный литературовед, много сделал для становления: при нем Совет стал докторским и была введена вторая специальность - «литература стран Европы, США и Канады».

Профессор О. М. Буранок намерен продолжить многое из того, о чем мечтал Игорь Владимирович как учёный и как ректор (2000 - 2013 гг.). Новый председатель ставит перед коллективом Совета следующие задачи: шире привлекать литературоведов-зарубежников не только Поволжья, но и Сибири, дальнего Востока. Эта область литературоведения развивается трудно, ведь необходимо знать не только зарубежную литературу, но и языки. С 18 октября 2022 г. все диссертационные советы в России закрываются на перерегистрацию. Данное решение связано со сменой номенклатуры специальностей. В связи с этим встаёт очень непростая задача - сохранить Совет, перерегистрировать его, проведя через ротацию кадров.

Труды, опубликованные О.М. Буранком за последние годы:

1. П.Н. ОЗНОБИШИН - ЧЕЛОВЕК МЕСТА / В сборнике: XXXVII ЗОНАЛЬНАЯ КОНФЕРЕНЦИЯ ЛИТЕРАТУРОВЕДОВ ПОВОЛЖЬЯ. сборник материалов Международной научно-практической конференции. Министерство просвещения Российской Федерации; Самарский научный центр Российской Академии наук (СамНЦ РАН); ФГБОУ ВПО «Самарский государственный социально-педагогический университет»; Зональное объединение литературоведов Поволжья. Самара, 2021. С. 11-17.
2. ПРОБЛЕМЫ ИЗУЧЕНИЯ РУССКОЙ ЛИТЕРАТУРЫ XVIII ВЕКА / Буранок О.М., Буранок А.О. / В сборнике: XXXVII ЗОНАЛЬНАЯ КОНФЕРЕНЦИЯ ЛИТЕРАТУРОВЕДОВ ПОВОЛЖЬЯ. сборник материалов Международной научно-практической конференции. Министерство просвещения Российской Федерации; Самарский научный центр Российской Академии наук (СамНЦ РАН); ФГБОУ ВПО «Самарский государственный социально-педагогический университет»; Зональное объединение литературоведов Поволжья. Самара, 2021. С. 71-80.
3. ОТРАЖЕНИЕ РУССКОЙ КУЛЬТУРНО-НАЦИОНАЛЬНОЙ МЕНТАЛЬНОСТИ В ПРОЗЕ В. ОРЛОВА / Буранок О.М., Морозов А.В. / В сборнике: Современные лингвокоммуникативные практики. Саратов, 2021. С. 43-50.
4. ИЗ ИСТОРИИ САМАРСКОЙ - КУЙБЫШЕВСКОЙ - САМАРСКОЙ ШКОЛЫ МЕТОДИКИ ПРЕПОДАВАНИЯ ЛИТЕРАТУРЫ / Буранок О.М., Игнашов А.В. // Поволжский педагогический вестник. 2021. Т. 9. № 2 (31). С. 25-30.
5. «ТАЙНАЯ ИСТОРИЯ НАСТОЯЩИХ ИНТРИГ ДВОРА КАРАМАНИИ» Э. ХЕЙВУД // Буранок О.М., Ерофеева Н.Е., Казакова И.Б., Сизова О.В. Известия Самарского научного центра Российской академии наук. Социальные, гуманитарные, медико-биологические науки. 2021. Т. 23. № 79-1. С. 60-65.
6. ПЁТР ОЗНОБИШИН И СИМБИРСК / В сборнике: Карамзинский сборник. Николай Карамзин и его современники. Сборник материалов Всероссийской научно-практической конференции. Отв. редактор О.Н. Даранова. 2020. С. 33-36.
7. XVIII ВЕК И ИВАН СЕРГЕЕВИЧ ТУРГЕНЕВ / В сборнике: И. С. ТУРГЕНЕВ И РУССКО-ЗАРУБЕЖНЫЕ СВЯЗИ. сборник научных трудов по материалам Международной научно-творческой конференции, посвященной 200-летию со дня рождения И. С. Тургенева. Самарский государственный социально-педагогический университет. 2020. С. 5-14.
8. ПЕДАГОГИЧЕСКАЯ МОДЕЛЬ ФОРМИРОВАНИЯ УНИВЕРСАЛЬНЫХ КОМПЕТЕНЦИЙ БУДУЩЕГО ФИТНЕС-ТРЕНЕРА / Серпер С.А., Буранок О.М. // Известия Самарского научного центра Российской академии наук. Социальные, гуманитарные, медико-биологические науки. 2020. Т. 22. № 71. С. 48-52.
9. РЕЦЕНЗИЯ НА СПЕКТАКЛЬ А. ЯНУШКЕВИЧ. «ПОВЕСТЬ ВРЕМЕННЫХ ЛЕТ». ОРИГИНАЛЬНЫЙ ВЗГЛЯД НА ЛЕТОПИСНЫЙ СВОД // Известия Самарского научного центра Российской академии наук. Социальные, гуманитарные, медико-биологические науки. 2020. Т. 22. № 71. С. 96.
10. МОТИВ ГРАЖДАНСТВЕННОСТИ ПРОВИНЦИАЛЬНОГО ДВОРЯНСТВА КОНЦА XVIII - НАЧАЛА XIX ВВ. (НА МАТЕРИАЛЕ «ДНЕВНЫХ ЗАПИСОК» ПЕТРА ОЗНОБИШИНА) / Буранок О.М., Буранок А.О. // Известия Самарского научного центра Российской академии наук. Социальные, гуманитарные, медико-биологические науки. 2020. Т. 22. № 73. С. 53-60.
11. ЗАПАДНОЕВРОПЕЙСКИЙ И РУССКИЙ ПРЕДРОМАНТИЗМ: ОБЩЕЕ И ОСОБЕННОЕ / Вершинин И.В., Буранок О.М. // Известия Самарского научного центра Российской академии наук. Социальные, гуманитарные, медико-биологические науки. 2020. Т. 22. № 73. С. 61-76.
12. ИЗДАТЕЛЬ, УЧЕНЫЙ, РЕДАКТОР: ПАМЯТИ ВЕРЫ МИХАЙЛОВНЫ ПРИВАЛОВОЙ / Буранок О.М., Мифтахов И.Ф. // Известия Самарского научного центра Российской академии наук. Социальные, гуманитарные, медико-биологические науки. 2020. Т. 22. № 74. С. 5.
13. САМАРСКИЕ СТРАНИЦЫ ЖИЗНИ МСТИСЛАВА РОСТРОПОВИЧА: О ПРЕМЬЕРЕ ОПЕРЫ С. М. СЛОНИМСКОГО «ВИДЕНИЯ ИОАННА ГРОЗНОГО» / В сборнике: Литература. Театр. Слово. Духовно-эстетический опыт эпохи. Материалы Всероссийской научно-практической конференции. Редколлегия: Н.С. Филатова, Э.А. Радаева. 2019. С. 190-195.
14. СТЕПЕНЬ НАУЧНОЙ ИЗУЧЕННОСТИ ПРОБЛЕМЫ ФОРМИРОВАНИЯ ГОТОВНОСТИ ПЕДАГОГА К РАБОТЕ С ДЕТЬМИ МИГРАНТОВ В СОВРЕМЕННОЙ ПЕДАГОГИЧЕСКОЙ НАУКЕ / Купцова М.В., Буранок О.М. / В сборнике: Национальные образы мира в литературе. сборник статей по материалам Международной XXXVI Зональной конференции литературоведов Поволжья. Мининский университет. 2019. С. 238-241.

15. «ДНЕВНЫЕ ЗАПИСКИ» П.Н. ОЗНОБИШИНА: ИСТОРИЯ СОЗДАНИЯ, ПРОБЛЕМАТИКА, ПОЭТИКА / В сборнике: Национальные образы мира в литературе. сборник статей по материалам Международной XXXVI Зональной конференции литературоведов Поволжья. Мининский университет. 2019. С. 33-43.

16. «ХАНДРА И СОН М. В. ЛОМОНОСОВА» Я. П. ПОЛОНСКОГО: ПАМЯТЬ ЖАНРА / Буранок О.М., Игнашов А.В. // В сборнике: Я.П. ПОЛОНСКИЙ: ЛИЧНОСТЬ, ТВОРЧЕСТВО, ЭПОХА. Сборник статей по материалам II Международной научно-практической конференции, (посвящается 200-летию со дня рождения поэта). 2019. С. 127-131.

17. «ДНЕВНЫЕ ЗАПИСКИ» П.Н. ОЗНОБИШИНА: 1796 год / Буранок О.М., Буранок А.О., Буранок С.О. / В сборнике: Проблемы изучения рус-

ской литературы XVIII века. Межвузовский сборник научных трудов, посвященный памяти профессора, кандидата филологических наук, Натальи Аркадьевны Буранок. Санкт-Петербург - Самара, 2019. С. 126-163.

18. «ДНЕВНЫЕ ЗАПИСКИ» ПЕТРА ОЗНОБИШИНА: 1797 г. / В сборнике: Междисциплинарные связи при изучении литературы. Сборник научных трудов. Под редакцией Т.Д. Беловой, А.Л. Фокеева. 2019. С. 29-30.

19. ОБЩЕКУЛЬТУРНЫЕ, ОБЩЕПРОФЕССИОНАЛЬНЫЕ И ПРОФЕССИОНАЛЬНЫЕ КОМПЕТЕНЦИИ В РАЗРАБОТКЕ КУРСА «ФИТНЕС И ГИМНАСТИКА ЙОГОВ» ДЛЯ БАКАЛАВРОВ ПЕДАГОГИЧЕСКОГО ОБРАЗОВАНИЯ / Буранок О.М., Серпер С.А. Самарский научный вестник. 2019. Т. 8. № 1 (26). С. 235-238.

2 февраля 2022 г.

© 2022 И.Ф. Мифтахов

Мифтахов Искандер Фуадович, ученый секретарь
Бюро Зонального объединения литературоведов Поволжья,
специалист пресс-службы Самарской Губернской Думы,
преподаватель-исследователь

¹Радаева Э.А. «Народный профессор»: к юбилею председателя зонального объединения литературоведов Поволжья О.М. Буранка // Известия Самарского научного центра Российской академии наук. Социальные, гуманитарные, медико-биологические науки. - 2021. - №79(1). - С. 5-6.

² Там же.

УДК 378.147 (Методы обучения. Формы преподавания)

МЕТОД КЕЙС-СТАДИ КАК ОДИН ИЗ МЕТОДОВ ФОРМИРОВАНИЯ ПРОФЕССИОНАЛЬНЫХ КОМПЕТЕНЦИЙ В ПРОЦЕССЕ ИЗУЧЕНИЯ МАТЕМАТИКИ

© 2022 Н.А. Архипова¹, Н.Н. Евдокимова¹, В.В. Максимов², Т.В. Рудина¹

Архипова Наталья Александровна, старший преподаватель

кафедры «Высшая математика»

E-mail: arkipova_n_a@mail.ru

Евдокимова Наталья Николаевна, кандидат физико-математических наук,

доцент кафедры «Высшая математика»

E-mail: evdok22@mail.ru

Максимов Валерий Владимирович, кандидат технических наук,

доцент кафедры "Физика"

E-mail: yvmaksimov52@mail.ru

Рудина Татьяна Владимировна, кандидат педагогических наук,

доцент кафедры «Высшая математика»

E-mail: yatanya2005@yandex.ru

¹Самарский государственный университет путей сообщения

²Самарский национальный исследовательский университет имени С.П. Королева
Самара, Россия

Статья поступила в редакцию 24.01.2022

Представленная статья описывает метод кейс-стади как один из методов формирования профессиональных компетенций, используемых при изучении высшей математики. Актуальность предложенного метода обусловлена современными требованиями к уровню подготовки будущих специалистов, необходимостью формирования у них профессиональных компетенций не только при изучении специальных дисциплин. В связи с этим возникает необходимость в организации профессионально-направленного обучения высшей математике в техническом вузе. Цель данного исследования - научно обосновать, описать представленную модель процесса обучения математике в железнодорожном вузе на основе кейс-стади. Научная новизна результатов исследования заключается не только в разработке кейс-заданий для обучения математике в техническом вузе на основе идеи единства фундаментального и прикладного, но и в том, что с помощью метода кейс-стади мы определяем уровень сформированности профессиональных компетенций будущих специалистов железнодорожного транспорта. Применение рассматриваемого метода осуществляется на примере изучения высшей математики студентами первого курса специальности 23.05.05 «Системы обеспечения движения поездов» Самарского государственного университета путей сообщения. Представленная методика кейс-технологии может быть использована в вузе при обучении будущих инженеров не только математике, но и другим дисциплинам естественнонаучного цикла.

Ключевые слова: профессионально-направленные задачи, метод кейс-стади, высшая математика, профессиональные компетенции, специальность 23.05.05 «Системы обеспечения движения поездов»

DOI: 10.37313/2413-9645-2022-24-82-11-17

Введение. Кейс (в переводе с английского «ситуация» или «случай») является своеобразной деловой игрой, суть которой – разбор конкретных жизненных ситуаций. В описании кейса обязательно должна присутствовать прямая или косвенная проблема, скрытые задачи, противоречия, которые необходимо разрешить исследователю. До решения кейсовой задачи обучаемому необходимо овладеть определенным объемом теоретических знаний, который впослед-

ствии должен быть применен для разрешения конкретной проблемы. Анализируя ситуацию, обучаемые могут нуждаться в дополнительной информационной подпитке, которую может им обеспечить преподаватель.

Целью исследования является изучение и определение возможности применения метода кейс-стади в определении уровня сформированности компетенций будущих специалистов железнодорожного транспорта.

Опираясь на поставленную цель, определим объект и предмет исследования.

Так, процесс оценки результатов обучения высшей математики будущих специалистов железнодорожного транспорта является объектом исследования. При этом, в качестве предмета выступают кейсы, которые являются средством определения уровня сформированности компетенций обучаемых.

Если рассмотреть определение данного понятия с различных точек зрения, то следует отметить, что в Гарвардской школе бизнеса данную методику понимают, как метод обучения, в рамках которого преподаватели и студенты принимают активное участие в процессе решения задач и обсуждении деловых ситуаций. Кейсы при этом составляются на основе реальных ситуаций и из опыта реальных людей. Предлагаемые кейсы выступают в качестве основы для обсуждения под руководством преподавателя. Иными словами, метод кейсов содержит «в себе особенный вид учебного материала, и особенные приемы использования данного материала в учебном процессе» [4]. А.М. Деркачем под кейс-методом понимается метод активного проблемно-ситуационного анализа, основанный на обучении путем решения конкретных задач-ситуаций [7, с. 22]. Другие авторы, например, Корнеева Л.И., Корнеева Ю.И под методом кейсов понимают развернутую ситуационную задачу с сопутствующими данными [8]. В работах А.П. Сурмина и З.В. Федориновой представлена структура кейс-технологии и ее сущность [11, 13]. Учитывая то, что кейс-технология имеет профессиональную направленность, в работах недостаточно освещена значимость кейс-технологии в формировании профессиональных компетенций обучающихся. Под кейс-технологией, по мнению Е. Шимутиной, понимается технология, направленная на развитие умения работать с различными проблемными ситуациями и находить пути их решения [17, с. 174]. Кроме того, чаще всего различными авторами кейс-технология трактуется как кейс-метод в разряде новых педагогических технологий.

Методы исследования. Педагогический эксперимент: в данной работе метод кейс-стади выступает как метод, с помощью которого можно определить степень сформированности профессиональных компетенций.

Сформулируем ряд задач, стоящих перед нами:

- необходимо провести анализ теоретических и методических аспектов выдвинутой проблемы в педагогической методической литературы;
- выявить особенности применения метода кейс-стади при решении профессионально-направленных задач в курсе высшей математики в Самарском государственном университете путей сообщения;
- рассмотреть структурную составляющую кейс-заданий для конкретной специальности;
- изучить содержание компетенций, как основных результатов учебно-познавательной деятельности будущих специалистов железнодорожного транспорта.

Для исследования были использованы такие методы, как изучение и анализ научно-методической литературы о кейсовом методе, разработаны кейсовые задачи по высшей математике для обучаемых по специальности 23.05.05 «Системы обеспечения движения поездов» Самарского государственного университета путей сообщения.

История вопроса. Впервые метод кейс-стади был применен в 1870 г. в Гарвардском университете, позже его начали внедрять в 1920 г. в Гарвардской школе бизнеса. Преподаватели после прочтения лекции предлагали студентам-менеджерам рассмотреть конкретную жизненную проблемную ситуацию и найти пути ее решения. Студенты оживленно обсуждали ситуацию, страстно спорили и искали различные решения проблемы.

Первые кейсы были опубликованы в 1925 г. [1, 5].

В настоящее время имеется две классические школы: американская (гарвардская) и европейская (манчестерская). Различия между школами в составлении кейсов заключаются в следующем: американские кейсы достаточно объемные, содержат по 20-25 страниц текста, а также, до 10 страниц иллюстраций. Данный метод предполагает поиск единственного верного решения. В отличие от американских кейсов, европейские предполагают многовариантность решения. Кроме того, по объему кейсы в полтора или два раза меньше.

Изначально кейс-метод был разработан как метод обучения в экономике и бизнесе, но в

настоящее время он нашел довольно широкое применение в изучении широкого спектра дисциплин, в том числе и в математике [10, 12, 18, 20].

Нами предлагается применить метод для решения профессионально-направленных задач в процессе преподавания курса высшей математики.

Применение метода кейс-стади не ограничивается только учебным процессом - оно способствует развитию познавательной составляющей учебного процесса.

Представленная педагогическая технология является интерактивной, так как обучаемые при ее использовании проявляют активность, инициативу, самостоятельность, при этом согласовывают свое мнение с мнениями других обучаемых, и каждый имеет право на собственное мнение. Предлагаемый подход способствует формированию профессиональных компетенций. Ме-

тод кейс-стади является инструментом включения обучаемого в компетентностное обучение [6, 14, 15, 19].

В Самарском государственном университете путей сообщения при изучении математики активно используются профессионально - направленные задачи [2, 3, 9].

В настоящем исследовании предлагается рассмотреть решение этих задач с использованием метода кейс-стади.

Материалы исследования. Нами предлагается включить кейсовые задачи в тестовые задания по высшей математике для обучаемых по специальности 23.05.05 «Системы обеспечения движения поездов» Самарского государственного университета путей сообщения.

Приведем пример кейсовой задачи по высшей математике для обучаемых первого курса.

Дана схема и известно, что $R_1=10$ Ом, $R_2=R_3=R_4=25$ Ом, $R_5=50$ Ом, $U=120$ В.

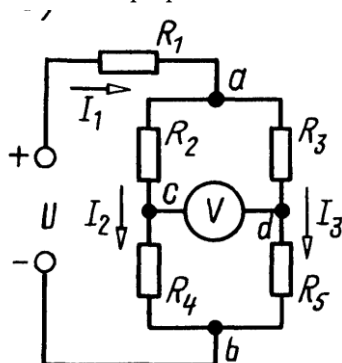

1. Определить токи в ветвях цепи
2. Определить показания вольтметра, включенного между точками с и d, считая, что его сопротивление во много раз превышает сопротивление каждого из элементов цепи.
3. Чему равны показания амперметра, включенного между точками с и d, сопротивление которого равно нулю? [16]

Решение:

1. Для расчетов токов сначала определяем эквивалентное сопротивление всей цепи

$$R_{\text{эк}} = R_1 + \frac{(R_2 + R_4)(R_3 + R_5)}{R_2 + R_4 + R_3 + R_5} = 10 + \frac{75 \cdot 50}{125} = 40 \text{ Ом.}$$

В неразветвленной части цепи проходит ток: $I_1 = U/R_{\text{эк}} = 120/40 = 3$ А.

Найдем напряжение на зажимах параллельных ветвей:

$$U_{ab} = I_1 \frac{(R_2 + R_4)(R_3 + R_5)}{R_2 + R_4 + R_3 + R_5} = 3 \frac{75 \cdot 50}{125} = 90 \text{ Ом.}$$

Токи в ветвях с сопротивлениями $R_2 + R_4$ и $R_3 + R_5$ равны

$$I_2 = U_{ab} / (R_2 + R_4) = 90 / 75 = 1,2 \text{ А;}$$

$$I_3 = U_{ab} / (R_3 + R_5) = 90 / 50 = 1,8 \text{ А.}$$

2. Напряжение на зажимах параллельных ветвей можно найти как разность между приложенным напряжением и падением напряжения на сопротивлении R_1 : $U_{ab} = U - R_1 I_1$.

Найдем показание вольтметра, равное напряжению между точками с и d:

$$U_V = U_{cd} = -I_2 R_2 + I_3 R_3 = -1,2 \cdot 25 + 1,8 \cdot 25 = 15 \text{ В.}$$

3. Вычислим ток, проходящий через амперметр; он равен току короткого замыкания I'_{cd} . Для его нахождения вычислим токи

$$I'_1 = \frac{U}{R_1 + \frac{R_2 R_3}{R_2 + R_3} + \frac{R_4 R_5}{R_4 + R_5}} = \frac{144}{47} \text{ А;}$$

$$I'_2 = I'_1 \frac{R_3}{R_2 + R_3} = \frac{72}{47} \text{ А; } I'_4 = I'_1 \frac{R_5}{R_4 + R_5} = \frac{48}{47} \text{ А.}$$

Искомый ток, проходящий через амперметр,

$$I_A = I'_{cd} = I'_2 - I'_4 = 24/47 = 0,51 \text{ А.}$$

В течение двух учебных лет (а именно, в первом семестре 2020-2021 гг. и 2021-2022 гг.) нами на первом курсе указанной специальности проводился педагогический эксперимент с использованием кейсовых задач. В эксперименте принимали участие обучаемые пяти учебных групп 2020-2021 учебных гг. в количестве 140 человек и обучаемые шести учебных групп этой же специальности в 2021-2022 учебных гг. в количестве 162 человек. Экспериментальная группа обучаемых в 2020-2021 учебных гг. состояла из 68 человек, остальные обучаемые входили в контрольную группу. Причем, как в экспериментальной, так и в контрольной группах уровень математических знаний был одинаковым. Экспериментальная группа обучаемых в 2021-2022 учебных гг. состояла из 85 человек, остальные обучаемые в количестве 77 входили в контрольную группу.

Во всех группах занятия проходили в традиционной форме (лекции и практические занятия). В контрольных группах на практических занятиях по некоторым разделам математики предлагалось решить профессионально-направленные задачи с применением математического аппарата. В экспериментальных же группах предлагалось решать задачи такого же типа, но имеющие кейсовую структуру. В результате в экспериментальных группах степень усвоения учебного материала значительно возросла, о чем свидетельствуют проведенные тестирования. В тестовые задания включались профессионально-направленные задачи с использованием кейс-стади и с этим блоком задач обучающие экспериментальных групп справлялись успешнее.

Результаты исследования. Представленный подход к исследуемой проблеме позволил реализовать принцип единства фундаментального и прикладного в обучении математике студентов железнодорожного вуза. Кроме того, разработанная структура отдельных частей кейса, с одной стороны, предполагает знание математических основ изучаемого раздела, с другой стороны, благодаря своей профессиональной направленности является связующим звеном в дальнейшем изучении специальных дисциплин. Внедряя в процесс обучения студентов профессионально-направленные задачи кейсового характера, мы достигаем следующих целей:

- приобретается умение строить математические модели;
- развивается логическое мышление;
- актуализируется определенный комплекс математических знаний, необходимый при решении поставленной задачи;
- вырабатывается способность к осознанному принятию правильного решения при рассмотрении профессионально-ориентированных проблем, а значит, формируем профессиональные компетенции. Апробация данного подхода к обучению высшей математики, включающая педагогический эксперимент по изучению возможностей использования метода кейс-стади в железнодорожном вузе показала эффективность данного метода. Применяя кейсовые задания в тестовом формате в итоговых тестированиях по изучению дисциплины, стало возможным определить степень сформированности профессиональных компетенций обучающихся.

Выводы. Таким образом, авторами данного исследования были выявлены не только обучающие возможности метода кейс-стади в решении профессионально-направленных задач, но и предложен способ использования данного метода для оценки уровня сформированности профессиональных компетенций. Обучаемый при этом повышает свой интеллектуальный уровень, переходя на новую ступень критического мышления, развивая познавательные навыки, получая дополнительные знания, необходимые при

решении представленных профессионально-ориентированных задач. Проведенные исследования являются основанием для заключения, что практическая реализация кейс-метода обеспечивает эффективность профессиональной подготовки обучающихся вуза.

Мы оставляем за собой право при проведении дальнейших исследований рассмотреть формирование профессиональных компетенций с помощью других педагогических методов.

1. Абульханова, К. А., Васина, Н. В., Лаптев, Л. Г., Слостенин, В. А. Психология и педагогика. Учебное пособие [Текст] – М.: Изд-во «Совершенство», 1998. – 300 с.
2. Архипова, Н. А., Евдокимова, Н. Н., Рудина, Т. В. К вопросу об особенностях математической подготовки обучающихся транспортных вузов по целевым направлениям // Наука и образование транспорту. – 2020. – № 2. – С. 139-142.
3. Архипова, Н. А., Евдокимова, Н. Н., Рудина, Т. В. Роль профессионально направленных задач при обучении математике студентов железнодорожного университета специальности «Подвижной состав железных дорог» [Текст] // Вестник СНЦ РАН. – 2019. – Том 21. – № 65. – С. 16-21.
4. Багиев, Г. Л., Наумов, В. Н. Руководство к практическим занятиям по маркетингу с использованием кейс-метода / Г.Л. Багиев, В.Н. Наумов. – URL: <http://www.marketing.spb.ru/read/m21/1.htm> (дата обращения: 24.01.2022).
5. Бояркина, Л. А. Кейс – технологии как современное средство контроля качества обучения / Л.А. Бояркин, Л.П. Ледак // Проблемы и перспективы развития образования в России. – 2012. – №14. – С. 78-82.
6. Вишнякова, С. М. Профессиональное образование: ключевые понятия, термины, актуальная лексика: словарь [Текст]. – М.: НМЦС СПО, 1999. – 538 с.
7. Деркач, А. М. Кейс-метод в обучении // Специалист. – 2010. – № 4. – С. 22-23.
8. Педагогическое образование. Обучение деловому иностранному языку. – URL: <http://elar.urfu.ru/bitstream/10995/21079/1/iurp-2012-104-08.pdf> (дата обращения: 24.01.2022).
9. Рудина, Т. В. Развитие профессионализма будущих инженеров в процессе математической подготовки // Материалы Всероссийской научно-практической конференции с международным участием, 28-29 января 2011 г., Нижний Тагил. – С. 90-93.
10. Слостенин, В. А., Исаев, И. Ф., Мищенко, А. И., Шиянов, Е. Н. Педагогика: Учебное пособие для студентов педагогических учебных заведений. – М.: Школа-Пресс, 1998. – 512 с.
11. Сурмин, Ю. П. Ситуационный анализ или анатомия кейс-метода: учебное пособие / Ю.П. Сурмин. – Киев: центр инноваций и развития, 2002. – 286 с.
12. Турбовской, Я. Без профессионализма нет ответственности // Народное образование. – 1999. – № 10. – С. 215-222.
13. Федорина, З. В. Использование метода case-study для гуманизации образования в техническом вузе/ В мире научных открытий. – 2012. – №7. – С. 352-363.
14. Хинчин, А. Я. Педагогические статьи. – М., 1963. – 204 с.
15. Хуторской, А. В. Ключевые компетенции как компонент личностно-ориентированной парадигмы образования/А.В. Хуторской// Народное образование. – 2003. – №3. – С. 58.
16. Шебес, М. Р. Теория Линейных электрических цепей в упражнениях и задачах. – М: Высшая школа, 1967. – С. 480.
17. Шимутина, Е. Кейс-технологии в учебном процессе // Народное образование. – 2009. – № 2. – С. 172-179.
18. Шувалова, В., Шиняева, О. От неуверенности – к профессионализму // Народное образование. – 1995. – № 1. – С. 121-123.
19. Klimova, E., Klose, M. Interaction in Mathematics Education through Digital Tools. Volume 18th Workshop on e-Learning (WeL'20). Center for eLearning: Zittau / Görlitz University of Applied Sciences, 2020. – P. 47-57.
20. Pardała, A., Uteeva, R. A., Ashirbayev, N.K. MATHEMATICAL EDUCATION IN TERMS OF INNOVATIVE DEVELOPMENT Mathematics Teaching-Research Journal. – 2015. – Т.7. – № 4.

THE CASE STUDY METHOD AS ONE OF THE METHODS OF FORMATION OF PROFESSIONAL COMPETENCIES IN THE PROCESS OF STUDYING MATHEMATICS

© 2022 N.A. Arkhipova¹, N.N. Evdokimova¹, V.V. Maksimov², T.V. Rudina¹

Natalya A. Arkhipova, Senior Lecturer

Department of Higher Mathematics

E-mail: arkhipova_n_a@mail.ru

Natalya N. Evdokimova, Candidate of Physical and Mathematical Sciences,

Associate Professor of the Department of Higher Mathematics

E-mail: evdok22@mail.ru

Valery V. Maksimov, candidate of technical sciences,

Associate Professor of the Department "Physics"

E-mail: vmaksimov52@mail.ru

Tatyana V. Rudina, Candidate of Pedagogical Sciences,

Associate Professor of the Department of Higher Mathematics

E-mail: yatanya2005@yandex.ru

¹Samara State Transport University

²Samara National Research University

Samara, Russia

The presented article describes the case study method as one of the methods for the formation of professional competencies used in the study of higher mathematics. The relevance of the proposed method is due to modern requirements for the level of training of future specialists, the need to develop their professional competencies not only in the study of special disciplines. In this regard, there is a need to organize professionally oriented training in higher mathematics at a technical university. The purpose of this study is to scientifically substantiate and describe the presented model of the process of teaching mathematics in a railway university based on a case study. The scientific novelty of the research results lies not only in the development of case-tasks for teaching mathematics at a technical university based on the idea of the unity of fundamental and applied, but also in the fact that using the case-study method we determine the level of formation of professional competencies of future railway transport specialists. The application of the method under consideration is carried out on the example of the study of higher mathematics by first-year students of the specialty 23.05.05 "Systems for ensuring the movement of trains" of the Samara State University of Railways. The presented case technology methodology can be used at the university when teaching not only mathematics, but also other disciplines of the natural science cycle for future engineers.

Keywords: professionally oriented tasks, case study method, higher mathematics, professional competencies, specialty 23.05.05 "Train traffic support systems"

DOI: 10.37313/2413-9645-2022-24-82-11-17

1. Abul'khanova, K. A., Vasina, N. V, Laptev, L. G., Slastenin, V. A. *Psikhologiya i pedagogika (Psychology and Pedagogy). Uchebnoye posobiye [Tekst]* – M.: Izd-vo «Sovershenstvo», 1998. - 300 s.
2. Arkhipova, N. A., Yevdokimova, N. N., Rudina, T. V. *K voprosu ob osobennostyakh matematicheskoy podgotovki obuchayushchikhsya transportnykh vuzov po tselevym napravleniyam (To the question of the peculiarities of the mathematical training of students of transport universities in target areas)* // *Nauka i obrazovaniye transportu.* - 2020. - № 2. - S. 139-142.
3. Arkhipova, N. A., Yevdokimova, N. N, Rudina, T. V. *Rol' professional'no napravlennykh zadach pri obuchenii matematike studentov zheleznodorozhnogo universiteta spetsial'nosti «Podvizhnoy sostav zheleznnykh dorog» (The role of professionally directed tasks in teaching mathematics to students of the railway university specializing in "Railway rolling stock") [Tekst]* // *Vestnik SNTS RAN.* - 2019. - Tom 21. - № 65. - S. 16-21.
4. Bagiyev, G. L., Naumov, V. N. *Rukovodstvo k prakticheskim zanyatiyam po marketingu s ispol'zovaniyem keys-metoda (A guide to practical training in marketing using the case method)* / G.L. Bagiyev, V.N. Naumov. – URL: <http://www.marketing.spb.ru/read/m21/1.htm> (data obrashcheniya: 24.01.2022).

5. Boyarkina, L. A. Keys – tekhnologii kak sovremennoye sredstvo kontrolya kachestva obucheniya (Case - technologies as a modern means of monitoring the quality of education) / L.A. Boyarkin, L.P. Ledak // Problemy i perspektivy razvitiya obrazovaniya v Rossii. – 2012. – №14. – S. 78-82.
6. Vishnyakova, S. M. Professional'noye obrazovaniye: klyuchevyye ponyatiya, terminy, aktual'naya leksika: slovar' (Vocational education: key concepts, terms, actual vocabulary: dictionary) [Tekst]. - M.: NMTSS SPO, 1999. – 538 c.
7. Derkach, A. M. Keys-metod v obuchenii (Case method in teaching) // Spetsialist. - 2010. - N 4. - S. 22-23.
8. Pedagogicheskoye obrazovaniye. Obucheniye delovomu inostrannomu yazyku (Pedagogical education. Teaching business foreign language). - URL: <http://elar.urfu.ru/bitstream/10995/21079/1/iurp-2012-104-08.pdf> (data obrashcheniya: 24.01.2022).
9. Rudina, T. V. Razvitiye professionalizma budushchikh inzhenerov v protsesse matematicheskoy podgotovki (Development of professionalism of future engineers in the process of mathematical training) // Materialy Vserossiyskoy nauchno-prakticheskoy konferentsii s mezhdunarodnym uchastiyem, 28-29 yanvarya 2011 g., Nizhniy Tagil. – S. 90-93.
10. Slastenin, V. A., Isayev, I. F., Mishchenko, A. I., Shiyarov, Ye. N. Pedagogika: Uchebnoye posobiye dlya studentov pedagogicheskikh uchebnykh zavedeniy (Pedagogy: A textbook for students of pedagogical educational institutions). – M.: Shkola-Press, 1998. – 512 s.
11. Surmin, YU. P. Situatsionnyy analiz ili anatomiya keys-metoda: uchebnoye posobiye (Situational analysis or case method anatomy: textbook) / YU.P. Surmin. - Kiyev: tsentr innovatsiy i razvitiya, 2002. - 286 s.
12. Turbovskoy, YA. Bez professionalizma net otvetstvennosti (Without professionalism there is no responsibility) // Narodnoye obrazovaniye. – 1999. - № 10. – S. 215-222.
13. Fedorina, Z. V. Ispol'zovaniye metoda case-stady dlya gumanizatsii obrazovaniya v tekhnicheskoy vuzey (Using the case-stady method for the humanization of education in a technical university) / V mire nauchnykh otkrytiy. - 2012. - №7. - S. 352-363.
14. Khinchin, A. YA. Pedagogicheskiye stat'i (Pedagogical articles). – M., 1963. – 204 s.
15. Khutorskoy, A. V. Klyuchevyye kompetentsii kak komponent lichnostno-oriyentirovannoy paradigmy obrazovaniya (Key competencies as a component of the personality-oriented paradigm of education) /A.V. Khutorskoy// Narodnoye obrazovaniye. - 2003. - №3. - S. 58.
16. Shebes, M. R. Teoriya Lineynykh elektricheskikh tsepey v uprazhneniyakh i zadachakh (Theory of Linear Electric Circuits in Exercises and Tasks). - M: Vysshaya shkola, 1967. - S. 480.
17. Shimutina, Ye. Keys-tekhnologii v uchebnom protsesse (Case-technologies in the educational process) // Narodnoye obrazovaniye. – 2009.– № 2. – S. 172-179.
18. Shuvalova, V., Shinyayeva, O. Ot neuverennosti – k professionalizmu (From uncertainty to professionalism) // Narodnoye obrazovaniye. – 1995. - № 1. – S. 121-123.
19. Klimova, E., Klose, M. Interaction in Mathematics Education through Digital Tools. Volume 18th Workshop on e-Learning (WeL'20). Center for eLearning: Zittau / Görlitz University of Applied Sciences, 2020. – P. 47-57.
20. Pardała, A., Uteeva, R. A., Ashirbayev, N.K. MATHEMATICAL EDUCATION IN TERMS OF INNOVATIVE DEVELOPMENT Mathematics Teaching-Research Journal. - 2015. - T.7. - № 4.

УДК 378.147 (Методы обучения. Формы преподавания)

К ВОПРОСУ О РАЗВИТИИ ПРОФОРИЕНТАЦИИ ПРИ ПОЛУЧЕНИИ ПРОФЕССИИ В ЖЕЛЕЗНОДОРОЖНОМ ВУЗЕ

© 2022 Н.А. Архипова¹, Н.Н. Евдокимова¹, В.В. Максимов², Т.В. Рудина¹, Н.С. Степнова¹

*Архипова Наталья Александровна, старший преподаватель
кафедры «Высшая математика»*

E-mail: arkipova_n_a@mail.ru

*Евдокимова Наталья Николаевна, кандидат физико-математических наук,
доцент кафедры «Высшая математика»*

E-mail: evdok22@mail.ru

*Максимов Валерий Владимирович, кандидат технических наук,
доцент кафедры "Физика"*

E-mail: yvmaksimov52@mail.ru

*Рудина Татьяна Владимировна, кандидат педагогических наук,
доцент кафедры «Высшая математика»*

E-mail: yatanya2005@yandex.ru

Степнова Наталья Станиславовна, студент

E-mail: natasha20031309@gmail.com

¹Самарский государственный университет путей сообщения

²Самарский национальный исследовательский университет имени С.П. Королева
Самара, Россия

Статья поступила в редакцию 24.01.2022

В настоящее время профориентационным мероприятиям уделяется недостаточно внимания. Считаем, что эти мероприятия необходимо проводить для учащихся общеобразовательных школ, начиная класса с восьмого, чтобы ученики имели возможность для самоопределения в рамках своей будущей профессии. В работе показана возможность подготовки современного специалиста к профессиональной деятельности средствами высшей математики, а именно внедрение в процесс обучения профессионально-ориентированных задач. Под задачами такого типа понимаются математические задачи с практическим содержанием, раскрывающие приложения математики в различных сферах трудовой деятельности, что готовит к будущей профессии. Кроме того, предложенные авторами профессионально-направленные задачи могут использоваться как эффективное средство по повышению мотивации при изучении дисциплины «Математика». Представленная статья описывает необходимость применения профессионально-направленных задач в процессе обучения в железнодорожном вузе на примере изучения математики при обучении по специальности 23.05.03 «Подвижной состав железных дорог» специализация «Локомотивы» в Самарском государственном университете путей сообщения. Поскольку часть выпускников, окончивших железнодорожный вуз по указанной специальности, начинает свою профессиональную деятельность в должности помощника машиниста, то более подробно остановимся на описании профессии машиниста, рассмотрев ее с точки зрения необходимости получения знаний из курса высшей математики.

Ключевые слова: профессионально-направленные задачи, специальность 23.05.03 «Подвижной состав железных дорог», профессия машиниста, профориентация

DOI: 10.37313/2413-9645-2022-24-82-18-24

Введение. Как правило, заканчивая общеобразовательную школу, выпускник оказывается перед выбором профессии. Этот выбор важен и в то же время сложен, так как получение качественного образования играет определяющую роль в его дальнейшей судьбе.

Сферой профессиональной деятельности специалистов, обеспечивающих работу железнодорожного транспорта, является организация и управление эксплуатацией, техническим обслуживанием тягового подвижного состава различных типов, проектирование, производство, об-

служивание и ремонт транспортных средств. Выпускники железнодорожного вуза обладают компетенциями, делающими их чрезвычайно востребованными на рынке труда специалистами. Все они оказываются трудоустроенными в различных подразделениях ОАО «РЖД», на заводах по производству вагонов и локомотивов, на сервисных и ремонтных предприятиях, машиностроительных заводах, научно-исследовательских институтах, на других предприятиях, связанных с обеспечением деятельности транспорта. Среди выпускников специальности 23.05.03 «Подвижной состав железных дорог» специализация «Локомотивы» Самарского государственного университета путей сообщения есть мастера участков, депо, инженеры-технологи, машинисты, машинисты-инструкторы; главные инженеры; заместители начальников и начальники производства; директора заводов; специалисты, начальники отделов и руководители дирекций и департаментов ОАО «РЖД» и его филиалов. Поступая в железнодорожный вуз, конечно же, каждый понимает, что это вуз технический, но далеко не каждому понятно, зачем нужна высшая математика и как она будет применяться в дальнейшей профессиональной деятельности. Например, поступая на обучение по специальности 23.05.03 «Подвижной состав железных дорог» по направлениям «локомотивы, вагоны или электротранспорт», где обучаются будущие инженеры, возникает вопрос: зачем нужна математика в данной профессии?

Бесспорно, математика – один из главных предметов и в общеобразовательной школе, и в вузе. Кроме того, математические знания мы используем и в повседневной жизни; благодаря математике мы решаем много задач; используя математическую логику, отвечаем на вопросы. Так же во многих профессиях используются математические знания. Опираясь именно на эти суждения, мы и решили рассмотреть профессию машиниста. В рамках нашего исследования мы подробно опишем, что должен знать машинист для безопасного движения и как можно применить математические знания в этой профессии. В итоге в очередной раз убедимся в том, что математика необходима в любой профессии.

Актуальность исследования состоит в том, что иногда имеют место происшествия на железнодорожных путях, и машинисту, кроме постоянной концентрации внимания, необходимо уметь рассчитывать расстояние и скорость, что-

бы иметь возможность прибывать к месту назначения вовремя. Мы можем решать железнодорожно-транспортные задачи и анализировать их. Изучение математики способствует развитию логического мышления, приучает человека к пунктуальности, умению разглядеть главное, сообщает необходимые сведения для понимания сложных задач, возникших в различных областях деятельности.

Целью нашего исследования является выявление задач, стоящих перед машинистом железнодорожного транспорта.

Перед нами стоят следующие задачи:

- доказать необходимость математических знаний, обеспечивающих успешность профессии машиниста и безопасность его пассажиров;
- подтвердить выдвинутую гипотезу и сделать выводы.

Основной гипотезой исследования является: математические знания необходимы в профессии машиниста.

Объектом исследования является профессия машиниста.

В качестве предмета исследования рассмотрим математику в профессии машиниста.

Методы исследования. При проведении исследования использовались теоретические методы: анализ и сравнение, сбор материала и подготовка задач по курсу высшей математики, анализ литературы (научные статьи, диссертации, нормативные документы) для изучения профессионально-направленных задач и их рассмотрение в рамках получения профессии в железнодорожном вузе; выявление и обобщение дидактических возможностей профессионально-направленных задач при изучении курса высшей математики. Практическое внедрение профессионально-направленных задач в образовательный процесс позволило получить представление о роли математики в повышении интереса к профессии [1, 2].

История вопроса. Тема профориентации не является новой и достаточно много изучалась. Ряд исследователей, таких как А.С. Мутырова [3], под профориентационной работой понимают комплекс мер, объединяющий профессиональное просвещение и консультирование обучающихся. Другие исследователи, такие как К.И. Сибгатова [6], считают, что представители системы образования должны оказывать профориентационное сопровождение учеников, в результате которого развиваются способности учащихся, востребованные в будущей профессиональной

деятельности. Согласно исследованиям Е.В. Таченко, профориентационная работа представляет собой «перспективную психолого-педагогическую форму оказания помощи старшеклассникам в сложных условиях постиндустриального социума с постоянными структурно-функциональными изменениями в социокультурной и политической сферах, развивающейся конъюнктурой современного рынка труда, затрудняющими выбор профессии» [8].

Таким образом, общеобразовательные школы и вузы объединены одной общей целью по организации профориентации. Семья, общеобразовательная школа, окружение влияют на выбор выпускником дальнейшей профессии.

Начало двадцатого века считают, как правило, датой возникновения профориентации. Первый кабинет профориентации был открыт в 1903 г. во Франции, а в 1908 г. в США было открыто первое профконсультационное бюро. Практически в это же время такие же бюро были открыты в Испании, Финляндии, Швейцарии и других странах.

В двадцатом веке вплоть до его середины первые службы профориентации работали, основываясь на «трехфакторной модели» американца Ф. Парсона, включающей:

- необходимость изучить психические и личностные особенности претендента при выборе профессии;
- рассмотреть требования к определенной профессии и сформулировать эти требования в психологических терминах;
- сопоставить вышеназванные факторы с предполагаемой профессией.

Позже эта модель была оспорена Д.Е. Сьюпером, рассматривающим выбор профессии в качестве длительного процесса, зависящего от предшествующего личного опыта человека, в котором одну из важных ролей играют индивидуальные особенности.

В различных странах вопрос профориентации отличался своими особенностями.

Первое бюро по профконсультации было открыто в России в 1927 г., в Ленинграде, при институте по изучению мозга. Особое внимание уделялось индивидуальным качествам подростков. Выявлялись утомляемость, степень обучаемости, использовались тестовые методики для проверки уровня знаний. Сотрудниками бюро разрабатывались методические пособия, по ре-

зультатам использования которых возможно было составить предварительное заключение о профессиональной направленности подростка [4, 5, 7].

Рассмотрим профессию «машинист поезда», как одну из профессий, получаемых в Самарском государственном университете путей сообщения при обучении по специальности 23.05.02 «Подвижной состав железных дорог». Под машинистом будем подразумевать специалиста, способного управлять электро-, грузовыми и пассажирскими поездами. Ранее поезда двигались с помощью паровозов, в настоящее время поезда в движение приводят тепловозы или электровозы. Электровозы используют там, где проложены линии электропередач, тепловозы осуществляют перевозку грузов и пассажиров в отдаленные не электрифицированные районы. Для различного вида подвижного состава требуется особая подготовка машиниста.

Как только появились железнодорожные пути и поезда, возникла и профессия машиниста. В Российской империи первые профессионалы, умеющие управлять поездами, появились в 1837 г. Первые поезда в России ездили из Петербурга до Царского Села, далее до Павловска. Многие считали эту небольшую ветку железной дороги царской прихотью, однако именно она стала точкой опоры для дальнейшего развития железной дороги. Скорость поездов была достаточно низкой, не превышала 33 км/ч.

В связи с тем, что в Советском союзе имелась насущная необходимость в перевозке на дальние расстояния людей и грузы, железные дороги интенсивно развивались. Именно поэтому профессия машиниста поезда стала престижной и востребованной. С середины 18 в. до настоящего времени протяженность железных дорог в России возросла до 80 тысяч километров. Благодаря данным показателям Россия занимает второе место в мире по протяженности железных дорог.

В прямые обязанности машиниста входит вести поезд по маршруту, четко придерживаясь графика и соблюдая правила движения. Машинист должен обладать способностью быстро принимать решения, так как ситуация на железной дороге, действие пассажиров, климатические и погодные условия, а также и другие факторы могут изменяться стремительно и неожиданно.

Важными качествами машиниста являются: внимательность, ответственность, стрессоустой-

чивость, молниеносная реакция. Кроме того, машинист должен уметь быстро реагировать на чрезвычайные ситуации, а также оценивать их и просчитывать возможные их решения. Для данной специальности необходимо превосходное зрение и прекрасный слух.

Закончив железнодорожный вуз, машинисты начинают свою карьеру с должности помощника, чтобы приобрести опыт и необходимые навыки в данной профессии.

Материалы исследования. Мы считаем, что профориентационные мероприятия необходимо начинать вести еще в общеобразовательной школе, как это было во времена Советского Союза: вопрос профессионального образования курировался государством, в отличие от сегодняшнего дня, когда выпускники общеобразовательных школ не берут во внимание ни социальную, ни экономическую политику государства.

Ведь карьерный рост неразрывно связан с правильно выбранной профессией. Во времена перестройки и в постперестроечный период профориентации уделялось мало внимания. В связи с тем, что школьники не в полной мере информированы о видах профессий, их назначении и востребованности, отсутствие этой информации может сыграть злую шутку. Таким образом, выбор профессии становится неорганизованным. Именно поэтому семья и общество должны нести ответственность за профориентационную деятельность. Следует отметить, что одним из важнейших факторов при выборе будущей профессии, который реализуется выпускником, является интерес к будущей профессии.

Выделим основные типы интереса к профессии. Их два: прямой и косвенный. Первый показывает заинтересованность человека в получении новых знаний и возможности их применений. Косвенный интерес проявляется через видимый результат, т.е. получение профессии может способствовать получению более высокого социального статуса, повышению уровня благосостояния. Именно при достижении правильного баланса между прямыми и косвенными интересами возможен эффективный выбор профессии.

Где мы используем математику на железной дороге? Мы можем рассмотреть эту тему с точки зрения пассажира. Он сталкивается с математикой при покупке билета. Сколько будет стоить билет, каково время нахождения в пути, номер места - это все математика. Но где же использует математику машинист? Машинист может рас-

считать тормозной путь, находит среднюю скорость, чтобы вовремя прибыть в пункты назначения.

Рассмотрим ряд профессионально-направленных задач, которые приходится решать машинисту. Задача 1 достаточно простая, поэтому думается, что ее будет уместным предложить для решения школьникам.

Задача 1.

Необходимо определить скорость движения поезда, для своевременного прибытия в пункт назначения. Скоростной поезд Москва-Самара выезжает из Москвы в 10.15. По маршруту у поезда три остановки, а именно, Пенза(60 мин.), Ночка(2 мин.), Инза(9мин.). В Самаре поезд должен прибыть в 18.15. Необходимо рассчитать среднюю скорость поезда, зная, что расстояние между городами 835 км.

Если первая задача не сложная, то для решения представленных далее задач нужны знания из курса высшей математики.

Задача 2.

Путем обработки данных энергетических паспортов двухсекционных тепловозов серии ТЭЗ о расходе условного топлива (кг/ч) при следовании с поездом весом 3000 т по горизонтальной площадке (в составе поезда все вагоны четырехосные) выведена следующая примерная эмпирическая зависимость расхода условного топлива (y) от скорости движения поезда ($v=30-80$ км/ч):

$$y = 137,8 + 0,92v + 0,098v^2.$$

Определить:

- а) скорость, при которой тепловоз во главе поезда может пройти максимальное расстояние, и величину этого расстояния, если в баке тепловоза находится 2168,5 кг дизельного топлива (коэффициент перевода дизельного топлива в условное равен 1,43);
- б) как изменится пройденное расстояние, если оптимальную скорость увеличить на 20%;
- в) как изменится пройденное расстояние и расход топлива (в кг/ч), если скорость увеличить в 2 раза по сравнению с оптимальной.

Задача 3.

Найти оптимальный вариант распределения рефрижераторного подвижного состава двух видов: секций и автономных вагонов (АРВ). Для погрузки скоропортящихся грузов необходимо доставить за пятидневку в порты А и Б количество рефрижераторных вагонов, показанное в таблице 1. Расстояние до портов указаны в таблице 2. Наличный порожняк располагается

условно в двух узлах массовой выгрузки в сле- дующем количестве (таблица 3).

Таб. 1.

Порт	Требуется всего вагонов	В том числе		
		Обязательно автономных	Обязательно грузовых вагонов в составе рефрижераторных секций	Любых рефрижераторных (в секциях или автономных)
А	500	80	120	300
Б	300	60	100	140

Таб. 2.

До / От	А	Б
В	1000	800
Г	700	1300

Таб. 3.

Узел	Число вагонов	
	автономных	В составе секций
В	190	160
Г	130	320

Машинист решает большинство математических задач, и здесь представлена лишь малая их часть.

Результаты исследования. В процессе выполнения данной исследовательской работы нами подтверждена гипотеза о том, что математика необходима в профессии, получаемой в железнодорожном вузе, в частности, профессии машиниста. Математическая подготовка машиниста имеет значение для формирования таких качеств, как умение работать самостоятельно, сравнивать и оценивать качество выполняемой работы в соответствии с предъявляемыми тре-

бованиями, а также умение быстро реагировать на изменение ситуации и принимать верные решения, способные не подвергать опасности жизнь и здоровье пассажиров. Практическая значимость исследования заключается в развитии имеющихся подходов к профессиональному самоопределению в рамках курса математики.

Выводы. Таким образом, именно с помощью профессионально-направленных задач в курсе высшей математики мы предлагаем организовать профориентационную деятельность будущих специалистов железнодорожного транспорта.

1. Архипова, Н. А., Евдокимова, Н. Н., Рудина, Т. В. Применение профессионально направленных задач для студентов различных специальностей в процессе изучения математики // Вестник Воронежского государственного университета. Серия: Проблемы высшего образования. - 2020. - № 1. - С. 26-29.
2. Архипова, Н. А., Евдокимова, Н. Н., Рудина, Т. В. Профессионально - направленные задачи в курсе математики для студентов железнодорожного университета // Известия Самарского научного центра Российской академии наук. Социальные, гуманитарные, медико-биологические науки. - 2020. - Т. 22. № 71. - С. 15-20.
3. Мутырова, А. С. К вопросу о содержании профориентационной работы в многоуровневом учебном заведении непрерывного образования / А.С. Мутырова // Вестник Бурятского государственного университета. -Выпуск 1. Педагогика. - Улан-Удэ. - 2008. - 3 с.
4. Протасова, Н. Б. Педагогические условия профессионального самоопределения учащихся гимназии / Н.Б. Протасова, О.Л. Шабалина // Гуманитарные и общественные науки. - Чебоксары: ЧГПУ, 2011. - №4 (72). - Ч. 2. - С. 130-134.
5. Сардушкина, Ю. А. Организация взаимодействия вуза и школы в системе профессиональной ориентации / Ю.А. Сардушкина // Инновационные технологии профессиональной ориентации и подготовки конкурентоспо-

собного специалиста: материалы всероссийской научно-практической конференции с международным участием. Август 2010 г. - СПб.: Политехи, ун-т, 2010. - С. 153-155.

6. Сибгатов, К. И. Профессиональная адаптация будущих специалистов технического профиля в условиях интеграции образовательных учреждений и предприятий-заказчиков кадров // Казанский педагогический журнал. - № 3. - 2010. - С. 99-105.

7. Тарасова, О. А. Организация профориентационной работы в школе: анализ проблемы // Тенденции развития образования: педагог, образовательная организация, общество – 2021: материалы Всеросс. науч.-практ. конф. (Чебоксары, 13 авг. 2021 г.) / редкол.: Ж.В. Мурзина [и др.] – Чебоксары: ИД «Среда», 2021. – С. 70-72. – ISBN 978-5-907411-65-4.

8. Таточенко, Е. В. Роль процесса взаимодействия школьного и вузовского образования в овладении математическими знаниями и умениями // Эвристическое образование-6: Сборник материалов региональной научно-практической конференции. – Ставрополь: Изд-во СГУ, 2003. - С. 150-152.

ON THE ISSUE OF THE DEVELOPMENT OF CAREER GUIDANCE IN OBTAINING A PROFESSION AT A RAILWAY UNIVERSITY

© 2022 N.A. Arkhipova¹, N.N. Evdokimova¹, V.V. Maksimov², T.V. Rudina¹, Stepnova N.S.¹

Natalya A. Arkhipova, Senior Lecturer

Department of Higher Mathematics

E-mail: arkhipova_n_a@mail.ru

Natalya N. Evdokimova, Candidate of Physical and Mathematical Sciences,

Associate Professor of the Department of Higher Mathematics

E-mail: evdok22@mail.ru

Valery V. Maksimov, Candidate of technical sciences,

Associate Professor of the Department "Physics"

E-mail: vmaksimov52@mail.ru

Tatyana V. Rudina, Candidate of Pedagogical Sciences,

Associate Professor of the Department of Higher Mathematics

E-mail: yatanya2005@yandex.ru

Natalya S. Stepnova, student

E-mail: natasha20031309@gmail.com

¹Samara State Transport University

²Samara National Research University

Samara, Russia

Currently, career guidance activities are not given enough attention. We believe that these activities should be carried out for students of general education schools, starting from the eighth grade, so that students have the opportunity for self-determination within their future profession. The paper shows the possibility of preparing a modern specialist for professional activity by means of higher mathematics, namely, the introduction of professionally oriented tasks into the learning process. Problems of this type are understood as mathematical problems with practical content, revealing the applications of mathematics in various areas of work, which prepares for a future profession. In addition, the professionally oriented tasks proposed by the authors can be used as an effective tool to increase motivation in the study of the discipline "Mathematics". The presented article describes the need for the use of professionally oriented tasks in the process of studying at a railway university on the example of studying mathematics when studying in the specialty 23.05.03 "Rolling stock of railways", specialization "Locomotives" at the Samara State University of Railway Communications. Since some of the graduates who graduated from a railway university in the specified specialty begin their professional activities as an assistant driver, we will dwell in more detail on the description of the profession of a driver, considering it from the point of view of the need to gain knowledge from a higher mathematics course.

Key words: professionally oriented tasks, specialty 23.05.03 "Rolling stock of railways", profession of a driver, career guidance

DOI: 10.37313/2413-9645-2022-24-82-18-24

1. Arkhipova, N. A., Yevdokimova, N. N., Rudina, T. V. Primeneniye professional'no napravlennykh zadach dlya studentov razlichnykh spetsial'nostey v protsesse izucheniya matematiki (Application of professionally directed tasks for

- students of various specialties in the process of studying mathematics) // Vestnik Voronezhskogo gosudarstvennogo universiteta. Seriya: Problemy vysshego obrazovaniya. - 2020. - № 1. - S. 26-29.
2. Arkhipova, N. A., Yevdokimova, N. N., Rudina, T. V. Professional'no - napravlennyye zadachi v kurse matematiki dlya studentov zheleznodorozhnogo universiteta (Professionally oriented tasks in the course of mathematics for students of the railway university) // Izvestiya Samarskogo nauchnogo tsentra Rossiyskoy akademii nauk. Sotsial'nyye, gumanitarnyye, mediko-biologicheskiye nauki. - 2020. - T. 22. № 71. - S. 15-20.
3. Mutyrova, A. S. K voprosu o sodержanii proforiyentatsionnoy raboty v mnogourovnevnom uchebnom zavedenii nepre-ryvnogo obrazovaniya (On the content of career guidance work in a multilevel educational institution of continuous education) / A.S. Mutyrova // Vestnik Buryatskogo gosudarstvennogo universiteta. - Vypusk 1. Pedagogika. - Ulan-Ude. - 2008. - 3 s.
4. Protasova, N. B. Pedagogicheskiye usloviya professional'nogo samoopredeleniya uchashchikhsya gimnazii (Pedagogi- cal conditions of professional self-determination of gymnasium students) / N.B. Protasova, O.L. Shabalina // Gumanitarnyye i obshchestvennyye nauki. - Cheboksary: CHGPU, 2011. - No4 (72). - CH. 2. - S. 130-134.
5. Sardushkina, Yu. A. Organizatsiya vzaimodeystviya vuza i shkoly v sisteme professional'noy oriyentatsii (Organiza- tion of interaction between the university and school in the system of vocational guidance) / Yu.A. Sardushkina // Inno- vatsionnyye tekhnologii professional'noy oriyentatsii i podgotovki konkurentosposobnogo spetsialista: materialy vse- rossiyskoy nauchno-prakticheskoy konferentsii s mezhdunarodnym uchastiyem. Av-gust 2010 g. - SPb.: Politekhi, un-t, 2010. - S. 153-155.
6. Sibgatova, K. I. Professional'naya adaptatsiya budushchikh spetsialistov tekhnicheskogo profilya v usloviyakh inte- gratsii obrazovatel'nykh uchrezhdeniy i predpriyatiy-zakazchikov kadrov (Professional adaptation of future technical specialists in the conditions of integration of educational institutions and customer enterprises) // Kazanskiy pedagog- icheskiy zhurnal. - № 3. - 2010. - S. 99-105.
7. Tarasova, O. A. Organizatsiya proforiyentatsionnoy raboty v shkole: analiz problemy // Tendentsii razvitiya obra- zovaniya: pedagog, obrazovatel'naya organizatsiya, obshchestvo – 2021: materialy Vseross. nauch.-prakt. konf. (Organ- ization of career guidance work at school: analysis of the problem // Trends in the development of education: teacher, educational organization, society - 2021: materials of the All-Russian. scientific-practical. conf. (Cheboksary, August 13, 2021) (Cheboksary, 13 avg. 2021 g.) / redkol.: ZH.V. Murzina [i dr.] – Cheboksary: ID «Sreda», 2021. – S. 70-72. – ISBN 978-5-907411-65-4.
8. Tatochenko, Ye. V. Rol' protsessa vzaimodeystviya shkol'nogo i vuzovskogo obrazovaniya v ovladenii matemati- cheskimi znaniyami i umeniyami (The role of the process of interaction between school and university education in mastering mathematical knowledge and skills) // Evristicheskoye obrazovaniye-6: Sbornik materialov regional'noy nauchno-prakticheskoy konferentsii. – Stavropol': Izd-vo SGU, 2003. - S. 150-152.

УДК 378 (Высшее образование. Высшая школа. Подготовка научных кадров)

СОВРЕМЕННЫЕ ПЕДАГОГИЧЕСКИЕ ПОДХОДЫ К ПОВЫШЕНИЮ СТРЕЛКОВОЙ ПОДГОТОВЛЕННОСТИ СОТРУДНИКОВ ФЕДЕРАЛЬНОЙ СЛУЖБЫ ИСПОЛНЕНИЯ НАКАЗАНИЙ РОССИИ

© 2021 М.И. Асафьев, В.А. Казначеев
*Асафьев Михаил Игоревич, преподаватель
кафедры физической и тактико-специальной подготовки
Казначеев Валерий Александрович, доцент кафедры физической
и тактико-специальной подготовки*

E-mail: kaznacheeva@bk.ru

Самарский юридический институт ФСИИ России
Самара, Россия

Статья поступила в редакцию 28.01.2022

В статье раскрывается актуальность современного подхода к повышению стрелковой подготовленности сотрудников Федеральной службы исполнения наказания России. Был произведен анализ такого понятия, как «подготовленность», которое тесно связано с термином «подготовка». Осуществлена характеристика подготовленности как общетеоретической основы профессиональной деятельности, а также стрелковой подготовленности сотрудников Федеральной службы исполнения наказаний как необходимого требования их профессионального развития. Определено значение стрелковой подготовленности для выполнения служебных обязанностей сотрудником Федеральной службы исполнения наказания. Также были проанализированы практические ситуации, в которых необходимо мобилизовать физические, а также моральные качества сотрудника уголовно-исполнительной системы. Рассмотрен важный вопрос о проведении занятий по огневой подготовке с учетом гендерного различия, так как у женщин наблюдаются отрицательно влияющие на стрельбу факторы: фоновая тревожность, нервно-психическая уязвимость, эмоциональность. Эта тема особенно важна, потому что с каждым годом на службу в уголовно-исполнительную систему поступают все больше и больше женщин. Также нами отмечено, что стрелковая подготовленность предполагает наличие запаса как теоретических, так и практических знаний, навыков, а также опыта обращения с оружием и применения его в случае необходимости при выполнении обязанностей сотрудниками. Были указаны и проанализированы руководящие нормативно-правовые акты, касающиеся данной темы. Рассмотрены проблемы в данной сфере, которые необходимо решить для повышения плодотворности и качества работы Федеральной службы исполнения наказаний. С учетом современных подходов внесены предложения по повышению стрелковой подготовленности.

Ключевые слова: Федеральная служба исполнения наказаний, уголовно-исполнительная система, стрелковая подготовленность, огневая подготовка, повышение квалификации, психологические факторы, система поощрений, гендерный подход

DOI: 10.37313/2413-9645-2022-24-82-25-31

Введение. Актуальность темы данной статьи определяется тем, что стрелковая подготовленность сотрудников Федеральной службы исполнения наказаний (далее – ФСИИ России) занимает доминирующее положение при решении профессиональных задач в условиях чрезвычайных обстоятельств. Данные условия требуют от личного состава не только наличия навыков обращения с огнестрельным оружием, но и умения использовать оружие эффективно и правомерно в зависимости от условий и обстановки применения. В то же время не все сотрудники уголовно-исполнительной системы (далее – УИС) обладают соответствующим уровнем огневой подготовки,

поэтому важной является выработка наиболее эффективных подходов для повышения уровня стрелковой подготовленности.

Методы исследования: анализ, сравнение, наблюдение, индукция, дедукция.

История вопроса. В общетеоретическом осмыслении подготовленность представляет собой наличие необходимых навыков и умений в какой-либо области. Также немаловажным является наличие опыта по реализации этих навыков и умений. Все это возможно приобрести посредством длительного и качественного обучения и практики. Понятие «подготовленность» неразрывно связано с понятием «подготовка», которая

в науке определяется как полноценная, интегративная, динамичная, многофункциональная и коммуникативная система, необходимая для достижения конкретных целей в виде получения навыков и умений [8].

Профессиональное становление сотрудников ФСИН в течение всего периода их службы направлено в первую очередь на то, чтобы у них формировался высокий профессионализм, который является основой для успешного исполнения служебных обязанностей [10, с. 689]. Наставление, регламентирующее особенности и порядок профподготовки сотрудников УИС, предполагает необходимость организации такого процесса обучения, который позволил бы постоянно совершенствовать свои профессиональные знания, умения и навыки обращения с огнестрельным оружием [2]. В этих условиях все сотрудники ФСИН России обязаны не только овладеть необходимыми знаниями, умениями, навыками, но и поддерживать их на должном уровне.

Сотрудники ФСИН России должны проходить первичное обучение, постоянно совершенствовать свою квалификацию, овладевать новыми техниками и способами обращения с огнестрельным оружием в целях более эффективного и безопасного несения службы. Согласно ФЗ «О службе в уголовно-исполнительной системе Российской Федерации и о внесении изменений в Закон Российской Федерации «Об учреждениях и органах, исполняющих уголовные наказания в виде лишения свободы», наличие навыков по владению табельным огнестрельным оружием для сотрудников УИС обязательно [1].

На современном этапе в учреждениях ФСИН отмечается повышенный уровень криминогенной обстановки, что создает опасности для жизни и здоровья сотрудников данных учреждений. И, если ранее достаточным было просто владение навыками хорошей стрельбы, то сегодня для сотрудников УИС важной является выработка постоянной готовности к тому, чтобы в случае необходимости суметь дать достойный отпор преступникам.

В качестве основы стрелковой подготовленности сотрудников ФСИН России необходимо рассмотрение глубоких теоретических знаний, хорошей технической и тактической подготовки, высоких морально-волевых и психологических качеств. Особое значение в системе подготовке

сотрудников ФСИН занимает огневая подготовка [4, с. 15].

Формирование стрелковой подготовленности сотрудников ФСИН России закладывается еще во время обучения на первых курсах специализированных учебных заведений: с курсантами проводятся обучения по первоначальной профессиональной подготовке, на которой осуществляется теоретическая подготовка работы с огнестрельным оружием, ознакомление с первичными мерами безопасности, техникой работы с автоматом Калашникова и др. [9, с. 85]

На сегодняшний день при реализации концепции развития УИС для сотрудника необходима физическая и моральная подготовка к выполнению множества служебных задач. При неумении обращения с огнестрельным оружием сотрудники ФСИН не будут готовы к оперативному и качественному выполнению задач, которые входят в их профессиональные обязанности. Например, в определенных ситуациях (надзор, охрана, организация режима) для сотрудников является необходимым быстрое принятие ответственных решения, которые могут быть связаны, в том числе, с применением огнестрельного оружия [7, с. 130].

На практике часто возникают ситуации, требующие от сотрудников ФСИН мобилизации физических и моральных качеств для выполнения служебных задач в особых условиях. Для этого с сотрудниками регулярно проводятся практические занятия в тире или на полигонах, где обстоятельства максимально спокойны и не воспроизводят реальной обстановки [9, с. 86].

Все это дает представления о том, что значимость стрелковой подготовленности очень высока, поскольку, только обладая теоретическими и практическими знаниями, внештатная ситуация не может повлиять на принятие сотрудником УИС неверного решения в части незаконного применения огнестрельного оружия.

В то же время в данной области имеются определенные проблемы.

Результаты исследования. Так, проблемным вопросом является то, что на курсах повышения квалификации, длительность которых, как правило, составляет один месяц, дается основная база знаний по огневой подготовке, однако этого недостаточно для формирования устойчивых навыков владения оружием. Проблема огневой подготовки касается всех работников УИС.

Поскольку отсутствует должная организация занятий по огневой подготовке для сотрудников ФСИН, состав даже с хорошим уровнем знаний теряет навыки обращения с оружием. Это приводит к возникновению ситуаций, при которых сотрудники не могут применить боевое оружие [7, с. 131].

В соответствии с руководящими документами сотрудники УИС ежегодно проходят контрольные испытания по физической и огневой подготовке. Несмотря на все эти мероприятия, в научной и методической литературе можно встретить мнение, что при возникновении служебных ситуаций, в которых сотруднику приходится отражать нападение либо задерживать преступников с применением огнестрельного оружия, многие из них оказываются неспособны выполнить свои должностные обязанности.

На наш взгляд, такое положение вещей связано с тем подходом, который лежит в основе преподавания тактико-специальной подготовки. В основе занятий по этим дисциплинам лежит парадигма механицизма, предполагающая формирования только определенных действий на подаваемую команду. Для того чтобы обучение стало более эффективным, по мнению В.В. Варинова, концептуальной основой реформирования цикла дисциплин служебно-боевой подготовки должен стать психологический детерминизм. Ученый предлагает в рабочую программу по дисциплине «Огневая подготовка» включать темы, посвященные тактике действий в ситуациях, при которых нарушитель передвигается либо у него имеется огнестрельное оружие, и он оказывает сопротивление [3, с. 328].

Также важным элементом стрелковой подготовленности является проблема мотивации. Использование традиционных средств и методов, обычно применяемых в УИС, не обеспечивает в полной мере должный влечение к занятиям по огневой подготовке. Стоит отметить отсутствие на современном этапе в ФСИН России системы поощрений за успехи в огневой подготовке. Это отрицательно влияет на мотивацию сотрудников в изучении огневой подготовки.

На наш взгляд, для решения проблемы недостаточности знаний по огневой подготовке сотрудников УИС – необходимо проведение следующих мероприятий:

1) Выделение дополнительных часов для изучения курса огневой подготовки в образовательных учреждениях ФСИН России, что даст

возможность более полно и тщательно изучить боевое оружие.

2) Программа подготовки к обращению с оружием состоит из нескольких этапов:

- Изучение материальной части приемов, правил стрельбы;
- Совершенствование ранее изученных материалов и отработка имеющихся навыков;
- Отработка навыков стрельбы в условиях моделирования ситуаций, возникающих в чрезвычайных обстоятельствах (стрельба с караульных вышек, из оконных проемов и бойниц, в условиях недостаточного освещения и ограниченной видимости [9, с. 84].

3) Учреждения и органы ФСИН России должны быть ориентированы и готовы к проведению теоретических и практических занятий с личным составом на постоянной основе, в том числе и выезды на учебные стрельбища, в котором необходимо задействовать весь личный состав. Такие занятия и выезды желательно проводить не реже, чем 2-3 раза в месяц.

Применение при обучении личностно-ориентированного подхода. При индивидуальном подходе в психолого-педагогической работе студента и преподавателя возможно обеспечение достижения продуктивности учебных занятий по огневой подготовке, что выражается в повышении мотивации при обучении, концентрации внимания при работе с нормативами, снижении эмоциональной нагрузки. При данном подходе появляется возможность воздействовать на поведение обучающегося и обеспечивать психологическую подготовку в рамках работы с оружием [5, с. 274].

Одним из перспективных направлений является введение поощрений сотрудникам за успехи в огневой подготовке для повышения интереса в изучении дисциплины. Это положительно повлияет на качество знаний сотрудников ФСИН России. Для реализации данного направления можно предусмотреть премии сотрудникам за лучшие нормативы по огневой подготовке и отличные теоретические знания. Также возможно применять взыскания, когда сотрудник систематически не сдает нормативы и не имеет достаточных знаний по огневой подготовке [7, с. 132].

Для обеспечения качественного уровня подготовки сотрудников УИС отдельными авторами предлагается при проведении занятий по огневой подготовке обращать внимание не только на технику выполнения выстрела, но и на

психологические аспекты подготовки с учетом гендерных различий. Гендерные различия – это совокупность специфических физиологических и психологических особенностей мужчин и женщин. Повышение стрессоустойчивости и эмоциональной стабильности при обращении с огнестрельным оружием также являются важной частью подготовки. К неблагоприятным факторам, мешающим выполнению боевых задач сотрудниками женского пола, следует отнести фоновую тревожность, нервно-психическую уязвимость, эмоциональность. Гендерный подход к вопросу проведения занятий по огневой подготовке сотрудников ФСИН даст возможность распределения повышенной физической и психологической перегрузки между мужчинами и женщинами, что увеличит эффективность работы ФСИН и повысит результативность исполнения служебных задач, в том числе связанных с обращением оружия [6, с. 317].

Возможны некоторые рекомендации по проведению занятий по огневой подготовке с учетом гендерных различий: раздельное проведение занятий по огневой подготовке у девушек и юношей; включение в профессорско-преподавательский состав кафедры боевых дисциплин преподавателей женского и мужского пола, различные принципы и методы обучения.

Выводы. Таким образом, стрелковая подготовленность сотрудники ФСИН России предполагает наличие запаса необходимых знаний, навыков, опыта обращения с оружием и применения его в случае необходимости при выполнении своих служебных обязанностей. Важным является не только теоретическая, но практическая огневая

подготовка, причем уровень стрелковой подготовленности должен постоянно поддерживаться в период службы в учреждениях УИС. Значимость стрелковой подготовленности заключается в том, что, опираясь на свои знания, сотрудники будут способны при необходимости к принятию верного решения, связанного с применением оружия.

Для стрелковой подготовленности сотрудников ФСИН России характерно наличие ряда проблем, что связано недостаточностью формирования устойчивых навыков владения оружием на курсах повышения квалификации, с недостатком внимания к психологическим факторам на занятиях по огневой подготовке, с отсутствием поощрений за успехи в огневой подготовке.

Для решения проблем стрелковой подготовленности сотрудников ФСИН России необходимо: выделение дополнительных часов для изучения курса огневой подготовки в образовательных учреждениях ФСИН России; организация постоянных теоретических и практических занятий с личным составом по огневой подготовке; введение поощрений сотрудникам за успехи в области огневой подготовки для повышения их мотивации; обращение внимания на психологические аспекты огневой подготовки с учетом гендерных различий.

Реализация данных предложений направлена на повышение эффективности исполнения ФСИН своего предназначения, возложенных на сотрудников ФСИН служебных обязанностей, что усилит авторитет власти в государстве и значение деятельности правоохранительных органов.

1. Бобровик, А. П. Любаков, А. А. Методологические особенности обучения сотрудников полиции стрельбе из боевого огнестрельного оружия, существенно влияющие на результативность стрельбы // Вестник Санкт-Петербургского университета МВД России. – 2017. - №1(73). – С. 161-165.
2. Варзунов, А. В. Психологические состояния сотрудника УИС в процессе обучения стрельбе из табельного оружия. Возможные пути преодоления вредных стрелковых рефлексов // Образование. Наука. Научные кадры. - 2021. – №4. - С. 262-265.
3. Варинов, В. В. Психологическое направление совершенствования в преподавании огневой, тактико-специальной и физической подготовки в вузах ФСИН России // Уголовно-исполнительная система сегодня: взаимодействие науки и практики: материалы юбилейной XX всероссийской научно-практической конференции / отв. ред. А.Г. Чириков. – Новокузнецк: ФКОУ ВО Кузбасский институт ФСИН России, 2020. – С. 328-329.
4. Гофман, А. А. Некоторые особенности организации профессиональной подготовки сотрудников уголовно-исполнительной системы // Пенитенциарное право: юридическая теория и правоприменительная практика. – 2019. – № 4 (22). – С. 15-21.
5. Иванов, А. К. Константинов, В. Н. Техническая подготовка учебно-тренировочного процесса практической стрельбы в образовательных организациях МВД России // Полицейская деятельность. – 2018. - С. 31-32.

6. Ильин, С. Ю., Мейер, Ю. А. Возможности использования техник НЛП при обучении огневой подготовке курсантов ведомственных вузов ФСИН России // Пенитенциарная система и общество: опыт взаимодействия: сб. материалов VII международной научно-практической конференции / сост. В.А. Овченков. – Пермь: Пермский институт ФСИН России, 2020. – С. 273-276.
7. Ковалев, С. В. Ковальчук, А. Н. Состояние и перспективы совершенствования методики огневой подготовки сотрудников правоохранительных органов // Вестник Сибирского юридического института МВД России. – 2008.- №2. – С. 63-69.
8. Колдунова, Д. А. К вопросу об учете гендерных различий курсантов высших учебных заведений ФСИН России при проведении занятий по огневой подготовке // Пермский период: сборник материалов научно-практической конференции в рамках VII международного научно-спортивного фестиваля курсантов и студентов. В 2 т. Т. 1 / сост. В.А. Овченков. – Пермь: Пермский институт ФСИН России, 2020. – С. 315-317.
9. Мефодьева, Ю. А., Беляков, С. В., Кузьмина, А. С. Актуальные проблемы огневой подготовки в образовательной деятельности уголовно-исполнительной системы // Сборник научных трудов сотрудников Вологодского института права и экономики ФСИН России / под общей редакцией А.А. Середина. – Вологда: Вологодский институт права и экономики ФСИН России, 2019. – С. 130-132.
10. Павлова, Н. В. Понятие подготовки как педагогической категории [Электронный ресурс]. - URL: <https://in.booksc.eu/book/50721694/fe2626> (дата обращения: 28.04.2021).
11. Потапов, А. Н. Актуальные тенденции обеспечения огневой подготовки сотрудников уголовно-исполнительной системы // Аллея науки. – 2019. – Т. 1, № 1 (28). – С. 84-86.
12. Приказ Минюста России 27.08.2012 № 169 «Об утверждении Наставления по организации профессиональной подготовки сотрудников уголовно-исполнительной системы» // Бюллетень нормативных актов. – 2012. – № 41.
13. Солоницин, Р. А. Результаты исследования возможности повышения точности стрельбы развитием специальных двигательных способностей стрелка // Педагогика-психологические и медико-биологические проблемы физической культуры и спорта. – 2011. - №3(20). - С. 114-120.
14. Федеральный закон от 19.07.2018 N 197-ФЗ «О службе в уголовно-исполнительной системе Российской Федерации и о внесении изменений в Закон Российской Федерации «Об учреждениях и органах, исполняющих уголовные наказания в виде лишения свободы» // Официальный интернет-портал правовой информации [Электронный ресурс]. - URL: <http://www.pravo.gov.ru> (дата обращения: 28.04.2021).
15. Филиппова, Д. Г. Система профессиональной подготовки сотрудников ФСИН в современных условиях // Актуальные проблемы деятельности подразделений УИС: сб. материалов всероссийской научно-практической конференции / под общ. ред. В.Н. Некрасова. – Воронеж: Научная книга, 2015. – С. 689-692.

**MODERN PEDAGOGICAL APPROACHES
TO INCREASING THE SHOOTING READINESS
OF THE EMPLOYEES OF THE FEDERAL PENALTY SERVICE IN RUSSIA**

© 2022 M.I. Asafiev, V.A. Kaznazcheev
Mikhail I. Asafiev, lecturer department of physical and tactical-special training
Valeriy A. Kaznazcheev, Associate Professor
of the Department of physical and tactical special training
E-mail: kaznacheevva@bk.ru
Samara Law Institute of the Federal Penitentiary Service of Russia
Samara, Russia

The article reveals the relevance of the modern approach to improving the shooting preparedness of employees of the Federal Penitentiary Service of Russia. An analysis was made of such a concept as “preparedness”, which is closely related to the term “preparation”. Preparedness is characterized as a general theoretical basis of professional activity, as well as shooting preparedness of employees of the Federal Penitentiary Service, as a necessary requirement for their professional development. The value of shooting preparedness for the performance of official duties by an employee of the Federal Penitentiary Service is determined. We also analyzed practical situations in which it is necessary to mobilize the physical and moral qualities of an employee of the penitentiary system. The important issue of conducting fire training classes, taking into account gender differences, is considered, since women have negative factors affecting shooting: background anxiety, neuropsychic vulnerability, emotionality. This topic is especially important, because every year more and more women enter the service in the penitentiary system. We also noted that shooting preparedness implies the presence of a

stock of both theoretical and practical knowledge, skills, as well as experience in handling weapons and using them, if necessary, in the performance of an employee's duties. We have indicated and analyzed the guiding legal acts relating to this topic. The problems in this area that need to be solved in order to increase the fruitfulness and quality of the work of the Federal Penitentiary Service are considered. Taking into account modern approaches, proposals have been made to improve shooting readiness.

Key words: Federal Penitentiary Service, penitentiary system, shooting readiness, fire training, advanced training, psychological factors, reward system, gender approach

DOI: 10.37313/2413-9645-2022-24-82-25-31

1. Bobrovik, A. P. Lyubakov, A. A. Metodologicheskiye osobennosti obucheniya sotrudnikov politsii strel'be iz boyevogo ognestrel'nogo oruzhiya, sushchestvenno vliyayushchiye na rezul'tativnost' strel'by (Methodological features of training police officers in shooting from military firearms that significantly affect the effectiveness of shooting) // Vestnik Sankt-Peterburgskogo universiteta MVD Rossii. – 2017. – №1(73). – S. 161-165.
2. Varzunov, A. V. Psikhologicheskiye sostoyaniya sotrudnika UIS v protsesse obucheniya strel'be iz tabel'nogo oruzhiya. Vozmozhnyye puti preodoleniya vrednykh strelkovykh reflektsov (Psychological states of a penitentiary officer in the process of learning to shoot from service weapons. Possible ways to overcome harmful shooting reflexes) // Obrazovaniye. Nauka. Nauchnyye kadry. – 2021. – №4. – S. 262-265.
3. Varinov, V. V. Psikhologicheskoye napravleniye sovershenstvovaniya v prepodavanii ognevoy, taktiko-spetsial'noy i fizicheskoy podgotovki v vuzakh FSIN Rossii (Psychological direction of improvement in teaching fire, tactical-special and physical training in the universities of the Federal Penitentiary Service of Russia) // Uголовно-исполнител'naya sistema segodnya: vzaimodeystviye nauki i praktiki: materialy yubileyroy XX vserossiyskoy nauchno-prakticheskoy konferentsii / otv. red. A.G. Chirikov. – Novokuznetsk: FKOУ VO Kuzbasskiy institut FSIN Rossii, 2020. – S. 328-329.
4. Gofman, A. A. Nekotoryye osobennosti organizatsii professional'noy podgotovki sotrudnikov uголовно-исполнител'noy sistemy (Some features of the organization of professional training of employees of the penitentiary system) // Penitentsiarnoye pravo: yuridicheskaya teoriya i pravoprimenitel'naya praktika. – 2019. – № 4 (22). – S. 15-21.
5. Ivanov, A. K. Konstantinov, V. N. Tekhnicheskaya podgotovka uchebno-trenirovochnogo protsessa prakticheskoy strel'by v obrazovatel'nykh organizatsiyakh MVD Rossii (Technical preparation of the training process of practical shooting in educational organizations of the Ministry of Internal Affairs of Russia) // Politseyskaya deyatel'nost'. – 2018. – S. 31-32.
6. Il'in, S. Yu., Meyyer, Yu. A. Vozmozhnosti ispol'zovaniya tekhnik NLP pri obuchenii ognevoy podgotovke kursantov vedomstvennykh vuzov FSIN Rossii (Possibilities of using NLP techniques in teaching fire training to cadets of departmental universities of the Federal Penitentiary Service of Russia) // Penitentsiarnaya sistema i obshchestvo: opyt vzaimodeystviya: sb. materialov VII mezhdunarodnoy nauchno-prakticheskoy konferentsii / sost. V.A. Ovchenkov. – Perm': Permskiy institut FSIN Rossii, 2020. – S. 273-276.
7. Kovalev, S. V. Koval'chuk, A. N. Sostoyaniye i perspektivy sovershenstvovaniya metodiki ognevoy podgotovki sotrudnikov pravookhranitel'nykh organov (Status and prospects for improving the methodology of fire training for law enforcement officers) // Vestnik Sibirskogo yuridicheskogo instituta MVD Rossii. – 2008. – №2. – S. 63-69.
8. Koldunova, D. A. K voprosu ob uchete gendernykh razlichiy kursantov vysshikh uchebnykh zavedeniy FSIN Rossii pri provedenii zanyatiy po ognevoy podgotovke (On the issue of taking into account gender differences among cadets of higher educational institutions of the Federal Penitentiary Service of Russia when conducting fire training classes) // Permskiy period: sbornik materialov nauchno-prakticheskoy konferentsii v ramkakh VII mezhdunarodnogo nauchno-sportivnogo festivalya kursantov i studentov. V 2 t. T. 1 / sost. V.A. Ovchenkov. – Perm': Permskiy institut FSIN Rossii, 2020. – S. 315-317.
9. Mefod'yeva, YU. A., Belyakov, S. V., Kuz'mina, A. S. Aktual'nyye problemy ognevoy podgotovki v obrazovatel'noy deyatel'nosti uголовно-исполнител'noy sistemy (Actual problems of fire training in the educational activities of the penitentiary system) // Sbornik nauchnykh trudov sotrudnikov Vologodskogo instituta prava i ekonomiki FSIN Rossii / pod obshchey redaktsiyey A.A. Seredina. – Vologda: Vologodskiy institut prava i ekonomiki FSIN Rossii, 2019. – S. 130-132.
10. Pavlova, N. V. Ponyatiye podgotovki kak pedagogicheskoy kategorii (The concept of training as a pedagogical category) [Elektronnyy resurs]. – URL: <https://in.booksc.eu/book/50721694/fe2626> (data obrashcheniya: 28.04.2021).
11. Potapov, A. N. Aktual'nyye tendentsii obespecheniya ognevoy podgotovki sotrudnikov uголовно-исполнител'noy sistemy (Actual trends in providing fire training for employees of the penitentiary system) // Alleya nauki. – 2019. – T. 1, № 1 (28). – S. 84-86.
12. Prikaz Minyusta Rossii 27.08.2012 № 169 «Ob utverzhdenii Nastavleniya po organizatsii professional'noy podgotovki sotrudnikov uголовно-исполнител'noy sistemy» (Order of the Ministry of Justice of Russia of August 27, 2012 No. 169 “On approval of the Manual on the organization of professional training for employees of the penitentiary system”) // Byulleten' normativnykh aktov. – 2012. – № 41.

13. Solonitsin, R. A. Rezul'taty issledovaniya vozmozhnosti povysheniya tochnosti strel'by razvitiyem spetsial'nykh dvigatel'nykh sposobnostey strelka // *Pedagogika-psikhologicheskiye i mediko-biologicheskiye problemy fizicheskoy kul'tur i sporta*. – 2011. - №3(20). - S. 114-120.
14. Federal'nyy zakon ot 19.07.2018 N 197-FZ «O sluzhbe v ugovolno-ispolnitel'noy sisteme Rossiyskoy Federatsii i o vnesenii izmeneniy v Zakon Rossiyskoy Federatsii «Ob uchrezhdeniyakh i organakh, ispolnyayushchikh ugovolnyye nakananiya v vide lisheniya svobody» (Federal Law of July 19, 2018 N 197-FZ “On Service in the Penitentiary System of the Russian Federation and on Amendments to the Law of the Russian Federation “On Institutions and Bodies Executing Criminal Punishments in the Form of Deprivation of Liberty”) // *Ofitsial'nyy internet-portal pravovoy informatsii [Elektronnyy resurs]*. - URL: <http://www.pravo.gov.ru> (data obrashcheniya: 28.04.2021).
15. Filippova, D. G. Sistema professional'noy podgotovki sotrudnikov FSIN v sovremennykh usloviyakh // *Aktual'nyye problemy deyatel'nosti podrazdeleniy UIS: sb. materialov vserossiyskoy nauchno-prakticheskoy konferentsii / pod obshch. red. V.N. Nekrasova* (The system of professional training of employees of the Federal Penitentiary Service in modern conditions. materials of the All-Russian scientific-practical conference / ed. ed. V.N. Nekrasov). – Voronezh: Nauchnaya kniga, 2015. – S. 689-692.

УДК 378 (Высшее образование. Высшая школа. Подготовка научных кадров)

СОВРЕМЕННЫЙ ПОДХОД К СОВЕРШЕНСТВОВАНИЮ ФИЗИЧЕСКОЙ ПОДГОТОВКИ КУРСАНТОВ В СИСТЕМЕ ФСИН РОССИИ

© 2022 В.А. Казначеев

*Казначеев Валерий Александрович, кандидат психологических наук,
доцент кафедры физической
и тактико-специальной подготовки*

E-mail: kaznacheeva@bk.ru

*Самарский юридический институт Федеральной службы исполнения наказаний
Самара, Россия*

Статья поступила в редакцию 10.01.2022

Актуальность представленного исследования обусловлена тем, что в настоящее время действующая система физического воспитания курсантов ФСИН России нуждается в определенных совершенствованиях в целях улучшения их физического состояния, которое должно быть на высоком уровне в связи со спецификой их будущей профессиональной деятельностью. Исходя из этого, целью данного исследования является выявление негативно влияющих на физическую подготовку курсантов факторов, а также определение методов и способов борьбы с ними. Автор приходит к выводу о том, что процесс физического совершенствования курсантов образовательных организаций ФСИН России включает в себя улучшение их общего физического состояния, а также формирование связанных с этим убеждений, потребностей, знаний и умений в ходе системного выполнения действий и воздействия соответствующих благоприятных условий. При этом стоит отметить, что достижение курсантами нужной физической формы зависит не только от них самих, но и от специфических деловых качеств педагога, от его знаний и опыта, умения грамотно проводить учебные занятия и тренировки по различным видам спорта, подводить итоги проведенных занятий и соревнований, а также добросовестного отношения к исполнению своих служебных обязанностей. Методически правильно организованная, такая учебная дисциплина, как физическая подготовка курсантов образовательных организаций ФСИН России, положительным образом влияет на успешное формирование целостной профессиональной подготовленности сотрудников правоохранительных органов.

Ключевые слова: курсант, физическая подготовка курсанта, образовательные организации ФСИН России, сотрудники УИС

DOI: 10.37313/2413-9645-2022-24-82-32-35

Введение. В настоящее время одной из важнейших задач высших учебных заведений, готовящих будущих сотрудников уголовно-исполнительной системы Российской Федерации (далее – УИС РФ), является регулярное пополнение учреждений и органов, исполняющих различные уголовные наказания, профессионально подготовленными специалистами, наделенными в процессе обучения такими качествами как хорошая психологическая устойчивость и отличная физическая подготовка. Именно эти качества будут свидетельствовать о том, способны ли сотрудники противостоять противоправным действиям, преступивших закон граждан, а также о том, насколько они готовы оказывать необходимое сопротивление в повседневных и чрезвычайных условиях.

Так, в связи с необходимостью наличия у сотрудников УИС вышеуказанных качеств, в образовательных учреждениях ФСИН учебный план должен быть разработан таким образом, чтобы в него в обязательном порядке были включены все необходимые условия для становления опытного сотрудника, в том числе и условия, позволяющие должным образом уделять большое внимание физической подготовке.

История вопроса. Вопросы, касающиеся совершенствования физической подготовки курсантов в системе ФСИН России, являются актуальными в настоящее время и вызывают научный интерес у многих современных исследователей. А именно, рассматриваемой тематике по-

священы труды Н.С. Помагаевой, Е.В. Будиной, Д.С. Долгина и др.

Методы исследования: анализ, сравнение, обзор.

Каждое образовательное учреждение ФСИИ России, формируя у курсантов необходимые для дальнейшей службы качества сотрудника, в качестве главного составляющего компонента рассматривает именно физическую подготовку, которая подразумевает развитие как физических сил, так и силу духа, которыми необходимо обладать в данной системе [1].

Под физической подготовкой, рассматриваемой нами в данном контексте, следует понимать одну из важнейших учебных дисциплин в образовательных учреждениях ФСИИ России, в процессе изучения которой необходимо изучить не только теоретическую часть, включающую в себя знания закона об уголовно-исполнительной системе и нормативных правовых актов, содержащих наставления по физической подготовке сотрудников УИС, но и практическую [2]. Изучение практической части выражается в систематическом выполнении определённых физических упражнений, направленных на улучшение физической формы курсантов и обладание достаточными навыками приёмов борьбы. Именно так наилучшим образом удастся не только привить будущим сотрудникам УИС необходимые морально-волевые качества, но и развить у них отличные физические, необходимые для работы в исправительных учреждениях.

Находясь на современном этапе развития, общество ежедневно приобретает новый жизненный опыт, умения и навыки. Поскольку деятельность сотрудников учреждений и органов УИС в современном мире постоянно находится на виду у обычных граждан, к таким профессионалам соответственно предъявляются высокие требования. Так, сотрудникам необходимо быть квалифицированными специалистами с высоконравственными идеалами, а также добросовестно относиться к выполнению своих должностных обязанностей и быть верными государству. Именно в связи с повышением требований, предъявляемых в настоящее время к сотрудникам УИС, физическая подготовка, являясь одним из главных качеств, квалифицирующих их как хороших специалистов, приобретает новое значение в высших учебных заведениях (далее – ВУЗ) ФСИИ России [3].

Результаты исследования. На сегодняшний день в ВУЗах ФСИИ России в рамках дисциплины физической подготовки создаются все необходимые условия для успешного развития хорошей физической формы курсантов. Для этого учебным отделом в начале каждого учебного года разрабатываются такие учебные планы, которые предусматривают освоение различных спортивных программ. В них, как правило, входят: прикладная гимнастика, боевые приемы борьбы, легкая атлетика, лыжная подготовка, а также разнообразные специальные упражнения на силу и на выносливость, позволяющие ускорить физическое развитие обучающихся [4].

Хотя образовательный процесс и организован таким образом, что физической подготовке уделяется немалое количество учебных часов в течение каждого семестра, все же нельзя сказать, что проблемы, связанные с должным спортивным развитием курсантов, в настоящее время отсутствуют. Мы считаем, что проблемы с физической подготовкой курсантов существуют, поскольку развитие таких качеств, как сила, скорость, выносливость, ловкость, возможно только в том случае, если в жизни курсантов будут присутствовать дополнительные часы тренировок, не входящие в учебный план.

В этом случае остро встает вопрос о нехватке свободного времени курсантов, которое им необходимо для дополнительных занятий спортом с целью улучшения своих физических показателей. К примеру, из распорядка дня курсантов Самарского юридического института ФСИИ России мы видим, что в течение учебного дня у них есть время, отведенное на самостоятельную подготовку, в рамках которой они могли бы заниматься улучшением своей физической формы. Однако на практике это время не всегда может использоваться для данных целей. В силу различных обстоятельств, возникающих в связи со специфической формой обучения, курсант далеко не всегда может посвятить время самостоятельным занятиям спортом. Причиной этого может быть, например, привлечение его к выполнению различных хозяйственных работ либо к иным видам деятельности, непосредственно связанных с вопросами, возникающими в процессе обучения. Также наиболее ответственные в плане учебы курсанты, стремящиеся к получению красного диплома или золотой медали по окончании ВУЗа, вынуждены посвящать время, отведенное для самостоятельной подготовки,

иным дисциплинам, требующим тщательного и углубленного изучения. Так, они, понимая, что у них не будет другого времени подготовиться к семинарским или практическим занятиям, посвящают время самостоятельной подготовки именно изучению теоретических дисциплин, откладывая при этом физическую подготовку на второй план.

Исходя из этого, сформулированная нами проблема нехватки времени в течение учебного дня для дополнительных физических нагрузок может быть решена следующим образом. Ввести в план выходного дня в обязательном порядке выход за пределы территории учебного заведения с целью посещения курсантами различных спортивных секций по их личному усмотрению в зависимости от целей, которые они желают достичь в плане физического совершенствования. Это может быть посещение различных стадионов, парков, в которых имеется возможность провести тренировку по легкой атлетике, тренажерных залов, иных спортивных площадок, причем делать данные выходы необязательно строго всем курсом, в полном составе и под руководством офицеров. Курсанты, желающие повысить свою выносливость, лучше освоить приемы борьбы, а также улучшить иные показатели, необходимые для оценки их физического развития, не станут пренебрегать временем, предусмотренным планом выходного дня для занятий спортом.

Также в рамках указанной нами проблемы предлагаем рассмотреть еще одно ее решение, а именно: стимулировать курсантов, не желающих улучшать показатели своей физической подготовки в часы, выделенные для таких целей в сво-

бодное от учебы время, вводя для них определенные санкции. Например, эти санкции могут состоять в привлечении данной группы курсантов к нарядам вне очереди и в выходные дни, а также лишение их очередных увольнений. Таким образом, возможно, удастся вызвать у курсантов, не успевающих в такой дисциплине, как физическая подготовка, желание усовершенствовать свою физическую форму, занимаясь при этом спортом не только в рамках учебных занятий, но и в дополнительные часы, отведенные для этих целей в выходные дни.

Выводы. Таким образом, процесс физического совершенствования курсантов образовательных организаций ФСИН России включает в себя улучшение их общего физического состояния, а также формирование связанных с этим убеждений, потребностей, знаний и умений в ходе системного выполнения действий и воздействия соответствующих благоприятных условий. При этом, стоит отметить, что достижение курсантами нужной физической формы зависит не только от них самих, но и от специфичных деловых качеств педагога, от его знаний и опыта, умения грамотно проводить учебные занятия и тренировки по различным видам спорта, подводить итоги проведенных занятий и соревнований, а также добросовестного отношения к исполнению своих служебных обязанностей [5]. Методически правильно организованная, такая учебная дисциплина, как физическая подготовка курсантов образовательных организаций ФСИН России, существенно влияет на успешное формирование целостной профессиональной подготовленности сотрудников правоохранительных органов.

1. Помагаева, Н. С. О необходимости совершенствования профессионально-прикладной физической подготовки курсантов и слушателей образовательных организаций ФСИН России // Междисциплинарность науки как фактор инновационного развития. – 2017. – С. 66-70.
2. Приказ Минюста России об утверждении наставления по физической подготовке сотрудников УИС (принят 12.11.2001 г. № 301; с изм. и доп. на 19.05.2008 г. № 108) [Электронный ресурс]. – URL: <https://ukrfkod.ru/zakonodatelstvo/prikaz-miniusta-rossii-ot-12112001-n-301/> (дата обращения: 20.01.2022).
3. Долгин, Д. С., Гарифулин, Р. Ш. Повышение качества физической подготовки курсантов образовательных организаций ФСИН России как важнейшее условие профессионального становления сотрудников уголовно-исполнительной системы // Теория и практика общегуманитарных наук. – 2018. – С. 43-46.
4. Будина, Е. В. Развитие и совершенствование физических качеств у курсантов вузов ФСИН России / Е.В. Будина. – Текст: электронный // NovaInfo, 2019. – №96. – С. 198-203. – URL: <https://novainfo.ru/article/16181> (дата обращения: 20.01.2022).

A MODERN APPROACH TO IMPROVING THE PHYSICAL TRAINING OF CADETS IN THE SYSTEM OF THE FEDERAL PENITENTIARY SERVICE OF RUSSIA

© 2022 V.A. Kaznazcheev

*Valeriy A. Kaznazcheev, Candidate of psychological sciences,
Associate Professor of the Department of physical and tactical special training*

E-mail: kaznacheeva@bk.ru

**Samara Law Institute of the Federal Penitentiary Service of Russia
Samara, Russia**

The relevance of the presented article is due to the fact that currently the current system of physical education of cadets of the Federal Penitentiary Service of Russia needs certain improvements in order to improve their physical condition, which should be at a high level due to the specifics of their future professional activities. Based on this, the purpose of this study is to identify factors that negatively affect the physical training of cadets, as well as to determine methods and ways to combat them. The author comes to the conclusion that the process of physical improvement of cadets of educational institutions of the Federal Penitentiary Service of Russia includes the improvement of their general physical condition, as well as the formation of related beliefs, needs, knowledge and skills in the course of the systematic implementation of actions and the impact of appropriate favorable conditions. At the same time, it should be noted that the achievement by cadets of the desired physical form depends not only on themselves, but also on the specific business qualities of the teacher, on his knowledge and experience, the ability to competently conduct training sessions and training in various sports, to sum up the results of the classes and competitions, as well as a conscientious attitude to the performance of their official duties. Methodically correctly organized, such an academic discipline as the physical training of cadets of educational organizations of the Federal Penitentiary Service of Russia, has a positive effect on the successful formation of a holistic professional preparedness of law enforcement officers.

Keywords: cadet, cadet's physical training, educational organizations of the Federal Penitentiary Service of Russia, employees of the UIS

DOI: 10.37313/2413-9645-2022-24-82-32-35

1. Pomagayeva, N. S. O neobkhodimosti sovershenstvovaniya professional'no-prikladnoy fizicheskoy podgotovki kursantov i slushateley obrazovatel'nykh organizatsiy FSIN Rossii (On the need to improve the professional-applied physical training of cadets and students of educational organizations of the Federal Penitentiary Service of Russia) // *Mezhdistsiplinarnost' nauki kak faktor innovatsionnogo razvitiya*. – 2017. – S. 66-70.
2. Prikaz Minyusta Rossii ob utverzhdenii nastavleniya po fizicheskoy podgotovke sotrudnikov UIS (prinyat 12.11.2001 g. № 301; s izm. i dop. na 19.05.2008 g. № 108) (Order of the Ministry of Justice of Russia on the approval of the manual on the physical training of employees of the penal system (adopted on November 12, 2001, No. 301; as amended and supplemented on May 19, 2008, No. 108) [Elektronnyy resurs]. - URL: <https://ukrfkod.ru/zakonodatelstvo/prikaz-miniusta-rossii-ot-12112001-n-301/> (data obrashcheniya: 20.01.2022).
3. Dolgin, D. S., Garifulin, R. Sh. Povysheniye kachestva fizicheskoy podgotovki kursantov obrazovatel'nykh organizatsiy FSIN Rossii kak vazhneysheye usloviye professional'nogo stanovleniya sotrudnikov ugovovno-ispolnitel'noy sistemy (Improving the quality of physical training of cadets of educational organizations of the Federal Penitentiary Service of Russia as the most important condition for the professional development of employees of the penitentiary system) // *Teoriya i praktika obshchegumanitarnykh nauk*. – 2018. – S. 43-46.
4. Budina, Ye. V. Razvitiye i sovershenstvovaniye fizicheskikh kachestv u kursantov vuzov FSIN Rossii (Development and improvement of physical qualities among cadets of universities of the Federal Penitentiary Service of Russia) / Ye.V. Budina. – Tekst: elektronnyy // *Novainfo*, 2019. – №96. – S. 198-203. – URL: <https://novainfo.ru/article/16181> (data obrashcheniya: 20.01.2022).

УДК 378 (Высшее образование. Университеты. Академическое обучение)

ЭЛЕКТРОННАЯ ПОЧТА КАК ОБРАЗОВАТЕЛЬНЫЙ И ВОСПИТАТЕЛЬНЫЙ РЕСУРС ДИСТАНЦИОННОГО ОБУЧЕНИЯ

© 2022 А.С. Клентак, Л.С. Клентак

*Клентак Анна Сергеевна, кандидат технических наук, доцент
кафедры теплотехники и тепловых двигателей*

E-mail: anna_klentak@mail.ru,

*Клентак Людмила Стефановна, кандидат педагогических наук, доцент
кафедры математических методов в экономике*

E-mail: liudmila_klentak@mail.ru

**Самарский национальный исследовательский университет
имени академика С.П. Королёва
Самара, Россия**

Статья поступила в редакцию 01.02.2022

В статье рассматривается использование электронной почты в дистанционном режиме обучения в качестве воспитательного и образовательного ресурса. Проведено сравнение результатов применения электронной почты допандемийного и пандемийного периодов. Получили развитие цифровая культура общения студентов и преподавателей высшей школы и цифровой этикет. Студенты научились вежливой форме общения с преподавателями по электронной почте. Преподаватели же за эти годы стали более раскованны в общении со студентами по электронной почте, перенимая иногда их краткий стиль ответов «без условностей». Остро стоит вопрос цифровой безопасности при использовании электронной почты в процессе обучения. Проведенный педагогический эксперимент использования электронной почты в учебном процессе показал значительный рост мотивации студентов, а следовательно, и повышение уровня их подготовки по изучаемым дисциплинам. Дистанционное обучение резко повышает ответственность студентов за полученные ими успехи или же, наоборот, указывает им на недоработку. К достоинствам электронной почты следует отнести ее доступность для всех участников образовательного процесса при наличии электронного устройства и интернета. Электронная почта как интернет-ресурс образовательного портала обеспечивает почти мгновенную связь, возможно, в режиме реального времени, способствует сотрудничеству между обучающимися и преподавателями. Обучение становится диалоговым и дискуссионным, позволяет ближе познакомиться с обучающимися и значительно участвовать в их воспитании. К отрицательным моментам использования электронной почты стоит отнести значительное увеличение рабочего времени и труда преподавателей. Тем не менее, совмещение очного и дистанционного режимов обучения с использованием электронной почты постепенно становится повседневной нормой высшего образования.

Ключевые слова: дистанционное обучение, электронная почта, образовательный и воспитательный ресурс, педагогический эксперимент, интерактивное обучение, цифровой этикет, цифровая безопасность
DOI: 10.37313/2413-9645-2022-24-82-36-44

Введение. В условиях глобальной пандемии коронавирусной инфекции COVID-19 в течение 2019-2021 гг. весь мир приспособивался выживать с этим вирусом. Все области политической, экономической и социальной жизни испытали сильнейший стресс. Особенно сильные изменения произошли в системе образования. Они касались изменения формата обучения. Закрытые школы и университеты в связи с распространением COVID-19 перешли на дистанционное обучение. Переход на дистант был

экстренным. К нему оказалась не готова большая часть учителей школ и преподавателей среднего профессионального образования и высших учебных заведений. Высокий уровень профессуры российской высшей школы помог решить проблемы дистанционного обучения (ДО) с минимальными потерями. Одной из самых первых в качестве образовательного ресурса была использована электронная почта.

История вопроса. Режим самоизоляции и необходимость продолжать образовательный

процесс привели к использованию в учебных заведениях дистанционного режима обучения (ДРО), основанного на внедрении в процесс обучения цифровых технологий.

По мнению же З.Б. Гасановой, «к сожалению, прослеживается дисбаланс между техническими возможностями современных средств обучения и способностью педагогов и слушателей ими пользоваться» [3]. Об этом же пишут Ю.Б. Симакова и М.А. Симаков относительно средней школы [12].

Однако персональный компьютер уже давно и прочно вошел в нашу повседневную жизнь, и сегодняшним обучающимся уже трудно представить, что интернет когда-то отсутствовал и получить образование можно было только посещая занятия в учебном заведении.

Как отмечает А.Б. Алиева, «вынужденный переход на ДРО в период самоизоляции придал сильный импульс для внедрения инструментов ДО в вузовскую образовательную систему» [1].

Об этом же говорил в своем выступлении на III Всероссийском съезде учителей и преподавателей математики и информатики в ноябре 2021 г. и ректор МГУ им. М.В. Ломоносова академик РАН В.А. Садовничий: «Переход к новому цифровому укладу является одним из важнейших современных вызовов. Пандемия приблизила цифровую зрелость учителей и преподавателей». Их старания, по его мнению, можно приравнять к незапланированной цифровой подготовке при использовании дистанционной формы обучения [6].

На наш взгляд, введение такой формы, как дистанционное обучение, резко повышает ответственность студентов за полученные ими успехи или же, наоборот, указывает им на ту или иную недоработку. Поэтому дистанционное обучение набирает популярность. Это стало возможным на платформах Moodle, Zoom, BBB (BigBlueButton) и др. Однако это не всегда бесплатно. Электронная почта доступна всем при наличии электронного устройства и интернета.

Одним из первых о возможности включения данного интернет-ресурса в дистанционную образовательную программу заговорил В.С. Сериков [13]. Он считает, что электронная почта как «интернет-ресурс образовательного портала» обеспечивает «почти мгновенную связь через границы, способствует сотрудничеству между учеными и исследователями, предлагая беспрецедентные возможности».

Авторы статьи уже в течение длительного времени основательно используют электронную почту в качестве образовательного ресурса при передаче исследовательских заданий, проверенных курсовых работ и т.д. [5].

Методы исследования: анализ научной литературы, наблюдение, сравнение, эксперимент, индукция, дедукция.

Результаты исследования. Руководитель Рособнадзора А.А. Музаев, участвуя в круглом столе «Образовательная услуга: проблемы теории и практики», проходившем в Санкт-Петербургском государственном университете в 2021 г., отметил, что пандемия дала мощный толчок развитию информационных технологий во всех сферах, в том числе в образовании, где активно стали развиваться дистанционные механизмы обучения. «По мнению международных экспертов, сочетание очного и дистанционного обучения с высокой степенью вероятности станет новой нормой, так как элементы дистанционного обучения позволяют повысить равенство образовательных возможностей и достичь большей индивидуализации процесса обучения» [14].

Электронную почту можно считать образовательным ресурсом дистанционной модели обучения, так как она предполагает общение преподавателей и студентов на расстоянии в «синхронном и/или асинхронном режиме» [2].

Как известно, по способам взаимодействия участников учебно-воспитательного процесса обучение может быть пассивным, активным и интерактивным (рис.1).

Рис. 1. Способы взаимодействия преподавателя и студента
(Ways of interaction between lecturer and student)

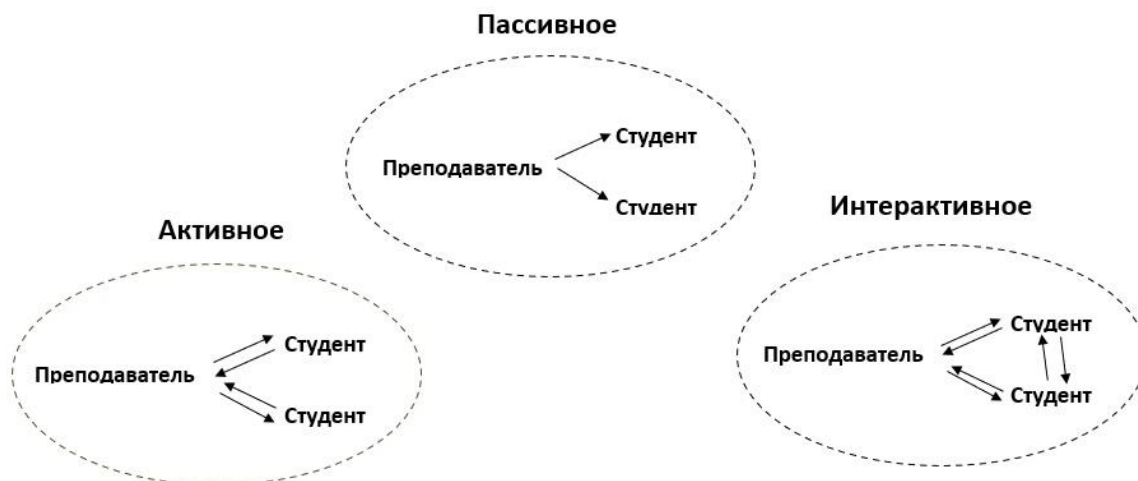

Электронная почта может выступать в любом из этих трех способов взаимодействия. Если преподаватель отправляет программный материал, презентации лекций или какие-либо задания студентам по e-mail без обратной связи, то ее можно отнести к пассивным методам, что бывает крайне редко. Обычно студенты отвечают преподавателю, присылая выполненные задания или конспекты изученного материала. Такое взаимодействие позволяет отнести электронную почту к активному обучению. Еще чаще студенты по e-mail общаются не только с преподавателем, но и между собой, и это уже интерактивное обучение.

Интерактивные формы помогают преподавателю увлечь студентов материалом, замотивировать их на активное участие в работе и достижение результатов. Условием качества и эффективности использования электронной почты как образовательного ресурса является не столько получение новых и воспроизведение усвоенных знаний, сколько сотрудничество «преподаватель - студент», направленное на организацию самостоятельной поисковой или исследовательской работы обучающихся.

Электронная почта позволяет сохранить все полученные и отправленные материалы в режиме реального времени, узнать, в какой период времени студенты более активны. Эта форма позволяет выполнять задания с разной скоростью, что дает возможность как сильным, так и слабым обучающимся осваивать материал изучаемой дисциплины. С.В. Панюкова под-

черкивает, что в условиях развития новых информационных технологий открываются реальные возможности повседневного сотрудничества как между обучаемыми, так и между студентами и преподавателями, обмена мнениями и информацией [11]. Этот процесс можно охарактеризовать как диалоговое или дискуссионное обучение.

Очень удобно все материалы, пересылаемые по e-mail, сохранять в портфолио, которое разработано авторами статьи с целью развития у них способности к самоорганизации образовательной деятельности, а также построения индивидуальной образовательной траектории с целью индивидуализации обучения [7].

Рассмотрим включение электронной почты в образовательный процесс второго курса бакалавриата направлений подготовки «Экономика», «Менеджмент» и «Бизнес-информатика» при изучении дисциплины «Теория вероятностей и математическая статистика» в институте Экономики и управления Самарского университета допандемийного периода.

Всем старостам групп было отправлено первое информационное сообщение о необходимости прислать список всех студентов с их электронными адресами: «Здравствуйте, (*Имя Отчество старосты*)! Пришлите, пожалуйста, завтра к вечеру список Вашей группы с указанием фамилии, имени и отчества (*ФИО*) студентов и их электронных адресов. С уважением, степень, звание, должность, *ФИО* преподавателя».

На следующий день в указанное время в полученных ответах старост содержались электронные адреса всех обучающихся со словами «Здравствуйте, уважаемая (*Имя Отчество преподавателя*). Направляю Вам e-mail студентов». Отметим исполнительность, аккуратность и воспитанность старост. Весьма возможно, что такой ответ был получен на вежливое и культурное обращение к ним преподавателя.

Вторым этапом преподавателями дисциплины была проведена проверка связи с обучающимися. В эксперименте участвовало 4 группы: в первой - 28 человек, во второй и третьей - 19 обучающихся, в четвертой - 18 студентов. Всем студентам было отправлено сообщение: «Здравствуйте. Проверка связи. Просьба ответить на письмо. С уважением, степень, звание, должность, *ФИО* преподавателя». Первой группе письма были отправлены утром, в период с 8 до 9 часов, второй – днем, с 12 до 13 часов, третьей – вечером, с 17 до 19 часов, четвертой - поздно вечером, с 21 до 22 часов. Эксперимент показал, что в двух первых группах 74,5% ответов пришло после 20 часов. 7 человек первой и 5 студентов второй группы ответили практически сразу или чуть позже после получения письма. В третьей 7 человек ответили сразу, большая часть - после 20 часов. В четвертой группе ответы, за исключением двух студентов, пришли сразу после получения входящих. Из этого можно сделать вывод: более 3/4 студентов второго курса имеют доступ к компьютеру и активны поздно вечером. Те же студенты из первых двух групп, которые отвечали в режиме реального времени, по-видимому, имеют с собой мобильные устройства, подключенные к интернету.

Среди ответов были следующие: «Здравствуйте», «Добрый вечер», «Да, это мой e-mail», «На связи» и аналогичные. Всего 15% студентов обратились к преподавателю по имени отчеству и добавили к общим фразам свое отношение: «Буду рад Вашим письмам!», «Мне приятно получить Ваше письмо», «Спасибо, связь установлена» и др.

Методика обучения как с применением дистанционных образовательных технологий, так и очного формата включает в себя три компонента: учебный, развивающий и воспитательный. И если учебный и развивающий компоненты по целям практически аналогичны, то воспитательный компонент помимо развития

духовно-нравственных ценностей включает в себя также цифровую культуру, цифровой этикет и цифровую безопасность, которые еще нужно осваивать.

Это объясняет, в частности, такой малый процент ответов с обращением к преподавателю по имени отчеству. Чаще всего студенты общались по электронной почте между собой кратко и без условностей. На наш взгляд, так можно было бы ответить, если бы диалог или дискуссия продолжались, а они только начинались. Сразу отметим, что в дальнейшем (примерно на 5-6 письме) при общении по электронной почте они постепенно освоили уважительный стиль письма, который демонстрировался профессорско-преподавательским составом (ППС) при обращении к ним.

К сожалению, на сегодняшний день о цифровой культуре и цифровой этикете еще очень мало сказано.

Аналогичный эксперимент также в 4 группах был проведен при изучении дисциплин третьего курса бакалавриата «Математические модели исследования операций» и первого курса магистратуры «Математические методы в бизнес-администрировании» направления подготовки бизнес-информатика Института экономики и управления Самарского университета, а также четвертого курса бакалавриата «Энергоаудит и нормативно-правовые основы энергосбережения» направления подготовки «Энергетическое машиностроение» Института двигателей и энергетических установок Самарского университета уже в период очного и дистанционного режимов обучения в третий учебный год пандемии COVID-19. Практически все студенты отвечают на письмо преподавателя почти сразу после его получения. Следовательно, смартфоны, планшеты и другие цифровые устройства стали неотъемлемой частью нашей посткарантинной жизни. После 23 часов ответил только один студент из 4 группы, которой письма были отправлены с 21 до 22 часов. Следует отметить также, что четверо обучающихся 4 группы ответили только на следующий день. Вероятно, проводя за компьютером или общаясь в мессенджерах днем значительно больше времени, чем в допандемийный период, они стали больше уставать от технических средств и, следовательно, раньше откладывать их и ложиться спать. Можно предположить, что режим дня стал более оптимальным.

Получен весьма интересный результат, но он требует дальнейшего исследования.

Отметим также, что студенты уже хорошо освоили общение с преподавателями по электронной почте. Об этом можно судить по их ответам: «Здравствуйте, Имя Отчество преподавателя», «День добрый, Имя Отчество преподавателя». Практически каждое электронное письмо заканчивалось словами «С уважением, студент группы № Фамилия Имя».

Сравнивая полученные результаты, можем сделать вывод, что цифровой этикет развивается. Стоит отметить также, что и преподаватели за эти годы стали более свободны и раскованы при общении со студентами по электронной почте, перенимая иногда их краткий стиль ответов «без условностей».

Чаще преподаватель общается по e-mail со старостами групп, а они, в свою очередь, с остальными студентами группы. Для удобства, быстроты и экономии времени общения старост с одноклассниками ими создаются группы в мессенджерах и социальной сети «вконтакте», где они предлагают задания, лекции, презентации и т.д., полученные от преподавателя, сразу всем студентам группы.

В особых случаях, например, когда нужно прокомментировать ошибки или сделать какое-либо замечание конкретному студенту, преподаватель пишет на электронную почту конкретного студента.

В качестве примера рассмотрим входной контроль, который был проведен на первом занятии третьего семестра по дисциплине «Теория вероятностей и математическая статистика» в очном формате. В проводимой контрольной работе содержались задания по базовой математике школьной программы и задания по дисциплинам первого курса «Линейная алгебра» и «Математический анализ». Проверка работ проводилась по двум направлениям: выявлялся уровень остаточных математических знаний, а также проводилась сравнительная оценка таких личностных качеств как исполнительность, аккуратность, нацеленность на результат и трудолюбие студентов в процессе изучения математики [10]. Студенты высказали желание получить проверенные работы с рецензией, указанием ошибок по электронной почте.

Сканы результатов проверки входного контроля с результатами остаточных математических знаний были направлены преподавателями, ведущими дисциплины «Теория вероятностей и математическая статистика», обучающимся по электронной почте с предложением задать вопрос в случае неясного замечания или несогласия с выставленной оценкой. Отметим, что после получения проверенных преподавателем работ в аудитории всегда предлагается студентам задать возникающие вопросы. В очном формате обучения примерно 15% студентов задают вопросы, остальные, на наш взгляд, стесняются. По e-mail почти 28% студентов проявили интерес и задали свой вопрос преподавателю. В их вопросах чувствовалось, что какие-то моменты они уже обсуждали между собой. Следовательно, мотивация повышения уровня знаний возросла и страх общения с преподавателем на равных был существенно преодолен. По-видимому, отсутствие сверстников в момент вопросов к преподавателю также увеличило процент. Мы считаем, что у некоторых студентов существует проблема и даже страх некорректно сформулировать вопрос в присутствии своих друзей. Таким образом, «введение такой формы как дистанционное обучение резко повышает ответственность студентов за полученные ими успехи или же, наоборот, указывает им на недоработку» [9], в том числе и при использовании такого информационного ресурса, как электронная почта. Среди отрицательных моментов следует указать, что преподаватели потратили очень много своего достаточно дорогого рабочего времени на техническое обслуживание данного процесса.

В процессе написания контрольной работы обучающимся было предложено также получить индивидуальную характеристику, как было отмечено выше, своих исследуемых личностных качеств: исполнительность, аккуратность, нацеленность на результат и трудолюбие. Примерно 50% обучающихся по электронной почте заявили о своем желании узнать личностные характеристики, причем треть из них попросили результаты не присылать по почте, а захотели записаться на консультацию к преподавателю для приватной беседы, объяснив это тем, что почту могут взломать. Это

подчеркивает, что вопрос цифровой безопасности стоит достаточно остро. После получения результатов исследования половиной студентов групп и, по-видимому, после их обсуждения между собой еще около 25% обучающихся захотели познакомиться со своими результатами. Это яркий пример повышения заинтересованности студентов в своих успехах. Однако остались те студенты, которые не захотели обсуждать свои личностные характеристики. Причин может быть несколько. В процессе беседы со студентами были получены такие ответы: «во время изучения математики хочу знать только результат освоения материала и не заниматься психологией», «думаю, что буду не согласен с услышанным» и даже такой: «преподаватель не имеет права воспитывать, это уже не школа». На наш взгляд, это нежелание и боязнь услышать заведомо критические замечания в свой адрес. Это говорит о заниженной самооценке некоторых студентов. Встреча и обсуждение со студентами их результатов требует дополнительного рабочего времени преподавателя, однако приносит положительный образовательный и воспитательный результат.

Все это показало, что принципы интерактивного обучения, подразумевающие активность и взаимосвязь педагога и обучающихся, помогли вовлечь их в учебный процесс и вместе находить решение. Стоит подчеркнуть, что во время проводимого педагогического эксперимента использования электронной почты в

качестве образовательного и воспитательного ресурса наблюдалось равенство в общении, открытость в обсуждении возможных решений.

На наш взгляд, верно отмечено Helene Kamentsky: «От преподавателя требуется умение эффективно направлять процесс приобретения знаний студентами, способность вовлечь учащихся в процесс обучения как партнеров, которые принимают решения и разрабатывают стратегии для достижения целей в процессе обучения самостоятельно» [8]. Следовательно, «коренное изменение образовательной парадигмы предполагает перестройку учебного процесса в вузе на основе инновационного подхода, ориентированного на студента, на построение его индивидуальной образовательной траектории, где преподаватель выступает не столько в роли учителя, сколько в роли наставника, консультанта, коллеги» [4].

Выводы. В результате проведенного исследования установлено, что использование электронной почты в виде образовательного и воспитательного ресурса дистанционного режима обучения повысило мотивацию обучающихся и уровень полученных знаний по изучаемым дисциплинам. Общение «преподаватель - студент» приобрело форму дискуссии коллег. Следовательно, совмещение очного и дистанционного режимов обучения с использованием электронной почты становится в вузах повседневной нормой учебного процесса.

1. Алиева, А. Б. Организация дистанционного режима обучающихся вузов в период самоизоляции [Текст] / А. Б. Алиева // Инновационные технологии в образовании. - 2020. - №3(5). - С. 26-33.
2. Афанасьева, С. Г. Повышение качества математического образования средствами электронной информационно-образовательной среды LMS MOODLE [Электронный ресурс] / С.Г. Афанасьева // Международный научно-исследовательский журнал. - 2018. - №12-2 (78). - С. 161-165.
3. Гасанова, З. Б. Роль электронных образовательных ресурсов в условиях пандемии [Текст] / З. Б. Гасанова // Инновационные технологии в образовании. - 2021. - №1(6). - С. 54-60.
4. Гречников, Ф. В. Инновационный подход к повышению уровня подготовки инженерных кадров [Текст] / Ф. В. Гречников, Л. С. Клентак // Актуальные проблемы гуманитарных и социально-экономических наук: Сборник материалов XIII Международной научно-практической конференции под ред. А.В. Немчинова. - М.: Изд-во «Перо». - Вольск: Тип. ВВИМО. - 2019. - №13 (70). Ч. 9. Актуальные проблемы теории и методики профессионального образования. - С. 32-38.
5. Гречников, Ф. В. Исследовательское задание - локомотив результативности самостоятельной работы студентов [Текст] / Ф.В. Гречников, А.С. Клентак, Л.С. Клентак // Актуальные проблемы современного образования. Организация исследовательской деятельности в научно-исследовательских учреждениях: сб. научных трудов VIII МНПК. - Астрахань. Изд-во ИП Н.В. Забродина, 2021. - С. 276-283.
6. Гречников, Ф. В. Математика в России: от школы средней до школы высшей [Текст] / Ф. В. Гречников, А. С. Клентак, Л. С. Клентак // Известия Самарского научного центра Российской академии наук. Социальные, гуманитарные, медико-биологические науки. - 2021. - Том 23. № 80. - С. 5-10.
7. Гречников, Ф. В. Самоорганизация самостоятельной работы студентов. Пути совершенствования: монография / Ф.В. Гречников, Л.С. Клентак. - Самара: Изд-во СНЦ РАН. - 2018. - 164 с.

8. Каменски, Хелен. Образование для инновационного развития: вопросы реализации стратегических преобразований в преподавании и обучении [Текст] / Хелен, Каменски // Инновационные подходы и информационные технологии для внедрения нового поколения государственных стандартов высшего профессионального образования: сб. докладов междунар. конф. - М., 2009. - С.57-62.
9. Клентак, А. С. Модель педагогической системы повышения уровня освоения фундаментального компонента подготовки студентов [Текст] / А. С. Клентак, Ф. В. Гречников, Л. С. Клентак // Эвристическое обучение математике: материалы пятой международной научно-методической конференции (23-25 декабря 2021г.). - Донецк: Изд-во ДОННУ, 2021. - С. 214-218.
10. Клентак, Л. С. Сравнительная оценка личностных качеств студентов в процессе изучения математики / Л.С. Клентак, М.В. Клёвина // Сборник трудов XIV Международной научно-практической конференции «Татищевские чтения: актуальные проблемы науки и практики». Том 3. 2017. – Тольятти: Изд-во Волжский университет им. В.Н. Татищева. - С. 89-93.
11. Панюкова, С. В. Теоретические основы разработки и использования средств информационных и коммуникационных технологий в личностно-ориентированном обучении: на примере общепрофессиональных дисциплин технических вузов: дис. ... д-ра пед. наук: 13.00.02 / Панюкова Светлана Валерьевна. - М., 1998. – 390 с.
12. Симакова, Ю. Б. Применение дистанционных образовательных технологий на уроках математики [Текст] / Ю.Б. Симакова, М.А. Симаков // Профессиональное образование в России и за рубежом. - 2021. - № 2(42). - С. 140-147.
13. Сериков, В. С. Расширение использования электронной почты в сфере дистанционного обучения, а также в научных исследованиях [Текст] / В. С. Сериков // Азимут научных исследований: педагогика и психология. - 2020. - Т.9. №4(33). - С.219-221.
14. Федеральная служба по надзору в сфере образования и науки: Руководитель Рособнадзора оценил влияние пандемии на систему образования России. – URL: <https://obrnadzor.gov.ru/news/rukovoditel-rosobnadzora-ocenil-vliyanie-pandemii-na-sistemu-obrazovaniya-rossii> (дата обращения 18.03.2022).

E-MAIL AS AN EDUCATIONAL AND EDUCATIONAL RESOURCE OF DISTANCE LEARNING

© 2022, A.S. Klentak, L.S. Klentak

*Anna S. Klentak, Candidate of Technical Sciences, Associate Professor
of the Department of Heat Engineering and Heat Engines*

E-mail: anna_klentak@mail.ru,

*Liudmila S. Klentak, Candidate of Pedagogical Sciences, Associate Professor
of the Department of Mathematical Methods in Economics*

E-mail: liudmila_klentak@mail.ru

Samara National Research University

Samara, Russia

The article discusses the use of e-mail in distance learning mode as an educational and educational resource. A comparison of the results of the use of e-mail in the pre-pandemic and pandemic periods is carried out. A digital culture of communication between students and teachers of higher education and digital etiquette have been developed. Students learned a polite form of communication with teachers when using e-mail. Teachers over the years have become more free and relaxed when communicating with students by e-mail, sometimes adopting their short style of answers "without conventions". The issue of digital security is acute when using e-mail in the learning process. The conducted pedagogical experiment of using e-mail in the educational process showed a significant increase in the motivation of students, and consequently, an increase in the level of their training in the disciplines studied. Distance learning dramatically increases the responsibility of students for the successes they have received or, conversely, indicates to them a flaw. The advantages of e-mail include its accessibility for all participants in the educational process in the presence of an electronic device and the Internet. E-mail as an online resource of the educational portal provides almost instant communication, perhaps in real time, promotes cooperation between students and teachers. Training becomes dialogue and discussion, allows you to get acquainted with the students and significantly participate in their education. The negative aspects of the use of e-mail include a significant increase in the

working time and work of teachers. However, the combination of face-to-face and distance learning modes using e-mail is gradually becoming a daily norm of higher education.

Key words: distance learning, e-mail, educational and upbringing resource, pedagogical experiment, interactive learning, digital etiquette, digital security

DOI: 10.37313/2413-9645-2022-24-82-36-44

1. Aliyeva, A. B. Organizatsiya distantsionnogo rezhima obuchayushchikhsya vuzov v period samoizolyatsii [Tekst] (Organization of the remote mode of students of universities during the period of self-isolation [Text]) / A. B. Aliyeva // *Innovatsionnyye tekhnologii v obrazovanii*. - 2020. - №3(5). - S. 26-33.
2. Afanas'yeva, S. G. Povysheniye kachestva matematicheskogo obrazovaniya sredstvami elektronnoy informatsionno-obrazovatel'noy sredy LMS MOODLE [Elektronnyy resurs] (Improving the quality of mathematical education by means of the electronic information and educational environment LMS MOODLE [Electronic resource]) / S.G. Afanas'yeva // *Mezhdunarodnyy nauchno-issledovatel'skiy zhurnal*. - 2018. - №12-2 (78). - S. 161-165.
3. Gasanova, Z. B. Rol' elektronnykh obrazovatel'nykh resursov v usloviyakh pandemii [Tekst] (The role of electronic educational resources in a pandemic [Text]) / Z. B. Gasanova // *Innovatsionnyye tekhnologii v obrazovanii*. - 2021. - №1(6). - S. 54-60.
4. Grechnikov, F. V. Innovatsionnyy podkhod k povysheniyu urovnya podgotovki inzhenernykh kadrov [Tekst] (Innovative approach to improving the level of training of engineering personnel [Text]) / F. V. Grechnikov, L. S. Klentak // *Aktual'nyye problemy gumanitarnykh i sotsial'no-ekonomicheskikh nauk: Sbornik materialov XIII Mezhdunarodnoy nauchno-prakticheskoy konferentsii pod red. A.V. Nemchininova*. - M.: Izd-vo «Pero». - Vol'sk: Tip. VVIMO. - 2019. - №13 (70). Чл. 9. Aktual'nyye problemy teorii i metodiki professional'nogo obrazovaniya. - S. 32-38.
5. Grechnikov, F. V. Issledovatel'skoye zadaniye - lokomotiv rezul'tativnosti samostoyatel'noy raboty studentov [Tekst] (Research task - the locomotive of the effectiveness of students' independent work [Text]) / F.V. Grechnikov, A.S. Klentak, L.S. Klentak // *Aktual'nyye problemy sovremennogo obrazovaniya. Organizatsiya issledovatel'skoy deyatel'nosti v nauchno-issledovatel'skikh uchrezhdeniyakh: sb. nauchnykh trudov VIII MNPK*. - Astrakhan'. Izd-vo IP N.V. Zabrodina, 2021. - S. 276-283.
6. Grechnikov, F. V. Matematika v Rossii: ot shkoly sredney do shkoly vysshey [Tekst] (Mathematics in Russia: from secondary school to higher school [Text]) / F. V. Grechnikov, A. S. Klentak, L. S. Klentak // *Izvestiya Samarskogo nauchnogo tsentra Rossiyskoy akademii nauk. Sotsial'-nyye, gumanitarnyye, mediko-biologicheskiye nauki*. - 2021. - Tom 23. № 80. - S. 5-10.
7. Grechnikov, F. V. Samoorganizatsiya samostoyatel'noy raboty studentov. Puti sovershenstvovaniya: monografiya (Self-organization of independent work of students. Ways of improvement: monograph) / F.V. Grechnikov, L.S. Klentak. - Samara: Izd-vo SNTS RAN. -2018. - 164 s.
8. Kamensky, Helene. Obrazovaniye dlya innovatsionnogo razvitiya: voprosy realizatsii strategicheskikh preobrazovaniy v prepodavanii i obuchenii [Tekst] / Helene, Kamensky // *Innovatsionnyye podkhody i informatsionnyye tekhnologii dlya vnedreniya novogo pokoleniya gosudarstvennykh standartov vysshego professional'no-go obrazovaniya: sb. dokladov mezhdunar. konf.* - M., 2009. - S.57-62.
9. Klentak, A. S. Model' pedagogicheskoy sistemy povysheniya urovnya osvoyeniya fundamental'nogo komponen-ta podgotovki studentov [Tekst] (Model of the pedagogical system for increasing the level of mastering the fundamental component of student training [Text]) / A. S. Klentak, F. V. Grechnikov, L. S. Klentak // *Evristsicheskoye obucheniye matematike: materialy pyatoy mezhdunarodnoy nauchno-metodicheskoy konferentsii (23-25 dekabrya 2021g.)*. - Donetsk: Izd-vo DONNU, 2021. - S. 214-218.
10. Klentak, L. S. Sravnitel'naya otsenka lichnostnykh kachestv studentov v protsesse izucheniya matematiki (Comparative assessment of students' personal qualities in the process of studying mathematics) / L.S. Klentak, M.V. Klovina // *Sbornik trudov XIV Mezhdunarodnoy nauchno-prakticheskoy konferentsii «Ta-tishchevskiy chteniya: aktual'nyye problemy nauki i praktiki»*. Tom 3. 2017. - Tol'yatti: Izd-vo Volzhskiy uni-versitet im. V.N. Tatishcheva. - S. 89-93.
11. Panyukova, S. V. Teoreticheskiye osnovy razrabotki i ispol'zovaniya sredstv informatsionnykh i kommunikatsionnykh tekhnologiy v lichnostno-orientirovannom obuchenii: na primere obshcheprofessional'nykh distsiplin tekhnicheskikh vuzov: dis. ... d-ra ped. nauk: 13.00.02 (Theoretical foundations for the development and use of information and communication technologies in student-centered learning: on the example of general professional disciplines of technical universities: dis. ... Dr. ped. Sciences: 13.00.02) / Panyukova Svetlana Valer'yevna. - M., 1998. - 390 s.
12. Simakova, Yu. B. Primeneniye distantsionnykh obrazovatel'nykh tekhnologiy na urokakh matematiki [Tekst] (Application of distance learning technologies in mathematics lessons [Text]) / YU.B. Simakova, M.A. Simakov // *Professional'noye obrazovaniye v Rossii i za rubezhom*. - 2021. - № 2(42). - S. 140-147.
13. Serikov, V. S. Rasshireniye ispol'zovaniya elektronnoy pochty v sfere distantsionnogo obucheniya, a takzhe v nauchnykh issledovaniyakh [Tekst] (Expansion of the use of e-mail in the field of distance learning, as well as in sci-

entific research [Text] / V. S. Serikov // Azimut nauchnykh issledovaniy: pedagogika i psikhologiya. - 2020. - Т.9. №4(33). - S.219-221.

14. Federal'naya sluzhba po nadzoru v sfere obrazovaniya i nauki: Rukovoditel' Rosobrnadzora otsenil vliya-niye pandemii na sistemu obrazovaniya Rossii (Federal Service for Supervision in Education and Science: The head of Rosobrnadzor assessed the impact of the pandemic on the Russian education system). – URL: <https://obrnadzor.gov.ru/news/rukovoditel-rosobrnadzora-oczenil-vliyanie-pandemii-na-sistemu-obrazovaniya-rossii> (data obrashcheniya 18.03.2022).

УДК 378 (Высшее образование. Высшая школа. Подготовка научных кадров)

**ТЕМА ВТОРОЙ МИРОВОЙ ВОЙНЫ В РУССКОЙ И ЗАРУБЕЖНОЙ ПРОЗЕ:
ПРОБЛЕМА ПРЕПОДАВАНИЯ СОВРЕМЕННОЙ ЗАРУБЕЖНОЙ ЛИТЕРАТУРЫ
В РУСЛЕ ПАТРИОТИЧЕСКОГО ВОСПИТАНИЯ МОЛОДЕЖИ**

© 2022 Э.А. Радаева

*Радаева Элла Александровна, кандидат филологических наук, доцент кафедры русской,
зарубежной литературы и методики преподавания литературы*

<https://orcid.org/0000-0003-4209-1951>

E-mail: ellrad@yandex.ru

Самарский государственный социально-педагогический университет
Самара, Россия

Статья поступила в редакцию 01.02.2022

Статья посвящена а) проблеме интерпретации событий Второй мировой войны в современной зарубежной литературе (а именно: многих авторов на сегодняшний день замалчивается роль СССР в Победе над фашизмом, акцент ставится исключительно на геноциде евреев в период войны, но никак не советских граждан в целом); б) вопросам преподавания дисциплины студентам-филологам. Материалом послужил, главным образом, роман М. Зусака «Книжный вор», а также проза П. Модриано, Б. Шлинк. Автор приходит к выводу, что основой патриотического воспитания, на котором делает акцент нынешняя государственная политика не только в средней, но и в высшей школе, на занятиях по истории зарубежной литературы должна, во-первых, стать формула: патриотизм — это любовь к своей стране, а не ненависть к чужой. Во-вторых, необходимо зарубежную литературу (в т.ч. современную) преподавать в контексте русско-зарубежных связей, а также сквозь призму сравнительного анализа произведений отечественных и зарубежных авторов, используя проблемный подход, что будет способствовать также критическому (аналитическому) мышлению. Что касается практического применения результатов исследования, для студентов-словесников целесообразно разработать коллоквиум (6 академических часов) на тему «Тема второй мировой войны в русской и зарубежной прозе», привлекая материал как отечественной, так и зарубежной прозы.

Ключевые слова: патриотическое воспитание, современная зарубежная литература, М. Зусак «Книжный вор», Б. Шлинк, П. Модриано, Г. Бакланов

DOI: 10.37313/2413-9645-2022-24-82-45-53

Введение. В свете геополитических событий последних двадцати, как минимум, лет становится всё более актуальным изучение темы второй мировой войны в истории современной зарубежной литературы. Актуальность обусловлена тревогой и в какой-то мере удрученностью российского общества по поводу того, что за рубежом всё чаще и чаще замалчивается роль СССР в Победе над фашизмом во время второй мировой войны. У зарубежных авторов появляются и соответствующие произведения, где едва ли не единственной трагедией того исторического периода становится геноцид евреев (П. Модриано, Б. Шлинк, М. Зусак и др.). Произведения становятся бестселлерами, их экранизируют, фильмы затем имеют большой успех, становятся популярными и в среде российской молодежи. Это обусловлено следующим.

Так, автор еженедельника «АиФ» Г. Зотов пишет: «Согласно опросам, 80% немцев сейчас не знают, что их деды убили в СССР 27 миллионов человек. ... На ТВ и в прессе не забывают упомянуть: лишь 6 тыс. солдат (из 100 тыс. взятых в плен в Сталинграде) вернулись домой. Однако мало кто в курсе, что в эсэсовских концлагерях были замучены 3 млн советских военнопленных. Граждане ФРГ ужасаются авианалётам союзников - 600 тыс. немцев заживо похоронили под обломками зданий в Берлине, Дрездене, Регенсбурге. И понятия не имеют, что из-за блокады Ленинграда от голода и обстрелов умерло ровно столько же людей... Получается, что покаяние за зверства немецкой армии весьма избирательно. Одному факту посвящены фильмы, ток-шоу и телепередачи, другие обходят молчанием. Даже в Австрии, в городе рядом с экс-концлагерем СС Маутхаузен, я спрашивал прохожих, кого именно

убивали в бараках. Мнения разделились. «Кажется, евреев», - сказал один человек. «Коммунистов», - вспомнил второй. Русских не назвал никто, а ведь 39% узников Маутхаузена составляли советские военнопленные. Образ Восточного фронта в мыслях современных немцев - снега, ужасы штурма горящего Берлина и потерявшие человеческий облик солдаты в Сталинграде. Отмечая 9 Мая как день разгрома Третьего рейха, Германия всё ещё не осознала масштаба жертв среди населения СССР» [2].

Увлечательность сюжетов вышеуказанных произведений (в литературе и кино), ТВ-передачи, каналы и видеоролики западоориентированных либеральных СМИ в социальных сетях, нарочито скептически относящихся к ежегодным парадам Победы в российских городах, «грозит» тем, что и у нашей молодежи может сформироваться не совсем объективное, на взгляд автора данной статьи, мнение о характере Второй мировой, ее причинах, результатах и роли Советского Союза в победе над фашизмом.

История вопроса. Ранее мы говорили о теме преодоления нацистского прошлого в русской и немецкой литературе – проблема вины и прощения [9] - и пришли к выводу, что резонно параллельное изучение, например, творчества Б. Шлинка с «лейтенантской прозой» советских писателей (роман «Чтец» Б. Шлинка / повесть «Был месяц май» Г. Бакланова). Из повести советского писателя следует, что немцы после разгрома Германии слишком быстро «сняли сапоги» и перестроились на мирный лад - вины за содеянное не чувствуют, переложив ее на Гитлера. Роман немецкого автора говорит об обратном: ответственно не только воевавшее поколение, но и последующее, и чувство вины не только есть спустя 10, 20, 30 лет, но и будет висеть дамокловым мечом не над одним поколением немцев и далее.

В настоящей же статье автор ставит цель расширить проблему и, соответственно, круг исследования. Это было связано с тем, что в рамках педагогической деятельности в Самарском государственном социально-педагогическом университете (СГСПУ) при опросе студентов выяснилось, что немалой популярностью у читателей пользуется роман австралийского писателя М. Зусака «Книжный вор» (2006). Примечательно, что о Второй мировой войне пишет не европейский, а австралийский относительно молодой писатель

(род. 1975). Однако, как выяснилось, М. Зусак из семьи австрийских эмигрантов, наверняка имеет еврейские корни, поэтому его интерес к теме нацизма вполне объясним. М. Зусак с детства слышал много историй о нацистской Германии, бомбежках Мюнхена и евреях, которые проходили через маленький немецкий городок, где в то время жила его мать. Все эти истории и послужили материалом для романа. Следует отметить, что столь популярные у российского молодого читателя как Б. Шлинка, так и М. Зусак говорят в первую (и в последнюю!) очередь исключительно о геноциде евреев во время Второй мировой. И тема вины в романе и в малой прозе у Б. Шлинка - тема вины исключительно перед евреями. Трагедия Второй мировой у обоих авторов – это трагедия евреев, но никак не многонационального советского народа как такового. Добавим в этот список также нобелевского лауреата, французского писателя Патрика Модяно (1945), также весьма популярного и издающегося в России на русском. Заслуга СССР в спасении мира от фашистской чумы не затрагивается ни у кого. Есть основания полагать, что эта тенденция, учитывая популярность вышеуказанных авторов, не может не вызывать тревогу за молодого российского читателя.

Методы исследования: обзор зарубежной литературы второй половины XX – начала XXI вв., опрос (студентов на базе филологического факультета СГСПУ), сравнительно-сопоставительный анализ произведений русской и зарубежной литературы, педагогический эксперимент: была разработана соответствующая тематика докладов для выступления студентов-бакалавров на конференциях внутривузовского и областного характера (студенты занимали призовые места). В этой связи предполагается расширить работу над вышеуказанной темой до разработки коллоквиумов в рамках практических занятий по дисциплине «История современной зарубежной литературы».

Однако, приступая к анализу поэтики того же романа М. Зусака, приходится столкнуться с тривиальной проблемой: «только начинаешь копать - уже видно дно», как сказал Д. Быков о творчестве С. Кинга.

И это проблема большинства бестселлеров как массовой литературы, а именно «интеллектуальным бестселлером» называют в аннотациях книгу

М. Зусака. Много интереснее стало изучение критических работ по ней. Их всего несколько (во всяком случае, в базе e-LIBRARY) и ракурс собственно филологического исследования вполне предсказуем: 1) нарратор (повествование ведется от лица Смерти – размытый, не имеющий конкретных материальных черт образ, читателю, знакомому с произведением в переводе, известно лишь, что это существо мужского пола (der Tod – смерть (нем.); 2) оппозиции как художественное средство, и в первую очередь – на уровне цветовой гаммы в описаниях; 3) проблематика – тема войны; 4) анализ экранизации книги (2013 г. – «Воровка книг», режиссёр Брайан Персиваль).

Сам сюжет книги сводится к судьбе маленькой девочки Лизель Мемингер, которой в начале романа 9 лет, к концу войны – 14, и прощаемся мы с ней, когда она уже на смертном одре, в Сиднее, где счастливо прожила с мужем и детьми, а рассказчик (Смерть) вручает ей потерянную когда-то ее в детстве книгу ее жизни. Время и место действия четко определено: с 1939 г. – триумфальное шествие фашистской идеологии в Германии, вымышленный автором городок Молькинг, Химмельштрассе (Небесная улица – нем.). Отец Лизель – коммунист («страшное слово», как определила для себя когда-то героиня) – пропал без вести, мать, чтоб спасти ее от расправы фашистов, отдает дочь приемным родителям в провинциальный городок. По дороге туда от воспаления легких умирает младший брат Лизель – глубокая пожизненная травма для маленькой героини. Лизель поселяется в бедной семье маляра и прачки (Ганса и Розы Хуберманов). Новая «мама» внешне грубовата (постоянно называет ее «свинухой»), но глубоко внутри очень добра и отзывчива – Лизель это понимает. «Папа» мягок и добросердечен – именно он научил Лизель читать. И читать она научилась по маленькой книге, которую украла на кладбище во время похорон брата – «Наставления могильщикам» – инструкции вполне «технического» характера: какой глубины, длины и ширины копать могилу, ритуальные детали и пр. Таким образом, мотив смерти, могильная тема – неизменные спутники войны – преследуют главную героиню на протяжении всего романа. У Лизель детские годы не лишены простых радостей – она играет с мальчишками, один из которых – Руди Штайнер – затем становится ее первой любовью. Германия (и непосредственно Химмельштрассе) делится в то время на фашистов и антифашистов. Приемные родители Лизель не

поддерживают идеологию Гитлера, но всячески скрывают это, боясь преследования властей. Они на протяжении нескольких лет скрывают в подвале дома молодого еврея – Макса Ванденбурга – отец которого когда-то, во время первой мировой войны, спас жизнь Гансу, поэтому тот чувствовал себя обязанным старому другу. Макс и Лизель также становятся лучшими друзьями, близкими по духу людьми. Макс, «маскируясь» от фашистов, вез с собой «Mein Kampf», а поселившись в подвале, закрашивал страницы белым и поверх текста Гитлера написал свою историю (вызов Гитлеру, спор с ним, открытый бой), что тоже глубоко символично в романе. Лизель ворует книги – то из горы сжигаемых, то из библиотеки жены бургомистра. Она читает их взахлеб, хотя это лишь приключенческая, детективная литература. Однако книги ее и спасли: во время бомбежки она сидела в подвале и писала свою историю, тогда как в эти минуты погибли ее уже столь любимые приемные родители.

Возвращаясь к обзору критических работ, следует отметить, что это большей частью исследования молодых ученых. Так, Е.Э. Комова [5] рассматривает роман с точки зрения креолизованного текста в мировой литературе, смысл которого образуется несколькими знаковыми системами, анализирует причины включения автором в роман вербальных и невербальных (иконических) элементов. Отдельное внимание уделяется образу автора и способу повествования в романе «Книжный вор». А. Киселева указывает на то, сколько потерял роман от экранизации Б. Персиваля, т.к. чтобы уложиться в формат киноленты, режиссеру пришлось «вырезать» много знаковых моментов: «Он (Смерть – Э.Р.) складывает флаг Третьего рейха из разных тонов неба, отмечает, что больше всего любит небо цвета темного, темного шоколада, а также пеняет людям, что те не умеют отвлекаться, чтобы оценить окружающую красоту» [5, с. 133].

В романе действительно много внимания уделяется цвету (например, серый цвет – цвет Европы, согласно мнению рассказчика). И здесь возникает камень преткновения у исследователей. Так, М.Д. Якшибаева утверждает: «Самым масштабным противопоставлением в романе о Второй мировой войне является оппозиция «Германия – Россия», представляющая воюющие друг против друга страны. Так, Германия у автора ассоциируется с красным цветом: «*Последний раз, когда я видел ее, небо было красным. Оно*

напоминало похлебку, размешанную и кипящую. В некоторых местах оно пригорело. В красноте мелькали черные крошки и катышки перца» [1, с. 16]. И совершенно в другом цвете представлен образ России: «Некоторые сведения о Сталинграде: в 1942-м и в начале 1943-го небо в этом городе каждое утро выцветало до белой простыни» [1, с. 54]. М. Зусак делает акцент на том, что белый – цвет мира, чистоты, что не Россия развязала эту страшную войну. Небо фашистской Германии окрашивается в страшный красный цвет, отождествляющийся с насилием, жестокостью, кровью. Здесь автор использует антитезу в контексте, так как красный не является буквально противоположностью белому» [11, с. 470]. Но стоит заметить, что на этом «противопоставление» и заканчивается. Даже в самой работе М.Д. Якшибаевой далее говорится о еврейской теме и о мужестве маленькой героини-немки. Отчасти в этой связи такая антитеза выглядит надуманной. Кроме того, не всегда белый цвет следует рассматривать как приметку мира и чистоты. Иногда это бывает цвет смерти. А в рамках художественного мира романа, на наш взгляд, – скорее, цвет Чистилища. Слово «Сталинград» в романе М. Зусака вполне справедливо звучит как нечто злое для фашистской Германии, как конец всего. Так, примечателен следующий эпизод: (диалог сына с отцом)

– Тебе всегда было плевать на страну! – сказал Ганс-младший. – Тебе она безразлична.

Папины глаза стало разъедать. Ганса-младшего это не остановило. Чего-то ради он посмотрел на девочку. Торчком расставив на столе три свои книжки, будто для разговора, Лизель беззвучно шевелила губами, читая в одной.

– И что за дрянь читает девчонка? Ей нужно читать «Майн кампф».

Лизель подняла глаза.

– Не беспокойся, Лизель, – сказал Папа. – Читай, читай. Он не понимает, что говорит.

Но Ганс-младший не сдавался. Он подступил ближе и сказал:

– Или ты с фюрером, или против него – и я вижу, что ты против. С самого начала был. – Лизель следила за лицом Ганса-младшего, не отрывая глаз от его тощих губ и твердокаменного ряда нижних зубов. – Жалок человек, который может стоять в сторонке, сложа руки, когда вся нация выбрасывает мусор и идет к величию.

...Все ждали следующих слов.

Их произнес сын. Всего два.

– Ты – трус. – Он опрокинул их Папе в лицо и немедленно вышел вон из кухни, из дома.

Вопреки всей бесполезности, Папа вышел на порог и закричал вслед сыну:

– Трус? Я трус?!

Мальчик ушел.

Да, мальчик ушел, и я был бы рад сообщить вам, что у молодого Ганса Хубермана все сложилось хорошо, но это не так.

Испарившись в тот день во имя фюрера с Химмель-штрассе, он помчался сквозь события другой истории, и каждый шаг неминуемо приближал его к России.

К Сталинграду [3].

И далее идет достаточно хладнокровная вставка – сухие сведения:

* * * НЕКОТОРЫЕ СВЕДЕНИЯ О СТАЛИНГРАДЕ * * *

1. В 1942-м и в начале 43-го небо в этом городе каждое утро выцветало до белой простыни.

2. Весь день напролет, пока я переносил по небу души,

простыню забрызгивало кровью, пока она не пропитывалась

насквозь и не провисала до земли.

3. Вечером ее выжимали и вновь отбеливали к следующему рассвету.

4. И все это, пока бои шли только днем [3].

Более так называемая «русская тема» в романе не звучит. В этой связи хочется уделить особое внимание вполне справедливой, на наш взгляд, точке зрения школьного педагога со стажем. Е.А. Ясакова отмечает: «...Маркус Зусак неоднократно упоминает Сталинград и не скрывает своего сочувствия к немецким солдатам, оказавшимся в ледяных российских просторах на берегу Волги. Интерпретируя соответствующие сцены «Книжного вора», на уроке целесообразно обратиться к эпизодам из повести Виктора Некрасова «В окопах Сталинграда» или романа Юрия Бондарева «Горячий снег» [6, с. 71]. И это связано с серьезной проблемой преподавания литературы, патриотического воспитания: «Сегодня искажаются или замалчиваются факты, связанные с массовым героизмом советского народа в годы Великой Отечественной войны. Если раньше фигурой памяти был советский солдат, национальный герой, то сегодня все чаще ею становится

вненациональная жертва. Подобная тенденция в освещении итогов Второй мировой войны прослеживается не только в зарубежных СМИ, но и в общественно-политической и культурной жизни современной России [6, с. 67]. «При этом автор «Книжного вора» ставит своей целью показать, что немецкий народ в годы Второй мировой войны – не меньшая жертва Гитлера, чем любой другой. Что же касается боли и страданий людей, живущих на востоке, то об этом читатель узнает мимоходом. Автор озвучивает формулу, уже давно принятую в Европе: Сталин и Гитлер – близнецы-братья. Вот что говорится от лица Смерти в шестой части «Почтальон снов»: «Не кривлю душой (понимаю, что уже слишком много жалею) – я еще не оправился от Сталина в России. Так называемой «второй революции» – истребления собственного народа. И тут Гитлер...» [Зусак 2018: 339]. Читатель, следующий за логикой автора, должен понимать это так: Гитлер – это еще полбеда, ведь он не истреблял свой собственный народ в отличие от зловещего Сталина. Нельзя допустить, чтобы дети и подростки остались с этой и подобной ей книгами один на один, не получив в качестве альтернативы другую картину о происходящем в годы Великой Отечественной войны в нашей стране. И здесь мы снова говорим не просто об интерпретации художественного текста, а именно о формировании духовно-нравственных и культурных ценностей. Нельзя допустить, чтобы искажались исторические реалии» [12, с. 70].

Замалчивается этот аспект проблематики произведения и в мировой прессе – к русскому изданию приводятся лишь те выдержки, в которых говорится исключительно о мастерстве писателя:

«Книжного вора» будут превозносить за дерзость автора... Книгу будут читать повсюду и восхищаться, поскольку в ней рассказывается история, в которой книги становятся сокровищами. А с этим не поспоришь. New York Times.

Элегантная, философская и трогательная книга. Прекрасная и очень важная. Kirkus Reviews.

Этот увесистый том – немалое литературное достижение. «Книжный вор» бросает вызов всем нам. Publisher's Weekly.

Роман Зусака – туго натянутый трос канатоходца, сплетенный из эмоциональной пластичности и изобретательности. The Australian.

Триумф писательской дисциплины... один из самых необычных и убедительных австралийских романов нового времени. The Age.

Стремительная, поэтичная и великолепно написанная сказка. Daily Telegraph.

Литературная жемчужина. Good Reading [6].

Со своей стороны согласимся, что тенденциозность в подаче событий Второй мировой войны в современной художественной литературе чувствуется весьма явственно.

Вспоминаются и произведения П. Модино. Этот современный французский писатель также лауреат Гонкуровской премии 1978 г., премии Большой премии Французской Академии 1972 г. и многих др. – П. Модино, который, по его же словам, постоянно «копается в прошлом», и Нобелевская премия которому была вручена «...за искусство памяти, благодаря которому он выявил самые непостижимые человеческие судьбы и раскрыл жизненный мир человека времен оккупации». Здесь не без иронии позволим себе отметить: за искусство очень избирательной памяти.

Обратимся к двум его романам: «Улица Темных лавок» (1978) и «Дора Брюдер» (1997). Сюжеты обоих произведений – вокруг второй мировой. Именно вокруг. Образно говоря, позиция автора сводится к следующему (в «Улице Темных лавок»): жили себе французы (не тужили) – и вдруг война, подобно «старухе с клюкой». Играли в гольф, занимались конным спортом, слушали тапёров в уютных рестораниках, занимались искусством, дарили красоту, делали моды... Смеялись, разговаривали, дружили, любили. Оккупация внесла в их души подавленность и смятение, вынудила их покинуть родину, создала атмосферу некоего дискомфорта. Кто-то отправился в кругосветное путешествие на пароходе, кто-то – в Швейцарию. Всё это очень печалит автора-повествователя.

Роман «Дора Брюдер» посвящен теме геноцида евреев: о том, как рассказчик решил начать поиски одной еврейской девушки, которая исчезла в период оккупации. С глубоким психологизмом раскрывается сложный духовный мир рассказчика, мотивы, подтолкнувшие его к столь трудным поискам. Всё это выглядит в итоге будто бы безотчетным и ни во что не выливается. Но стоит возвратиться к исходной посылке: жили себе французы (не тужили) – и тут эти немцы... а потом эти советские солдаты («Улица темных лавок»). Немецкие солдаты, советские солдаты – всё это одного поля ягоды и дурно пахнет – мешает французам беспечно жить и наслаждаться жизнью.

В этой связи вспоминаются слова Л. Улицкой, хоть и не касательно творчества П. Модиаго: «Вы знаете, мы все с легким таким снисходительным относимся к французам, потому что мы-то молодцы. А французы – вот, они немцам сдали свою страну. Сейчас прошли годы – Париж стоит, они его сохранили, они сохранили культуру. Да, конечно, французы не молодцы, а мы молодцы. Но страна была разрушена, народу погибло ужасное количество... У Победы есть цена. Потому что миллионы погибших людей – это, конечно, очень большая цена. Французы своих уберегли на самом деле» [Цит. по: 9]. На это заявление последовал резкий ответ другого современного отечественного писателя – Захара Прилепина – о том, какой ценой для советского народа кто-то «сохранил людей» и какую цену заплатил советский народ за освобождение тех же людей: «Высокая цена? Не надо было платить? Отвечать Улицкой должен, конечно, не я. ... Впрочем, и сегодня есть кому ответить. У Александра Моисеевича Городницкого – пережившего ленинградскую блокаду в 10-11-летнем возрасте, то есть знающим заплаченную цену в тысячу раз больше, чем Людмила Евгеньевна, – так совпало, уже есть стихи, написанные ровно по тому же самому поводу:

Вспомним блокадные скорбные были,
Небо в разрывах, рябое,
Чехов, что Прагу свою сохранили,
Сдав её немцам без боя.
Голос сирены, поющей тревожно,
Камни, седые от пыли.
Так бы и мы поступили, возможно,
Если бы чехами были.
Правы бельгийцы, мне искренне жаль их, –
Брюгге без выстрела брошен.
Правы влюблённые в жизнь парижане,
Дом свой отдавшие бошам.
Мы лишь одни, простофили и дуры,
Питер не выдали немцам.
Не отдавали мы архитектуры
На произвол чужеземцам.
Не оставляли позора в наследство
Детям и внукам любимым,
Твёрдо усвоив со школьного детства:
Мёртвые сраму не имут"») [9].

Важно отметить, что во второй половине XX в. зарубежные писатели часто обращались к теме Второй мировой, и позиция автора, как правило, зависела от того, какую роль в этой войне сыграли

его соотечественники. В мировой прессе была проведена параллель между романами М. Зусака и Курта Воннегута. Курт Воннегут, американский писатель немецкого происхождения, принадлежал к числу тех (в США), кто изображал войну несколько юмористически (ведь для Америки эта война была больше коммерческой операцией). Но даже у К. Воннегута есть эпизоды поистине героического отстаивания заслуг Советского Союза в этой войне – и это при всей патриотической настроенности героя. Здесь мы имеем в виду эпизод из романа «Бойня номер пять, или Крестовый поход детей» (1969), когда американских военнопленных в Германии (за два дня до разрушения Дрездена) посетил некий Кэмбл – американец, ставший нацистом. «Кэмбл стал предлагать американцам всякую еду: бифштексы с картофельным пюре с подливкой, мясные пироги – все будет, как только они согласятся вступить в «Свободный американский корпус».

– А как только разобьем русских, вас репатрируют через Швейцарию.

Все молчали.

– Все равно, раньше или позже вам придется драться с коммунистами, – сказал Кэмбл. – Так не лучше ли сейчас разделаться с ними сразу?

И вдруг выяснилось, что Кэмблу эти слова даром не пройдут – Бедный старый Дарби, школьный учитель, обреченный на смерть, с трудом поднялся на ноги – и тут настала лучшая минута его жизни. В нашем рассказе почти нет героев и всяких драматических ситуаций, потому что большинство персонажей этой книги – люди слабые, беспомощные перед мощными силами, которые играют человеком. Одно из самых главных последствий войны состоит в том, что люди в конце концов разочаровываются в героизме. Но в ту минуту старый Дарби стал героем.

...И Дарби взволнованно заговорил об американской конституции, обеспечивающей свободу, и справедливость, и всяческие возможности, и честную игру для всех. Он сказал, что нет человека, который с радостью не отдал бы жизнь за эти идеалы.

Он говорил о братстве американского и русского народов, о том, как эти две страны изничтожат нацистскую чуму, которая грозит заразить весь мир [1].

Напомним, что это лишь эпизод, который почти не нарушил общую ироническую тональность

романа К. Воннегута, однако был важен для определения объективности авторской позиции.

У М. Зусака же страна-освободитель не была удостоена и эпизода.

И здесь вновь обратимся к тревожным сигналам, обозначенным Е.А. Ясаковой: «Современные педагоги, школьники и студенты активно пользуются материалами «Argamas», и подобной интерпретации произведений художественной литературы на военную тему придерживаются многие читатели. Поэтому вряд ли случайно в средствах массовой информации раздаются голоса, что пришло время, и потомки жертв и палачей должны объединиться в общем поле памяти и простить друг другу все. При этом к фашистским палачам и жертвам относят палачей и жертв так называемых тоталитарных режимов, имея в виду, прежде всего, сталинскую эпоху советского периода. В итоге фашистская Германия из позиции палача постепенно переходит в позицию жертвы. И наоборот. Так как же говорить о войне и о Победе с детьми и подростками? В интервью «Память и политика: как говорить с подростками о войне», которое дал популярному интернет-журналу «Папмамбук» Илья Бернштейн, отвечая на вопрос, почему он решил переиздать книги, посвященные Великой Отечественной войне, ответил: «... в нашем обществе сегодня очевидно нарастает политическое противостояние разных сил». <...> Тема Великой Отечественной войны становится политическим оружием. Учителям литературы и библиотекарям, по мнению И. Бернштейна, «свойственно одно из двух настроений. Первое: все, что написано о войне, несет на себе печать советской доктрины и потому вызывает отторжение. Второе: книги, в которых сконцентрированы человеческая боль и трагические переживания, – излишне травматичны. И педагогам это не нравится. Они предпочитают на таких книгах внимание не заострять. <...> При этом необходимо помнить и о том, что пятнадцати – семнадцатилетние подростки весьма критически относятся к предлагаемой им готовой интерпретации хрестоматийных произведений, они

протестуют против подавления их самостоятельности в области литературы, и прежде всего это касается выбора текстов для чтения. Ситуация, когда педагог навязывает в качестве образца какую-то книгу, может стать весьма проблематичной, так как рождает либо банальное нежелание читать, либо такое явление, как двоемыслие. Также необходимо принять во внимание и тот факт, что «на рубеже любых веков происходит распадение «цепи времен»... Культурная память перестает функционировать, что называется приватно: то, что мог передать дед сыну и внуку, правнуком как актуальная для него ценность уже воспринято не может». В связи с этим педагоги должны быть готовы к непростому разговору о новых книгах, которые оказываются в круге чтения старших школьников» [12, с. 68-69]. От себя добавим: и студентов, поскольку в школе зарубежная литература практически не преподается, даже в рамках внеклассного чтения, а на филологических факультетах вузов входит в учебный план.

Выводы. В связи с вышеставленной проблемой основой патриотического воспитания, на котором делает акцент нынешняя государственная политика не только в средней, но и в высшей школе, на занятиях по истории зарубежной литературы должна, во-первых, стать формула: патриотизм — это любовь к своей стране, а не ненависть к чужой. Во-вторых, целесообразно зарубежную литературу (в т.ч. современную) преподавать в контексте русско-зарубежных связей, а также сквозь призму сравнительного анализа произведений отечественных и зарубежных авторов, используя проблемный подход, что будет способствовать также критическому (аналитическому) мышлению. Что касается практического применения результатов исследования, целесообразно для студентов-словесников разработать коллоквиум (6 академических часов) на тему «Тема второй мировой войны в русской и зарубежной прозе», привлекая материал как отечественной, так и зарубежной прозы.

1. Воннегут, К. Бойня №5. Пер. с англ. Р. Райт-Ковалевой. – М.: АСТ, 2020. – 221 с. - URL: <https://booksonline.com.ua/view.php?book=9293> (дата обращения: 01.02.2022).
2. Зотов, Г. «Неужели так много?». Немцы не знают, сколько русских убили их предки // Аргументы и факты. - 08.05.2013. URL: https://aif.ru/society/history/neuzheli_tak_mnogo_nemcy_ne_znavut_skolko_russkih_ubili_ih_predki (дата обращения: 01.02.2022).
3. Зусак, М. Книжный вор. – М.: Эксмо-Пресс, 2017. – 608 с. – URL: <https://www.litres.ru/markus-zusak-2/knizhnyy-vor/chitat-onlayn/> (дата обращения: 01.02.2022).

4. Киселева, А. "Книжный вор" и "Воровка книг": роман и экранизация / В сборнике: Русская литература и диалог культур в эпоху глобализации. Материалы II Всероссийской студенческой научно-практической конференции. Ответственный редактор Е.И. Лелис. – С.-Пб: Санкт-Петербургский государственный институт кино и телевидения, 2019. – С. 131-135.
5. Комова, Е. Э. Взаимодействие художественных языков в романе М. Зузака "Книжный вор" // НАУКА. ТВОРЧЕСТВО: Сборник научных статей. – Самара: Издательство: ООО «Офорт»: Самарская государственная областная академия (Наяновой), 2015. – С. 167-173.
6. Мировая пресса о романе «Книжный вор». – URL: <https://www.litres.ru/markus-zusak-2/knizhnyy-vor/chitat-onlayn/> (дата обращения: 01.02.2022).
7. Модриано, П. Дора Брудер. Пер. с фр. Н.О. Хотинской. – М.: Текст, 2014 – 160 с.
8. Модриано, П. Улица темных лавок. Пер. с фр. М. Зонина – М.: Азбука, 2015. – 192 с.
9. Прилепин, З. Нас не надо жалеть. - https://vk.com/wall-69956821_169612
10. Радаева, Э.А. Тема преодоления нацистского прошлого в русской и немецкой литературе (на примере творчества Б. Шлинк и Г. Бакланова) // Память о прошлом – 2020: сборник докладов и сообщений IX историко-архивного форума (Самара, 23-24 апреля 2020 г.). – Самара: РГА в Г. Самаре, 2020. – С. 284-292. ISBN 978-5-6040544-6-8
11. Якшибаева, М. Д. Принцип контраста в произведении М. Зусака "Книжный вор" / В сборнике: Текст: филологический, социокультурный, региональный и методический аспекты. Сборник материалов VI Международной научной конференции. Под редакцией Г.Н. Тараносовой, И.А. Измestьевой. – Орск, 2019. – С. 468-474.
12. Ясакова, Е. А. Проблема интерпретации событий второй мировой войны на уроках литературы в современной школе / В сборнике: ПРОБЛЕМЫ ФИЛОЛОГИЧЕСКОГО ОБРАЗОВАНИЯ. Межвузовский сборник научных трудов. Саратовский национальный исследовательский государственный университет имени Н. Г. Чернышевского. – Саратов, 2020. – С. 66-71.

**THE THEME OF THE SECOND WORLD WAR IN RUSSIAN AND FOREIGN PROSE:
THE PROBLEM OF TEACHING MODERN FOREIGN LITERATURE
IN LINE WITH THE PATRIOTIC EDUCATION OF YOUTH**

© 2022 E.A. Radaeva

*Ella A. Radaeva, Candidate of Philology, Associate Professor of the Department of Russian
and Foreign Literature and Methods of Teaching Literature*

<https://orcid.org/0000-0003-4209-1951>

E-mail: ellrad@yandex.ru

Samara State Social and Pedagogical University

Samara, Russia

The article is devoted to the problem of interpreting the events of the Second World War in modern foreign literature (namely: the role of the USSR in the Victory over fascism is hushed up, the emphasis is placed exclusively on the genocide of Jews during the war, but not Soviet citizens in general), questions of teaching discipline to philology students. The material was mainly the novel by M. Zusak "The Book Thief", as well as the prose of P. Modiano, B. Schlink. The author comes to the conclusion that the basis of patriotic education, which is emphasized by the current state policy not only in secondary, but also in higher education, in classes on the history of foreign literature, should, firstly, be the formula: patriotism is love for one's country rather than hatred for a stranger. Secondly, it is advisable to teach foreign literature (including modern) in the context of Russian-foreign relations, as well as through the prism of a comparative analysis of the works of domestic and foreign authors, using a problematic approach, which will also contribute to critical (analytical) thinking. As for the practical application of the research results, it is advisable for language students to develop a colloquium (6 academic hours) on the topic "The theme of the Second World War in Russian and foreign prose", involving material from both domestic and foreign prose.

Keywords: patriotic education, modern foreign literature, M. Zusak "The Book Thief", B. Schlink, P. Modiano, G. Baklanov
DOI: 10.37313/2413-9645-2022-24-82-45-53

1. Vonnegut, K. *Boynya №5*. Per. s angl. R. Rayt-Kovalevov (Slaughterhouse-Five, or The Children's Crusade; 1969). – М.: AST, 2020. – 221 s. - URL: <https://booksonline.com.ua/view.php?book=9293> (data obrashcheniya: 01.02.2022).

2. Zotov, G. «Neuzheli tak mnogo?». Nemtsy ne znayut, skol'ko russkikh ubili ikh predki ("Is it really so much?". The Germans do not know how many Russians were killed by their ancestors) // Argumenty i fakty. - 08.05.2013. - URL: https://aif.ru/society/history/neuzheli_tak_mnogo_nemcy_ne_znayut_skolko_russkikh_ubili_ik_predki (data obrashcheniya: 01.02.2022).
3. Zusak, M. Knizhnyy vor (The Book Thief). – M.: Eksmo-Press, 2017. – 608 s. – URL: <https://www.litres.ru/markus-zusak-2/knizhnyy-vor/chitat-onlayn/> (data obrashcheniya: 01.02.2022).
4. Kiseleva, A. "Knizhnyy vor" i "Vorovka knig": roman i ekranizatsiya / V sbornike: Russkaya literatura i dialog kul'tur v epokhu globalizatsii. Materialy II Vserossiyskoy studencheskoy nauchno-prakticheskoy konferentsii. Otvetstvennyy redaktor Ye.I. Lelis ("The Book Thief" and "The Book Thief": novel and adaptation / In the collection: Russian literature and dialogue of cultures in the era of globalization. Materials of the II All-Russian student scientific-practical conference. Managing editor E.I. Lelis). – S.-Pb: Sankt-Peterburgskiy gosudarstvennyy institut kino i televideniya, 2019. - S. 131-135.
5. Komova, Ye. E. Vzaimodeystviye khudozhestvennykh yazykov v romane M. Zuzaka "Knizhnyy vor" (Interaction of artistic languages in M. Zusak's novel "The Book Thief") // NAUKA. TVORCHESTVO: Sbornik nauchnykh statey. – Samara: Izdatel'stvo: OOO «Ofort»: Samarskaya gosudarstvennaya oblastnaya akademiya (Nayanovoy), 2015. – S. 167-173.
6. Mirovaya pressa o romane «Knizhnyy vor» (World press about the novel "The Book Thief"). – URL: <https://www.litres.ru/markus-zusak-2/knizhnyy-vor/chitat-onlayn/> (data obrashcheniya: 01.02.2022).
7. Modiano, P. Dora Bryuder (Dora Bruder). Per. s fr. N.O. Khotinskoy. – M.: Tekst, 2014 – 160 s.
8. Modiano, P. Ulitsa temnykh lavok (Rue des boutiques obscures). Per. s fr. M. Zonina – M.: Azbuka, 2015. – 192 s.
9. Prilepin, Z. Nas ne nado zhalet' (We should not be sorry). – URL: https://vk.com/wall-69956821_169612
10. Radayeva, E.A. Tema preodoleniya natsistskogo proshlogo v russkoy i nemetskoy literature (na primere tvorchestva B. Shlinka i G. Baklanova) (The theme of overcoming the Nazi past in Russian and German literature (on the example of the works of B. Schlink and G. Baklanov)) // Pamyat' o proshlom – 2020: sbornik dokladov i soobshcheniy IX istoriko-arkhivnogo foruma (Samara, 23-24 aprelya 2020 g.). – Samara: RGA v G. Samare, 2020. - S. 284-292. ISBN 978-5-6040544-6-8.
11. Yakshibayeva, M. D. Printsip kontrasta v proizvedenii M. Zusaka "Knizhnyy vor" / V sbornike: Tekst: filologicheskiy, sotsiokul'turnyy, regional'nyy i metodicheskiy aspekty. Sbornik materialov VI Mezhdunarodnoy nauchnoy konferentsii. Pod redaktsiyey G.N. Taranosovoy, I.A. Izmest'yevoy (The principle of contrast in the work of M. Zusak "The Book Thief" / In the collection: Text: philological, socio-cultural, regional and methodological aspects. Collection of materials of the VI International scientific conference. Edited by G.N. Taranosova, I.A. Izmestieva). – Orsk, 2019. - S. 468-474.
12. Yasakova, Ye. A. Problema interpretatsii sobytiy vtoroy mirovoy voyny na urokakh literatury v sovremennoy shkole (The problem of interpreting the events of the Second World War at the lessons of literature in a modern school) / V sbornike: PROBLEMY FILOLOGICHESKOGO OBRAZOVANIYA. Mezhvuzovskiy sbornik nauchnykh trudov. Saratovskiy natsional'nyy issledovatel'skiy gosudarstvennyy universitet imeni N. G. Chernyshevskogo. - Saratov, 2020. - S. 66-71.

УДК 378 (Высшее образование. Высшая школа. Подготовка научных кадров)

ВНЕДРЕНИЕ ИННОВАЦИОННОЙ ТЕХНОЛОГИИ ОБУЧЕНИЯ СТУДЕНТОВ НА ОСНОВЕ МАТРИЧНОЙ МОДЕЛИ ПОЗНАВАТЕЛЬНОЙ ДЕЯТЕЛЬНОСТИ

© 2022 Р.Н. Черницына

Черницына Рузилья Нябиулловна, старший преподаватель кафедры «Высшая математика»

E-mail: y-abc@mail.ru

Самарский государственный университет путей сообщения

Самара, Россия

Статья поступила в редакцию 25.02.2022

В статье рассматривается инновационный подход к организации самостоятельной работы студентов на основе матричной модели познавательной деятельности, которая позволяет рассматривать усвоение учебного материала как «движение» по модулям. С помощью этой модели можно обеспечить механизм необходимой систематизации учебных заданий предметного модуля, организовать самообразовательную деятельность. В результате весь предъявляемый учебный материал декомпозируется по четырем деятельностным уровням, соответствующим различной сложности усвоения учебной информации, с точки зрения познавательной деятельности, которая и определяет выбор дисциплинарных модулей. Принципы построения модулей одинаковы. В начале каждого модуля расположен теоретический материал, включающий определения и основные понятия, а еще пояснения для понимания темы. Дальше приводятся разобранные примеры, использующие приведенный выше теоретический материал. После них приводятся задачи для самостоятельного решения, аналогичные разобранным. С помощью предлагаемых методических пособий студент может самостоятельно организовывать свою учебную деятельность в удобное для него время, а также осуществлять самоконтроль и определять уровень своих знаний. Предлагаемая технология прошла апробацию в Самарском государственном университете путей сообщения. Педагогический эксперимент проводился на первом и втором курсе очной и заочной формы обучения при изучении курса математики.

Ключевые слова: самообразовательной деятельности студентов (СОД), матричная модель, инновационной модели организации СОД, познавательная деятельность, матрица, модуль

DOI: 10.37313/2413-9645-2022-24-82-54-58

Введение. Система образования, которая существует в Российской Федерации сегодня, постоянно подвергается изменениям и трансформациям. Обусловлены они во многом тем, что, начиная с середины 2000-х годов, был инициирован процесс присоединения Российской Федерации к действующему в Европе Болонскому соглашению. Конечной целью данного процесса становится приобретение Россией статуса полноправного участника ЕПВО – Европейского пространства высшего образования. В рамках данного интеграционного объединения ведется деятельность, которая нацелена на то, чтобы учреждения, ведущие образовательную деятельность и находящиеся в странах, присоединившихся к Болонскому соглашению, интенсивно сотрудничали друг с другом, реализовывали образовательные программы в соответствии с одними и теми же принципами и основными подходами. Предполагается, что после окончатель-

ного завершения формирования ЕПВО документы об образовании, выданные одним из образовательных учреждений Европы, будут признаваться действующими в пределах всего ЕПВО. Чтобы система образования, созданная в России, была полностью интегрирована в ЕПВО, требуется произвести масштабные изменения в ее функционировании. В частности, требуется сместить акцент с аудиторного на самостоятельное образование студентов, что уже достаточно давно принято в высших образовательных учреждениях Европы.

Методы исследования. Одной из важнейших компетенций для любого современного специалиста является четкое ориентирование в постоянно увеличивающемся потоке информации. Соответственно, каждый, кто успешно завершает обучение по какой-либо программе (по какому-либо направлению) высшего образования, должен четко понимать, как относиться к информа-

ции, где ее можно найти, как ее требуется фильтровать и оценивать. Также любой современный студент (как, впрочем, и все остальные люди) должен демонстрировать тягу к постоянному развитию и совершенствованию. Из сказанного выше мы можем заключить, что образовательный процесс, который сегодня реализуется в стенах учреждения высшего образования, должен быть нацелен прежде всего на то, чтобы студенты «учились учиться», совершенствовали свой навык делать это самостоятельно [1, 8]. Таким образом, высокую актуальность приобретает задача, связанная с формированием самообразовательной деятельности студентов (СОД).

История вопроса. Исследование литературных источников по обозначенной проблеме позволило определить следующее: к настоящему момен-

ту накопленные наукой знания о том, как реализуется и совершенствуется СОД студентов, являются фрагментарными, несистематизированными [2]. В частности, нет единого подхода к тому, как определять методологию, в соответствии с которой выстраивается такая деятельность, как характеризовать саму ее природу [3,4].

Результаты исследования. На кафедре «Высшая математика» СамГУПС в настоящее время создается инновационная модель организации СОД у студентов [7]. Данная модель основывается на применении матричной модели, которая продемонстрирована в таблице 1. С помощью учебно-методического пособия «Организация самообразовательной деятельности студентов при изучении кривых второго порядка», этот инновационный подход реализован.

Таб. 1. Матричная модель познавательной деятельности
(Matrix model of cognitive activity)

Деятельностные уровни Познавательные уровни	Репродуктивная деятельность		Продуктивная деятельность	
	Узнавание d_1	Воспроизведение d_2	Применение d_3	Творчество d_4
Отражение ψ_1	Y_{11}	Y_{12}	Y_{13}	Y_{15}
Осмысление ψ_2	Y_{21}	Y_{22}	Y_{23}	Y_{25}
Алгоритмирование ψ_3	Y_{31}	Y_{32}	Y_{33}	Y_{35}
Контролирование ψ_4	Y_{41}	Y_{42}	Y_{43}	Y_{45}

Применение матрицы, которая продемонстрирована в таблице 1, предоставило возможность изменить подходы к формированию учебных модулей. Отметим, что модуль образовательной программы – это определенная ее составляющая, характеризующаяся законченностью. Если подробным образом рассматривать курс высшей математики, который реализуется в высшем образовательном учреждении, то его можно представить состоящим из таких модулей, как как определители, матрицы, векторная алгебра, производная и ее геометрический смысл, неопределенный интеграл и т.д.

Все модули, на которые делится курс, отличаются друг от друга не только по характеру усваиваемых при его изучении знаний, но также и по сложности. Соответственно, выстраивать учебный процесс требуется по следующему принципу: изначально происходит усвоение более простого материала, а затем, по мере того как студент успешно справляется с ним, он мо-

жет перейти к освоению материала, отличающегося более высокой степенью сложности. Вследствие того, что в данной работе принят подход, который предусматривает разделение учебной информации на четыре категории по сложности, то число дисциплинарных модулей будет являться аналогичным [10].

Внутренняя структура учебного задания соответствующего уровня сложности определяет стратегию его выполнения как ориентировочную основу поиска способа решения и дает возможность конструировать учебно-методическое пособие с гарантированным обеспечением механизма необходимой систематизации учебных заданий предметного модуля. В результате весь предъявляемый учебный материал декомпозируется по четырем деятельностным уровням, соответствующим различной сложности усвоения учебной информации с точки зрения познавательной деятельности, которая и определяет выбор дисциплинарных модулей.

Наиболее объемным всегда является первый модуль, содержащий учебные задания на основные определения и понятия темы. Эти задания важны тем, что без их знания невозможно дальнейшее продвижение в более сложный учебный материал. Во втором модуле в количественном плане число задач уменьшается, но повышается их сложность и т.д.

Принципы построения модулей одинаковы. В начале каждого модуля расположен теоретический материал, включающий определения и основные понятия, а также пояснения для понимания темы. Далее приводятся разобранные задачи, использующие приведенный выше теоретический материал. После них приводятся задачи для самостоятельного решения, аналогичные разобранным. Их по видам должно быть столько же, сколько разобранных. В конце каждого модуля приведены тесты для самопроверки, с помощью которых каждый студент может самостоятельно оценить уровень полученных им знаний [5].

В случае, если тестовое задание, предложенное студенту для проведения самостоятельной работы, успешно решено им не менее чем на 70%, то делается вывод о приобретении им готовности к переходу на изучение более сложного

модуля. Когда результат, продемонстрированный студентом, находится в диапазоне 70-80%, то оценка, выставляемая ему – «удовлетворительно». Когда результат, продемонстрированный студентом, находится в диапазоне 80-90%, то оценка, выставляемая ему – «хорошо». Когда результат, продемонстрированный студентом, находится в диапазоне 90-100%, то оценка, выставляемая ему – «отлично». Если же студент не справляется с заданием, продемонстрировав результат менее 70%, то он повторно прорабатывает весь материал, изученный в ходе прохождения модуля.

Выводы. Предложенная работа предназначена для студентов первого и второго курса как очной, так и заочной формы обучения - для самостоятельной аудиторной и внеаудиторной работы и прошла успешную апробацию в СамГУПС.

С помощью предлагаемого учебно-методического пособия студент самостоятельно изучает учебный материал и осваивает виды умственной деятельности, регулирует количество решаемых примеров, занимается самопроверкой своих знаний и оценивает уровень усвоенной учебной информации, приобретая тем самым навыки самообразования и самооценки [9, 6].

1. Абрамова, И. Е. Формирование навыков самоорганизации и самооценки студентов в конкурентной иноязычной обучающей среде: практический опыт / И. Е. Абрамова, Е. П. Шишмолина // Образование и наука. – 2020. – Т. 22. – № 10. – С. 161-185. – DOI 10.17853/1994-5639-2020-10-161-185.
2. Архипова, Н. А. К вопросу об информационных технологиях в организации самостоятельной работы обучающихся / Н. А. Архипова, Н. Н. Евдокимова, Т. В. Рудина // Известия Самарского научного центра Российской академии наук. Социальные, гуманитарные, медико-биологические науки. – 2021. – Т. 23. – № 77. – С. 11-15. – DOI 10.37313/2413-9645-2021-23-77-11-15.
3. Герасименко, С. А. О некоторых аспектах организации самостоятельной работы по дисциплинам математического цикла студентов естественнонаучных направлений / С. А. Герасименко, А. Н. Павленко, О. А. Пихтилькова // Вестник Оренбургского государственного университета. – 2017. – № 8(208). – С. 3-8.
4. Горлова, С. Н. Контроль самостоятельной работы студентов при обучении математике в условиях компетентностного подхода / С. Н. Горлова, Е. А. Макарова // Вестник Нижневарттовского государственного университета. – 2019. – № 1. – С. 24-31.
5. Гуменникова, Ю. В. Одна из моделей балльно-рейтинговой системы оценивания знаний бакалавров университета по дисциплине "математика" / Ю. В. Гуменникова, Л. В. Кайдалова // Известия Самарского научного центра Российской академии наук. Социальные, гуманитарные, медико-биологические науки. – 2021. – Т. 23. – № 79-2. – С. 187-193. – DOI 10.37313/2413-9645-2021-23-79(2)-187-193.
6. Гуменникова, Ю. В. Познавательная-деятельностная матрица для задачи раздела "дифференциальные уравнения" / Ю. В. Гуменникова, Р. Н. Черницына // Образование в современном мире: стратегические инициативы: сборник научных трудов Всероссийской научно-методической конференции с международным участием, посвященная 75-летию университета, Самара, 14 апреля 2017 года. – Самара: Самарский национальный исследовательский университет имени академика С.П. Королева, 2017. – С. 288-294.
7. Гуменникова, Ю. В. Применение познавательной-деятельностной матрицы для организации самостоятельной работы студентов технических вузов при изучении дифференциальных уравнений / Ю. В. Гуменникова, К. В. Гуменников, Р. Н. Черницына // Математика и математическое образование: сборник трудов по материалам VIII

международной научной конференции "Математика. Образование. Культура" (к 240-летию Карла Фридриха Гаусса), Тольятти, 26–29 апреля 2017 года. – Тольятти: Тольяттинский государственный университет, 2017. – С. 168-173.

8. Минина, Е. В. Условия организации самостоятельной работы студентов вуза: теоретический аспект / Е. В. Минина // Педагогическое образование в России. – 2016. – № 8. – С. 59-64. – DOI 10.26170/по16-08-08.

9. Рябинова, Е. Н. Оценочные средства как способ повышения качества математической подготовки бакалавров в университете / Е. Н. Рябинова, Ю. В. Гуменникова, Л. В. Кайдалова // Известия Самарского научного центра Российской академии наук. Социальные, гуманитарные, медико-биологические науки. – 2019. – Т. 21. – № 68. – С. 10-15.

10. Черницына, Р. Н. Профессиональное развитие студентов на основе технологии компетентностно-модульного обучения / Р. Н. Черницына // Известия Самарского научного центра Российской академии наук. Социальные, гуманитарные, медико-биологические науки. – 2021. – Т. 23. – № 79-2. – С. 215-221. – DOI 10.37313/2413-9645-2021-23-79(2)-194-215-221.

INTRODUCTION OF INNOVATIVE TECHNOLOGY OF STUDENT TRAINING BASED ON A MATRIX MODEL OF COGNITIVE ACTIVITY

© 2022 R.N. Chernitsyna

Ruzilya N. Chernitsyna, senior lecturer department of "Higher Mathematics"

E-mail: y-abc@mail.ru

Samara State Transport University

Samara, Russia

The article discusses an innovative approach to the organization of self-educational activity of students based on a matrix model of cognitive activity, which allows us to consider the assimilation of educational material as a "movement" in modules. With the help of this model, it is possible to provide a mechanism for the necessary systematization of educational tasks of the subject module, to organize self-educational activities. As a result, all the presented educational material is decomposed into four activity levels, corresponding to the varying complexity of mastering educational information from the point of view of cognitive activity, which determines the choice of disciplinary modules. The principles of building modules are the same. At the beginning of each module there is a theoretical material, including definitions and basic concepts, as well as explanations for understanding the topic. Further, analyzed examples are given, using the above theoretical material. After them, tasks for independent solution are given, similar to those analyzed. With the help of the proposed teaching aids, the student can independently organize his educational activities at a convenient time for him, as well as exercise self-control and determine the level of his knowledge. The proposed technology has been tested at Samara State Transport University. The pedagogical experiment was carried out in the first and second year of full-time and part-time education in the study of mathematics.

Keywords: self-educational activity of students (SOD), matrix model, innovative model of SOD organization, cognitive activity, matrix, module

DOI: 10.37313/2413-9645-2022-24-82-54-58

1. Abramova, I. E. Formirovanie navykov samoorganizacii i samoocenki studentov v konkurentnoj inoyazychnoj obuchayushchej srede: prakticheskij opyt (Formation of students' self-organization and self-assessment skills in a competitive foreign-language learning environment: practical experience) / I. E. Abramova, E. P. Shishmolina // *Obrazovanie i nauka*. – 2020. – Т. 22. – № 10. – С. 161-185. – DOI 10.17853/1994-5639-2020-10-161-185.

2. Arhipova, N. A. K voprosu ob informacionnyh tekhnologiyah v organizacii samostoyatel'noj raboty obuchaemyh (On the issue of information technologies in the organization of independent work of trainees) / N. A. Arhipova, N. N. Evdokimova, T. V. Rudina // *Izvestiya Samarskogo nauchnogo centra Rossijskoj akademii nauk. Social'nye, gumanitarnye, mediko-biologicheskie nauki*. – 2021. – Т. 23. – № 77. – С. 11-15. – DOI 10.37313/2413-9645-2021-23-77-11-15.

3. Gerasimenko, S. A. O nekotoryh aspektah organizacii samostoyatel'noj raboty po disciplinam matematicheskogo cikla studentov estestvennonauchnyh napravlenij (About some aspects of the organization of independent work in the disciplines of the mathematical cycle of students of natural sciences) / S. A. Gerasimenko, A. N. Pavlenko, O. A. Pihit'kova // *Vestnik Orenburgskogo gosudarstvennogo universiteta*. – 2017. – № 8(208). – С. 3-8.

4. Gorlova, S. N. Kontrol' samostoyatel'noj raboty studentov pri obuchenii matematike v usloviyah kompetentnostnogo podhoda (Control of students' independent work in teaching mathematics in the context of a competence-based approach) / S. N. Gorlova, E. A. Makarova // *Vestnik Nizhnevertovskogo gosudarstvennogo universiteta*. – 2019. – № 1. – С. 24-31.

5. Gumennikova, Yu. V. Odnа iz modelej ball'no-rejtingovoj sistemy ocenivaniya znaniy bakalavrov universiteta po discipline "matematika" (One of the models of the point-rating system for assessing the knowledge of university bachelors in the discipline "mathematics") / Yu. V. Gumennikova, L. V. Kajdalova // *Izvestiya Samarskogo nauchnogo centra Rossijskoj akademii nauk. Social'nye, gumanitarnye, mediko-biologicheskie nauki.* – 2021. – T. 23. – № 79-2. – S. 187-193. – DOI 10.37313/2413-9645-2021-23-79(2)-187-193.
6. Gumennikova, Yu. V. Poznavatel'no-deyatel'nostnaya matrica dlya zadachi razdela "differencial'nye uravneniya" (Cognitive-activity matrix for the problem of the section "differential equations") / Yu. V. Gumennikova, R. N. Chernicyna // *Obrazovanie v sovremennom mire: strategicheskie iniciativy : sbornik nauchnyh trudov Vserossijskoj nauchno-metodicheskoj konferencii s mezhdunarodnym uchastiem, posvyashchennaya 75-letiyu universiteta, Samara, 14 aprelya 2017 goda.* – Samara: Samarskij nacional'nyj issledovatel'skij universitet imeni akademika S.P. Koroleva, 2017. – S. 288-294.
7. Gumennikova, Yu. V. Primenenie poznavatel'no-deyatel'nostnoj matricy dlya organizacii samostoyatel'noj raboty studentov tekhnicheskikh vuzov pri izuchenii differencial'nyh uravnenij (Application of cognitive activity matrix for the organization of independent work of students of technical universities in the study of differential equations) / Yu. V. Gumennikova, K. V. Gumennikov, R. N. Chernicyna // *Matematika i matematicheskoe obrazovanie: sbornik trudov po materialam VIII mezhdunarodnoj nauchnoj konferencii "Matematika. Obrazovanie. Kul'tura"* (k 240-letiyu Karla Fridriha Gaussa), Tol'yatti, 26–29 aprelya 2017 goda. – Tol'yatti: Tol'yattinskij gosudarstvennyj universitet, 2017. – S. 168-173.
8. Minina, E. V. Usloviya organizacii samostoyatel'noj raboty studentov vuza: teoreticheskij aspekt (Conditions for the organization of independent work of university students: theoretical aspect) / E. V. Minina // *Pedagogicheskoe obrazovanie v Rossii.* – 2016. – № 8. – S. 59-64. – DOI 10.26170/po16-08-08.
9. Ryabinova, E. N. Ocenochnye sredstva kak sposob povysheniya kachestva matematicheskoy podgotovki bakalavrov v universitete (Evaluation tools as a way to improve the quality of mathematical training of bachelors at the University) / E. N. Ryabinova, Yu. V. Gumennikova, L. V. Kajdalova // *Izvestiya Samarskogo nauchnogo centra Rossijskoj akademii nauk. Social'nye, gumanitarnye, mediko-biologicheskie nauki.* – 2019. – T. 21. – № 68. – S. 10-15.
10. Chernicyna, R. N. Professional'noe razvitie studentov na osnove tekhnologii kompetentnostno-modul'nogo obucheniya (Professional development of students based on the technology of competence-based modular training) / R. N. Chernicyna // *Izvestiya Samarskogo nauchnogo centra Rossijskoj akademii nauk. Social'nye, gumanitarnye, mediko-biologicheskie nauki.* – 2021. – T. 23. – № 79-2. – S. 215-221. – DOI 10.37313/2413-9645-2021-23-79(2)-194-215-221.

УДК 008: 101.9 (Цивилизация. Культура. Прогресс / Личность и призвание (назначение) философов)

«ГЛАВНЫЙ НЕРВ ЭПОХИ»: И.И. ГАРИН О Ф.М. ДОСТОЕВСКОМ

© 2022 Н.И. Воронина

Воронина Наталья Ивановна, доктор философских наук, профессор,

директор Центра М.М. Бахтина

E-mail: kafkmg@mail.ru

Мордовский государственный университет им. Н.П. Огарева

Саранск, Россия

Статья поступила в редакцию 10.11.2021

Предмет статьи: исследования И.И. Гарина о Ф.М. Достоевском. *Объект статьи:* опыт прочтения монографии И.И. Гарина «Многоликий Достоевский». Цель проекта: актуализировать для научного и учебного мира многогранность и многовидение И.И. Гарина личности и творчества Ф.М. Достоевского. Рассмотрение работы Гарина о Достоевском, его идей, мыслей, подходов и исследовательских методов как нового, адекватного содержанию и мировидению автора стиля и жанра, особенностей структуры текста (афористичность и мозаичность фрагментов, «заряженных мощью человеческих эмоций»), уникальных смыслов биографической летописи Достоевского. Это дало возможность И.И. Гарину зафиксировать доминирующие литературные и культурфилософские характеристики, показать специфику мышления Достоевского и господствующих в его творчестве идей, своим, непохожим на традиционный, языком. Область применения результатов: диалог, отразивший новый многоуровневый путь исследования творчества писателя, который становится основой формирования новой научной парадигмы, стимулирующей интерес И.И. Гарина к постижению новационных феноменов в изучении мира Достоевского и его личности. Вывод: научная новизна проекта представляет уникальную для Нового времени попытку И.И. Гарина соединить, казалось бы, несовместимое: интеллектуальную глубину с художественностью в раскрытии образа великого писателя. «Индивидуально-особенный» стиль сегодня, в XXI веке проявляется настолько многогранно, что создает его собственный гаринский мир, который привлекает ученых разных направлений раскрытием новых граней своего собственного сознания и глубины общечеловеческого. Поэтому исследование смыслового контекста работы Гарина о Достоевском является важным и значимым, способствует обогащению научной и творческой мысли.

Ключевые слова: И.И. Гарин, Ф.М. Достоевский, личность, время, нерв эпохи, «всецеловек», наука, творчество, литература, жанр, стиль.

DOI: 10.37313/2413-9645-2022-24-82-59-63

Введение. В девяностые годы двадцатого столетия удалось приобрести подписное издание «Пророки и поэты» (семь томов малой серии). *История вопроса.* В содержании привлекли имена писателей, поэтов и ученых разных эпох. Обращение к ним даже в заголовках было нетрадиционным. Угадывались какие-то новые подходы и смысловые характеристики творчества каждого, новые, адекватные содержанию и мировидению автора, стиль и жанр. А имя автора И.И. Гарина тогда было автору данной статьи неизвестно.

Методы исследования. Феномен Достоевского так же, как и феномен И.И. Гарина, уникален, неповторим и значим. Данный контекст изучения стал возможен с помощью культурфилософского и сравнительно-исторического подходов, а также культуротворческого и литературоведческого методов анализа.

Результаты исследования. Игорь Иванович Гарин, автор семи томов – кто же он? Философ? Литературовед или психолог? Религиовед, историк культуры или писатель? Оказывается, ученый-физик, доктор физико-математических наук, профессор И.И. Папиров (Гарин – литературный псевдоним), известный специалист в области реакторного и космического материаловедения, лауреат Государственной премии Украины, работает в Национальном научном центре Украины «Харьковский физико-технический институт». И, тем не менее, все перечисленные направления его деятельности, отнюдь, не миф, а реальность. Он изучает космос и пишет монументальные работы о греческих философах, о творчестве Н.В. Гоголя, Ф.М. Достоевского и Л.Н. Толстого, Н.А. Бердяева, А.И. Герцена, Вл. Соловьева и З. Фрейда. Проникает в мир этики и психологии, рассматривая «злодейство», «вражду», «вранье»,

«болезнь души». Он проектирует материалы для реакторов и в то же время размышляет о «главном нерве эпохи», о «трагедии гуманизма», о «времени и вечности» в романах Достоевского.

Остановимся на «Многоликом Достоевском» И.И. Гарина (т. 4, с. 6-414). Перед читателем открываются афористические фрагменты, «заряженные всей мощью человеческих эмоций, живым человеческим чувством» (Ю.М. Нагибин). И еще одна цитата Д.С. Мережковского, слова которой приводит сам И.И. Гарин: «В романах Достоевского есть места, в которых трудно решить... что это – искусство или наука. Здесь точность зрения и ясновидение творчества – вместе. Это новое *соединение*, которое предчувствовали величайшие художники и ученые и которому еще нет имени» [4, с. 339]. Сказано о Ф.М. Достоевском, но я в полной мере их можно отнести и к творчеству самого Гарина. Да, И.И. Гарин подтверждает подобное соединение в своих работах, и мы преклоняемся перед его талантом делать это мудро, точно и искусно.

«Многоликий» И.И. Гарин – заимствуем его же эпитет из названия работы о Ф.М. Достоевском. Да, действительно многоликий И.И. Гарин и совершенно удивительный в своем творчестве. Поражает его смелость и открытость в поисках не только проблем, идей, тематики, но и широта и глубина погружения в характеристики смыслов. Он человек XX века? И да, и нет. Он человек эпохи Возрождения, унаследовавший традиции греческой философии, и погрузившийся в энциклопедизм отечественных мыслителей XIX-XX вв. И поэтому, открыв книгу с любого абзаца, с любой страницы, мы уже оказываемся во власти гариновского текста, от которого невозможно оторваться: он и мудрый, и интересный в своей простоте и энергичности, он открывает новые горизонты Ф.М. Достоевского, показывая свое понимание писателя, задавая массу самых разных вопросов себе и читателю, «вынимая» из глубин сознания и души всю гамму человеческих чувств и переживаний. «Тайна личности, ее единственности, – говорит Н.А. Бердяев, – никому не понятна до конца. Личность человеческая более таинственна, чем мир. Человек – микрокосм и заключает в себе все. Но актуализировано и оформлено в его личности лишь индивидуально-особенное» [3, с. 24]. Вот это «индивидуально-особенное» сегодня, в XXI в., проявляется у И.И. Гарина

настолько многогранно, что создает его собственный мир, который привлекает ученых разных направлений раскрытием не только новых граней своего собственного сознания, но и глубины общечеловеческого.

Конечно, о Ф.М. Достоевском писали многие: литературоведы и писатели, философы, культурологи, психологи – перечислить всех невозможно. В этот «хор» авторов очень мощно вписался и И.И. Гарин. Назовем только некоторых. Очень значимы работы М.М. Бахтина, в которых он открывает разные стороны самого писателя как личности, раскрывает его образную ткань в произведениях. «Особый интерес представляет методология исследования – глубокое проникновение в художественную архитектуру произведений, тонкость и точность стилистического анализа, всегда сопряженного с решением проблемы новаторства Ф.М. Достоевского», – цитируем аннотацию к книге Бахтина [1, с. 2].

«Космос Достоевского», – анализирует Г.Д. Гачев, повествуя о «разрыве» писателя с природой, делая это не только весьма логично, но и очень энергетически и своеобразно, – никаких видов, сплошная невидаль (туман, ночь), никаких пространств наружных (пейзажей), – зато мир сил и энергий бродит в отрыве от масс. У него, как в динамике, сила и время – вот категории» [5, с. 227].

В.В. Розанов вскрывает «глубочайшую тайну души – ее сложность» [7, с. 290] именно на примерах интерпретации образов и мыслей Ф.М. Достоевского о духовном опыте людей, сумевших перетупить границу дозволенного, то есть познать и прочувствовать в своем роде «иной мир».

Понять драму истории, не раскрыв тайну человека, невозможно. В связи с этим оправдано и обосновано обращение к теме Великого Инквизитора и Розанова, и Бердяева, и др.: в ней «дана целая философия истории и сокрыты глубочайшие пророчества о судьбе человечества» [2, с. 135].

Итак, «Многоликий Достоевский» – работа И.И. Гарина, которая потрясает. Связано ли это с духовностью автора? Конечно, да. Авторское «дыхание» прослеживается в каждой строчке. «Человек не только природное, но и внеприродное существо: он есть дух и имеет духовную основу. На исходе века обнаружилось такое явление, как кризис рационализма, неспособность науки объяснить феномен человека», – пишет философ Ю.В. Петров [6, с. 316]. Действительно,

человеческая жизнь является необычной реальностью, поэтому рассуждать о человеке можно только посредством метафизических и трансцендентных понятий – этих идей-образов, говорящих о новом откровении человека. И.И. Гарин не может быть структурно-классическим, потому у него в работе нет обозначенных разделов, глав, есть во фрагментах чувственно пережитые восприятия от прочитанного и пережитого. Но это особая фрагментарность, наполненная смысловыми характеристиками, открывающая целостные картины либо панорамы человеческого «я», того особого измерения, «в котором человек познает себя ему одному свойственным образом» [9, с. 18]. Это то духовное, унаследованное у отечественных религиозных философов (Н.А. Бердяев, С.Н. Булгаков, И.А. Ильин, Н.О. Лосский, Вл.С. Соловьев, Г.П. Федотов, С.Л. Франк и др.), которые об этом размышляли, пронизывая свои тексты внутренней реальностью личностного опыта.

Энергия и сила, бушующее время, – это верно подмеченный Г.Д. Гачевым тон работ Ф.М. Достоевского, характерен и для самого Гарина. Особая стилистика и формат совсем иной. И.И. Гарин раскрывает личность Ф.М. Достоевского часто тоже (как и другие) через своих героев, но какие находит характеристики? Тон часто пугающий, острый, психологически насыщенный и предельно возвышенный. Нельзя не привести слова неизвестного автора Предисловия к книге «Мудрость веков», где сказано все, и лучше о стиле писателя сказать трудно: «Книги Гарина вызывающе неакадемичны – фрагментарность, эмоциональность, отсутствие ссылок, замалчивание имен, запутывание псевдонимами, запрятаные в тексте секреты и символы, но – удивительным образом – по содержательности и охвату они на равных конкурируют с учеными трактатами, явно превосходя последние горением сердца» [8, с.12]. И, безусловно, его тексты – это настоящие произведения искусства. Искусство об искусстве. Более известны в мировой культуре варианты живописи или музыки, иллюстрирующие литературные произведения. Здесь же перекресток двух литературных путей – поэтика о поэтике.

Каким же перед нами предстает Ф.М. Достоевский в работе И.И. Гарина? «Правда о Достоевском – бесконечна, ибо сам он бесконечен. Заполняя собой все время-пространство, лежащее между добром и злом, вечностью и мигмом... Феномен Достоевского – ВСЁ: всё – от подпольного человека до Христа, от бесовщины до святости, от

великой ненависти до бесконечной любви: ВСЁ: от Плотина до де Сада и обратно...» [4, с. 8]. Исчерпывающая характеристика писателя и человека дана И.И. Гариним в самом начале. И что можно к ней добавить? Раскрыть это ВСЁ, что и делает он далее. Тем не менее отметим, что нам сегодня исчерпать гаринские мысли, идеи, убеждения и предположения, то есть весь ход мыслей понимания Достоевского, практически невозможно. Поэтому и мы пошли избирательным путем: во-первых, показать главную нить Гарина, протянутую через образ Ф.М. Достоевского и его могучие корни, а во-вторых, рассмотреть диалогическую мыслительную ветвь Ф.М. Достоевского с личностями, бросавшими вызов времени.

Чем Ф.М. Достоевский привлекает и чем отталкивает? – задается вопросом И.И. Гарин. И, пытаясь сразу нарисовать его портрет и «заглянуть» в мир писателя, характеризует его чаще ригорестически, сравнивает с «жестоким талантом».

«Достоевский – человек новой парадигмы, лишь начинающий открываться нам. Нет, сам Достоевский – это парадигма, широкий взгляд на мир, не допускающий ни однозначности, ни украшения, ни самообмана. Нет, сам Достоевский и украшал, и обманывался, и в пророчествах своих был ригорестичен. Но именно он открыл или им открылась культура невероятной психологической сложности и глубины, к которой просто неприложимы единственность, лакировка, обман» [4, с. 11]. Очень жестко, но и очень четко в определении И.И. Гариним нравственных позиций «всечеловека» Ф.М. Достоевского. При этом следует подчеркнуть, что внутренний мир человека не знает никаких ограничений со стороны предметной действительности – он выражается принципиально иными образами и понятиями, «посредством трансцендирования разум уходит в бесконечность, превращается в некий Абсолют», – пишет философ Ю.В. Петров [6, с. 431]. – ... Широкий человек, он жаждет жизни без ограничений, когда бы граница между добром и злом, между идеалом Мадонны и идеалом садомским была стерта. Радостно человеку стоять над бездной, смотреть в нее, а еще радостней – броситься в нее головой» [7, с.262].

Выводы. Такая «бездна» и открывается в исследовании И.И. Гарина. Бездну «гениальной диалектики» человеческой жизни рисует ученый: «Всечеловек», «Главный нерв эпохи», «Великий грешник», «Гений и барыш», «Данте России»,

«Карамазовский человек», «Набоковский Достоевский»... – это некая часть его разгадок гения, обозначенная в названиях фрагментов. Сам же Достоевский часто задавал себе вопрос: перед кем преклониться, кому вручить совесть, и каким образом соединиться наконец всем в «беспорный общий и согласный муравейник?» И И.И. Гарин, как бы отвечая, рисует картину откровений Ф.М. Достоевского в таком контексте: «Достоевский и Фрейд», «Достоевский плюс Толстой», «Искандер, или о чем звонил колокол», «Достоевский и Соловьев» и др. Найти полный ответ автор и не пытается, так как и сам Ф.М. Достоевский мучился всю жизнь над вопросом «как устроиться человеку на земле», так как человек есть существо, непостижимое разумом, а все дела,

совершаемые людьми, происходят не в реальной эмпирической действительности, но во внутреннем мире – мире страстных человеческих отношений. «Только там – в огненной стихии, в испуганной страсти, в «подпочвенном движении духа», в безумии и преступлении, но не в обыденной жизни, не в нормальных формах ее существования можно раскрыть человеческую природу» [8, с. 499]. Именно эти черты Великого писателя страстно, художественно, изобретательно, «светом рая и темным огнем» И.И. Гарин оживает в своем исследовании.

И в заключение скажем его же словами: «Как бы к Достоевскому, или к Фрейду, или к Джойсу не относиться, жить *после* них интересней, чем *до*. Совращая, обогащают» [4, с. 13].

1. Бахтин, М. М. Проблемы поэтики Достоевского. – М.: Советский писатель, 1963. – 364 с.
2. Бердяев, Н. А. Великий Инквизитор // Антихрист (Из истории отечественной духовности): Антология. – М.: Высш. Шк., 1995. – 415 с.
3. Бердяев, Н. А. О назначении человека. – М.: Республика, 1993. – С 24.
4. Гарин, И. И. Многоликий Достоевский // Пророки и поэты: в 7 т. – М.: «Терра», 1994. – Т.4. – С. 7-414.
5. Гачев, Г. Д. Космо-психо-логос. Национальные образы мира. – М.: Академ. Пр-т. 2007. – 511 с.
6. Петров, Ю. В. Антропологический образ философии. – Томск: Изд-во НТЛ, 1997. – 448 с.
7. Петров, Ю. В. Баллада повешенного. Оправдание метафизики, или возвращение философии. – Томск: Изд-во НТЛ, 2008. – 732 с.
8. Предисловие // Гарин И. Мудрость веков: в 10 т. – Харьков, 2012. – Т.1. – С. 11-13.
9. Шумихина, Л. А. Генезис русской духовности. – Екатеринбург: УрО РАН, 1998. – 400 с.

"THE MAIN NERVE OF THE EPOCH": I.I. GARIN ABOUT F.M. DOSTOEVSKY

© 2022 N.I. Voronina

Natalia I. Voronina, Doctor of Philosophy, Professor, Director of the Center M.M. Bakhtin

E-mail: kafkmg@mail.ru

Mordovia State University N.P. Ogareva.

Saransk, Russia

Subject of the article: "The main nerve of the era": I.I. Garin about F.M. Dostoevsky. *Object of the article:* the experience of reading the monograph by I.I. Garin "The Many Faces of Dostoevsky". *The goal of the project:* to actualize for the scientific and educational world the versatility and multi-vision of Garin of the personality and work of Dostoevsky. *Methodology of work:* the phenomenon of Dostoevsky, as well as the phenomenon of Garin, are unique, inimitable and significant. This context of the study became possible with the help of cultural-philosophical and comparative-historical approaches, as well as cultural and literary methods of analysis. *Results of the work:* consideration of Garin's work about Dostoevsky, his ideas, thoughts, approaches and research methods as new, adequate to the content and worldview of the author of the style and genre, the peculiarities of the structure of the text (aphorism and mosaicism of fragments "charged with the power of human emotions"), unique meanings of biographical chronicles of Dostoevsky. This made it possible for Garin to fix the dominant literary and cultural-philosophical characteristics, to reveal the specifics of Dostoevsky's thinking and the ideas dominating in his work, in his own language, unlike the traditional one. *Field of application of the results:* dialogue, reflecting a new multi-level way of researching the writer's work, which becomes the basis for the formation of a new scientific paradigm that stimulates Garin's interest in comprehending innovative phenomena in the study of Dostoevsky's world and his personality. *Conclusion:* the scientific novelty of the project represents Garin's unique attempt to combine the seemingly incompatible: intellectual depth with artistry in revealing the image of the great writer.

“Individually-special” style today, in the XXI century, manifests itself so multifaceted that it creates its own Garin world, which attracts scientists from different directions by revealing new facets of its own consciousness and the depth of the universal. Therefore, the study of the semantic context of Garin's work about Dostoevsky is important and significant, contributes to the enrichment of scientific and creative thought. The conclusions presented in the scientific review are reasoned and logical.

Key words: I.I. Garin, F.M. Dostoevsky, personality, time, the nerve of the era, "all man", science, creativity, literature, genre, style

DOI: 10.37313/2413-9645-2022-24-82-59-63

1. Bakhtin, M. M. Problemy poetiki Dostoyevskogo (Problems of Dostoevsky's poetics). – M.: Sovetskiy pisatel', 1963. – 364 s.
2. Berdyayev, N. A. Velikiy Inkvizitor // Antikhrist (Iz istorii otechestvennoy dukhovnosti): Antologiya (The Grand Inquisitor // Antichrist (From the History of Russian Spirituality): Anthology). – M.: Vysshaya Shkola, 1995. – 415 s.
3. Berdyayev, N. A. O naznachanii cheloveka (On the appointment of a person). – M.: Respublika, 1993. – S 24.
4. Garin, I. I. Mnogolikiy Dostoyevskiy // Proroki i poety: v 7 t. (The many-faced Dostoevsky // Prophets and poets: in 7 volumes). – M.: «Terra», 1994. – T.4. – S. 7-414.
5. Gachev, G. D. Kosmo-psikho-logos. Natsional'nyye obrazy mira (Cosmo-psycho-logos. National images of the world). – M.: Akademicheskiy Proyekt, 2007. – 511 s.
6. Petrov, YU. V. Antropologicheskiy obraz filosofii (Anthropological image of philosophy). – Tomsk: Izd-vo NTL, 1997. – 448 s.
7. Petrov, YU. V. Ballada poveshennogo. Opravdaniye metafiziki, ili vozvrashcheniye filosofii (Ballad of the Hanged Man. The Justification of Metaphysics, or the Return of Philosophy). – Tomsk: Izd-vo NTL, 2008. – 732 s.
8. Predisloviye // Garin I. Mudrost' vekov: v 10 t. (Foreword // Garin I. Wisdom of the Ages: in 10 volumes). – Khar'kov, 2012. – T.1. – S. 11-13.
9. Shumikhina, L. A. Genezis russkoy dukhovnosti (Genesis of Russian spirituality). – Yekaterinburg: UrO RAN, 1998. – 400 s.

УДК 008 (Цивилизация, культура, прогресс)

**ВОСЬМИЭЛЕМЕНТНЫЕ ЦИКЛЫ ТВОРЕНИЯ
И АЛГОРИТМЫ ХУДОЖЕСТВЕННОГО ПОВЕСТВОВАНИЯ:
ГЕНЕЗИС И РАЗВИТИЕ ОТ ЧАСТНОГО К ОБЩЕМУ**

© 2022 Д.В. Денисов

Денисов Денис Викторович, кандидат культурологии,

доцент кафедры лингвистики

E-mail: denisansk@gmail.com

Самарский государственный университет путей сообщения
Самара, Россия

Статья поступила в редакцию 28.01.2022

Некоторые лингвисты обращают внимание на логическую ёмкость и целостность восьмиэлементных структур. Это подтверждают музыкальный синтаксис и система ладовой организации. Автор статьи привлекает к анализу мифы творения, древние античные и китайские онтологические модели, концепцию поэтических переживаний древнеиндийской поэтики. Цель данной работы – установление средствами гуманитарного исследования общих закономерностей развития и самоорганизации. В описании учитываются линия повествования, следующая в направлении от частного к общему (против часовой стрелки) и линия генезиса (по часовой стрелке). Развитие от общего к частному (линия генезиса) отражает аспекты инореальности, содержащие исторический контекст, мистические переживания, субъективные восприятия, помощь. Линия генезиса следует от 1-й текстовой единицы (символический Северо-Запад) и подводит к максимальному раскрытию центрального образа в 8-й (символический Запад). Развитие от частного к общему (также от северо-западного сектора) отражает этапы становления главного персонажа (фаза Дуады), реализуя противоположную направленность модели.

Ключевые слова: онтологическое моделирование, тетраксис, секторальная модель, повествование, поэтические переживания, Натьяшастра, мифы творения, планетарные сферы, античные музы, Капитанская дочка
DOI: 10.37313/2413-9645-2022-24-82-64-72

Введение. Современная наука прикладывает неустанные усилия по установлению изоморфизма основных видов закономерностей и формированию моделей устойчивого развития. Лидирующие позиции в этом направлении занимают точные и естественно-научные дисциплины, наиболее динамично развивается синергетика, находящаяся на стыке самых разнообразных подходов и дисциплин. Вклад гуманитарных дисциплин в это направление исследований минимален. Исправить это положение призвано обращение к моделям генезиса древности, многие из которых восьмиэлементны. В настоящем исследовании рассмотрим возможность использования анализа художественного повествования для понимания общих закономерностей развития, реализуемых в рамках 8-элементного ритма.

Методы исследования. В материалах, опубликованных ранее [3, 6], читатель уже познакомился с интерпретацией композиции живописных произведений относительно секторальной модели

освоения пространства, ориентированной по восьми сторонам света. Предлагаемая модель относится к методу онтологического моделирования, в котором в качестве одного из первичных применений к процессам самоорганизации выступает положение о восьмеричной структурированности трансцендентального начала. Пространственная ориентация 8-элементной модели определяется периодом абсолютного покоя (символический Север) и периодом максимальной активности, соотносимым с жизненными процессами и их кратковременностью (символический Юг). Направленность в составе секторальной модели по часовой стрелке отвечает процессам генезиса в направлении от общего к частному, направленность против часовой стрелки соотносится с процессами развития в направлении от частного к общему. Точку отсчёта в обоих применениях выполняет Северо-Запад.

История вопроса. Во второй половине XX в. стала популярной концепция «общей системы»,

предложенная Л. фон Берталанфи (1950), под которой за рубежом часто понимается произвольный набор элементов, а в отечественной науке утвердилось понимание системы как «совокупности элементов, находящихся в отношениях и связях друг с другом, которая образует определённую целостность, единство» [1, с. 61]. В рамках данного подхода качество целостности коренится в конечной совокупности свойств и отношений определённого объекта. Предшествовала работам Берталанфи «Всеобщая организационная наука», определённая А.А.Богдановым как тектология (1913–1929), посвящённая единым принципам организации вещественных и духовных объектов. Её главный принцип: целое больше, чем сумма его частей [8, с. 189]. В.И.Макаров, проведя понятийный анализ, приходит к выводу, что там, где А.А. Богданов говорит об организованности и организации, современная наука предлагает термин «самоорганизация». В.И.Макаров ёмко характеризует задачи тектологии: «Задача тектологии – систематизировать организационный опыт всех наук. Она должна выяснить, какие способы самоорганизации наблюдаются в природе и в человеческой деятельности. Затем она должна обобщить и систематизировать эти способы, объяснив их при этом, выявить закономерности. При обобщении опыта придётся считаться с фактами бесконечно разнообразными, часто принадлежащими к самым далёким одна от другой областям, отыскивать единство организационных приёмов там, где оно маскируется крайним различием элементов, к которым они применяются» [8, с. 191].

В настоящем исследовании в качестве таких «бесконечно разнообразных» моделей выступают: пифагорейский тетрактис, античные музы, особым образом соотнесённые с планетарными сферами Кл.Птолемея, базовая последовательность триграмм китайской «Книги перемен», их Прежде небесная (*f* глобальные процессы: аспект движения энергии в космосе) и После небесная (*f* локальных процессов: движение энергии в доме) последовательности, используемые в Фенг-Шуй, а также восемь поэтических переживаний древнеиндийской науки о драматическом искусстве. В таблице 1 синхронизация этих моделей осуществляется относительно указаний на ось «Север–Юг», где Север образует точку покоя, а Юг – сектор интенсивных, но кратковременных процессов. В таблице 2 это соотнесение носит функциональный характер.

В лингвистике текста восьмиэлементные структуры (наряду с 6- и 10-элементными) были особо отмечены немецкими исследователями М.Метцельтином и Г.Якше. 8-элементный трансформационный текстоид (наиболее частотное текстовое единство) можно рассматривать как добавление к 6-элементу текстоиду типа «Договорные отношения» этапов «Помеха» и «Достижение желанной ситуации». Дальнейшее развитие 8-элементного текстоида – текстоид «Басня», включающий мораль и образ рассказчика [11, с. 27–29].

В литературоведении логической ёмкостью и целостностью характеризуется поэтическая *октава*, известная как оптимальная повествовательная форма строфической организации (эпические произведения Ариосто, Камюэнса, Тассо, а также произведения В.А.Жуковского, А.С.Пушкина) [10, с. 350].

Кроме того, в пользу восьмиэлементной метрики в применении к художественному повествованию свидетельствует значимость 8-элементности в музыкальном синтаксисе (возможны в качестве структуры изложения законченной музыкальной мысли период, состоящий из 8 тактов, и предложение как часть периода), а также в строевании музыкального лада (семь ступеней + верхняя устойчивая тоника: 7 + 1) [9, с. 50–66].

Применение секторальной модели, в которой начала пифагорейского тетрактиса рассматриваются в качестве фактора освоения пространства, было выполнено на материале архитектурных ансамблей, глобальных ориентиров и региональных культур [9].

Анализ проводится на примере первых восьми глав повести А.С.Пушкина «Капитанская дочка». В описании сначала приводится линия повествования, следующая в направлении от частного к общему (против часовой стрелки), и затем – линия генезиса (по часовой стрелке).

Результаты исследования. В первом восьмиэлементном цикле повести А.С.Пушкина «Капитанская дочка» (главы с 1-й по 8-ю) повествование начинается с ввода исторического контекста (символический Северо-Запад) в главе «Сержант гвардии». В Прежде небесном порядке в северо-западном секторе актуальной становится тема наставников и друзей (схема 1), среди которых стремянный Савельич и француз Бопре. Исторический контекст (*f* сохранения информации) находится в ведении античной музы Клио (сфера Луны, 1-я), музы истории и героической песни

(таблица 1). Теме, задаваемой Клио, соответствует в повести А.С. Пушкина образ отца Гринева-старшего. Потенциал (аспект Монады), которым обладает Гринев-младший в ткани повествования воспринимается через страстное поэтическое переживание, выделяемое в древнеиндийской поэтике (таблица 2). В секторальной модели [9] северо-западный сектор рассматривается

как в аспекте размещения продукции на хранение, так и в аспекте подготовки к отправке: в данном случае отправляться на службу предстоит Гриневу-младшему. На этом этапе обе линии повествования находятся в общей точке отсчёта (символический Северо-Запад – I), но затем они начинают двигаться в противоположных направлениях.

Таб. 1. Пространственная ориентация элементов тетрактиса и планетарных сфер Кл.Птолемея
(Spatial orientation of elements of the Tetractys and the planetary spheres Cl. Ptolemy)

Первопринципы, элементы пифагорейского тетрактиса [7; 9]	Универсальная классификационная античная схема [12, с. 158]		Стороны света
	Планетарные сферы	Музы	
Монада (I), богоподобная основа постоянства, чистый свет, повелевающий всем, непространственное основание числа, синтез всех чисел	Сфера Аполлона	Талия, муза комедии	СЗ 1 (затактовый сектор)
Диада (II), характеризующаяся как основание множественности	8. Фирмамент англ. firmament 'небесный свод'	Урания, муза астрономии, эпитет Афродиты и символ возвышенной любви	Север 1
Триада (III), ум, благочестие, дружба, гармония, мир, единомыслие	7. Сфера Сатурна	Полигимния, муза пантомимы	СВ
Тетрада (IV): число элементов мира	6. Сфера Юпитера	Евтерпа, муза лирической поэзии	Восток
Пентада (V): середина чисел, точка равновесия, число справедливости, свадьба	5. Сфера Марса	Эрато, муза любовной поэзии	ЮВ
Гексада (VI) как число, оживляющее и гармонизирующее мир, поддерживающее здоровье существ, искореняющее беспорядок и хаос, авторитарная творческая сила, принуждающая материю к упорядоченным изменениям	4. Сфера Солнца	Мельпомена, муза трагедии	Юг
Гептада (VII): Афина, «сильная крепость» внутри декады, начало, лишённое протяжённости («критический момент, случай»)	3. Сфера Венеры	Терпсихора, муза танца (и изначально муза хорового пения – функция коллективного действия)	ЮЗ
Огдоада (VIII): дружба, любовь, мудрость, творческие мысли	2. Сфера Меркурия	Каллиопа, муза эпической поэзии	Запад
Эннеада (IX): единство, отсутствие спора и ограничение	1. Сфера Луны	Клио, муза героической песни, истории	СЗ 2
Декада (X): (все)вмещение, судьба, власть	Сфера Земли		Север 2

Таб. 2. Триграммы «Книги Перемен» и два способа освоения пространства: от общего к частному /по часовой/, от частного к общему /против часовой стрелки.

Поэтические переживания древнеиндийской поэтики

(Trigrams of "The Book of Changes" and two ways of mastering space:

from general to particular /clockwise/, from particular to general /counterclockwise/.

Dominant drama states of ancient Indian poetics)

Триграммы	Названия [2, с. 27]	- атрибут(ы); - стихия; - образ	Направление освоения пространства в художественном повествовании		Поэтические переживания*
			по часовой стрелке	против часовой стрелки	
	Цянь «Творчество»	- сила; - металл; - небо	<i>Северо-Запад</i> (общий контекст, история)		1. Страстное
	Кунь «Восприимчивость»	- преданность, уступчивость; - почва; - почва	Север (защита)	Запад (личн. опыт, ошибки)	2. Героическое
	Чжень «Возбуждение»	- побуждение, движение; - древо; - гром	<i>Северо-Восток</i> (личное, чувства)	<i>Юго-Запад</i> (коллективное)	3. Одиозное
	Кань «Бездна»	- опасность; - вода; - вода	Восток (помощь)	Юг (опасность)	4. Грозное
	Гень «Неподвижность»	- незыблемость; - почва; - гора	<i>Юго-Восток</i> (запрет на личную инициативу)		5. Комическое
	Сунь «Мягкость»	- пронизательность; - древо; - ветер	Юг (импульс иссякает)	Восток (приближение к цели)	6. Волшебное
	Ли «Сцепление»	- светоносность; - огонь; - огонь	<i>Юго-Запад</i> (критический случай)	<i>Северо-Восток</i> (созерцание объекта познания)	7. Боязливое
	Дуй «Счастье»	- радость; - металл; - озеро	Запад (реализация замысла)	Север (точка покоя)	8. Патетическое

* Порядок приводится по [4, с. 83–86], см. также [5, с. 76–83].



Схема 1. Пространственная ориентированность этапов творения в Древнем Китае:
 а – Прежденебесный порядок триграмм (на основе [2, с. 28]);
 б – Посленебесный порядок триграмм [2, с. 29]
 (Spatial orientation of the stages of creation in Ancient China:
 а – Primordial Bagua of trigrams (based on [2, p. 28]);
 б – Manifested Bagua [2, p. 29])

Следующий этап находится под влиянием Каллиопы (сфера Меркурия, 2-я), музы эпической поэзии, и характеризуется героическим поэтическим переживанием древнеиндийской поэтики (символический Запад). В главе «Вожатый» (2-я) эпический и героический аспекты сосредоточены в образе Емельяна Пугачева, явившегося в бурю в качестве неизвестного спасителя. Они соотносятся с функцией демонстрации воинской доблести, закреплённой в секторальной модели [9] за Западом. Но имеется в виду не эпическое повествование и не героизм в буквальном смысле, а боевой настрой, характеризующий персонажа, включившегося в некий процесс, когда силы ещё не растрачены, а реальных и неразрешимых сложностей ещё не возникло.

При создании эффекта инореальности в повествование включаются элементы, относящиеся к линии генезиса. Так, во второй же главе Гриневу-младшему во сне является мать, функционально соотносимая с Дуадой, материальным началом бытия (II), закреплённым за северным сектором (*f* сохранения). Эта инореальность и обеспечивает на данном этапе повествования необходимую защиту: мать представляет сыну Пугачева как будущего посаженного отца. В Посленебесном порядке (схема 2) Север связан с путешествием и карьерой.

Терпсихора (сфера Венеры, 3-я), муза танца (и изначально хорового пения), сигнализирует о том, что на третьем этапе повествования (символический Юго-Запад, гл. 3) наступает момент перехода к коллективным действиям. В повести Пушкина таковые иллюстрируются рутинной жизнью крепости, куда прибыл служить Гринев-младший, его включением в эту жизнь. Соотнесение со сферой Венеры поддерживается образом Афродиты, присутствующим среди атрибутов Гептады. При этом атрибут Гептады «сильная крепость» сильно контрастирует с убожеством крепости, расположенной в оренбургских степях. Функция Афродиты реализуется ещё посредством ввода в повествование образа Марьи Ивановны в завершающей части третьей главы. Субъективное восприятие крепости и её обитателей интерпретируется в направлении генезиса (инореальности) относительно северо-восточного, т. е. противоположного, предрассветного сектора (III). Атрибуты «учёба», «размышление» северо-восточного сектора в Посленебесном порядке триграмм относятся к знакомству с крепостью. А

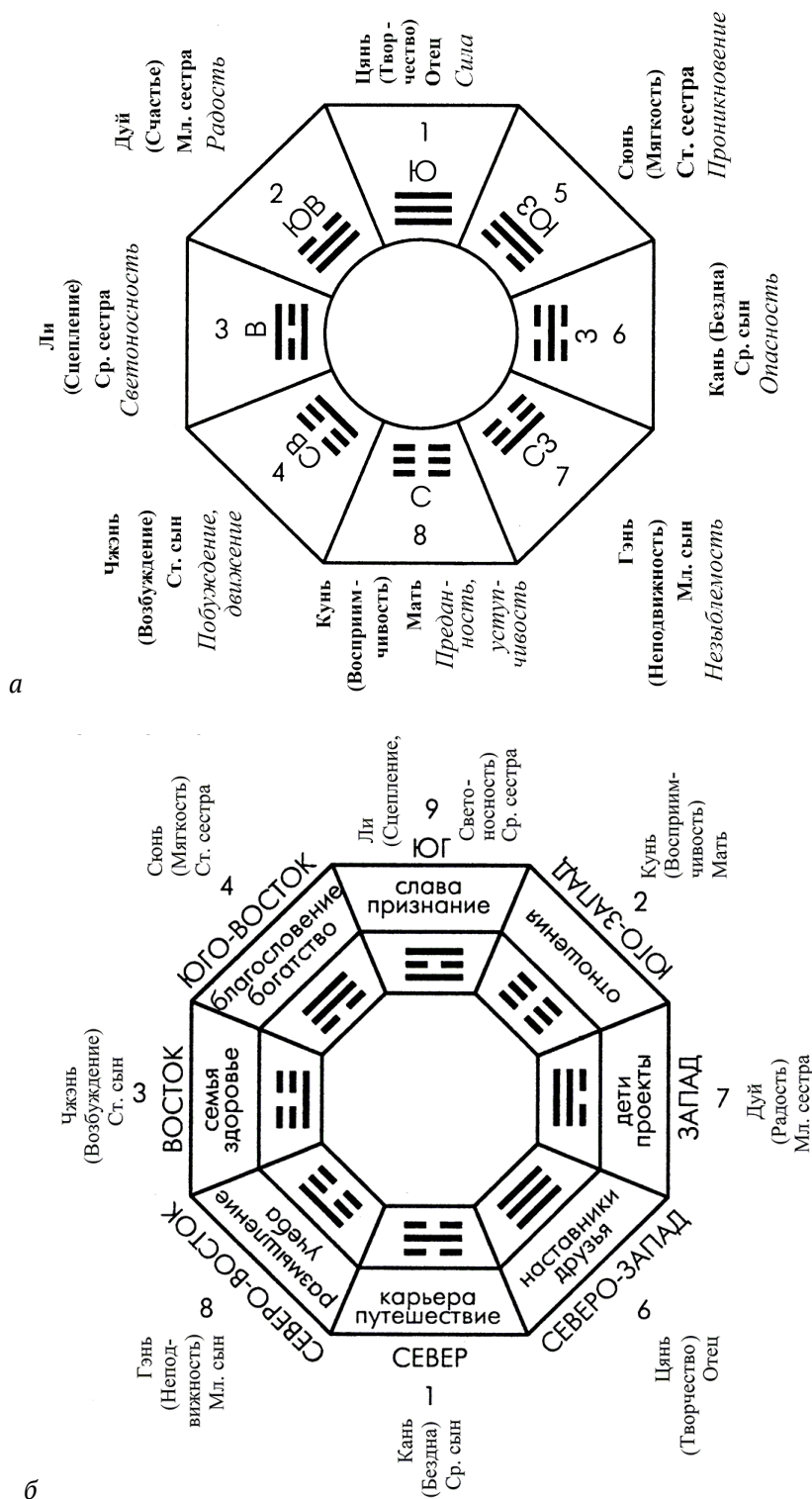
ощущение неприятия той «серой» реальности, в которой оказалось главное действующее лицо вместо Санкт-Петербурга, охватывается одиозным поэтическим переживанием древнеиндийской поэтики, которому в Посленебесном порядке (схема 2) соответствует атрибут «отношения» юго-западного сектора.

Южный сектор характеризуется в секторальной модели [9] как сфера существования. Отнесение Мельпомены, музы трагедии и печальной песни, к сфере Солнца (4-я сфера), коррелирует с солнечным характером южного сектора. Основная же трагедия существования состоит в его кратковременности. В направлении повествования на данном этапе мы подходим к главе «Поединок» (4-я), в которой Гринев-младший влюбляется. Это означает, что жизнь наполняется для него смыслом, но тут же возникает конфликт с офицером Швабриным по поводу Марьи Ивановны. В терминах древнеиндийской поэтики речь идёт о реализации грозного поэтического переживания, т. е. об опасности, что сопоставимо с триграммой Кань, «Бездна» (атрибут «опасность»), занимающей в таблице 2 четвёртую позицию (1 кол.). В плане генезиса актуальным становится восточный сектор (IV), в котором есть место высоким идеалам и настоящему героизму. Именно это онтологическое основание позволяет идти смело навстречу любой опасности.

Особое место во встречном движении линий генезиса и повествования занимает 5-й этап (5 гл.), соотносимый с юго-восточным сектором (V), в котором два встречных процесса уравновешиваются. Действенность Эрато (сфера Марса, 5-я), музы любви, подтверждается названием 5-й главы «Любовь». Но этой тенденции противостоит комическое поэтическое переживание древнеиндийской поэтики, которое интерпретируется как насмешка судьбы, препятствие, запрет со стороны того или иного авторитета, на который указывают атрибуты триграммы Гень, «Незыблемость» (атрибут «незыблемость», образ «гора», таблица 2, кол. 1). У А.С. Пушкина этот аспект проявляется в запрете Гринева-старшего на свадьбу. Юго-восточный сектор Посленебесного порядка также затрагивает тему благословения (схема 2).

Шестой этап повествования (гл. 6) подводит в секторальной модели к восточной, т. е. алтарной стороне света, но первое, что происходит, – нарушение привычных жизненных устоев,

аналогичное тому, которое имеет место при перемещении в сказочное пространство (волшебное поэтическое переживание). В романе А.Н. Толстого «Аэлита» шестая глава «Отлёт» описывает этап такого нарушения привычного хода вещей, как отправление в космическое путешествие из революционного Петрограда. Парадокс этого этапа в том, что повествование приближается к главному, к сути, а импульс по линии генезиса, приобретая материальное свойство, становится всё более слабым, что и приводит к нарушению равновесия и социальных устоев, а также напоминает о кратковременности существования (VI). Из муз с соответствующим этапом соотносится Евтерпа (сфера Юпитера, 6-я), муза лирической поэзии. Гигантский размер Юпитера иллюстрирует функцию управления стихиями, закреплённую за восточным сектором рассматриваемой модели. С волшебным поэтическим переживанием коррелирует и лирический характер шестого этапа повествования. В главе «Пугачевщина», шестой в повести А.С. Пушкина, роль волшебного помощника выполняет Емельян Пугачев, ожидание прибытия которого парализует жизнь крепости. Лирическое же проявляется в нежности отношений и в клятвах, даваемых Гриневым-младшим Марье Ивановне. В Посленебесном порядке в пространстве восточного сектора затрагиваются вопросы семьи и здоровья (схема 2).

На седьмом этапе повествование (гл. 7) достигает в рамках северо-восточного сектора, соотносённого с действием Триады. Достигается точка развития, на которой актуальным становится вынесение суждений, исполнение обещанного... Диалектика данного этапа состоит в том, что импульс линии генезиса уже погрузился в материю и иссяк. Таковы атрибуты Гептады: с одной стороны, речь идёт о сильной крепости внутри Декады, с другой, – об отсутствии протяжённости, критическом случае (VII). И, как только он ослабеваает, находится тот, кто пытается оспорить первенство. В подобной ситуации боязливое поэтическое переживание уместно. Из планетарных сфер наибольший страх навевает сфера Сатурна (7-я), соответствующая древнегреческому богу времени Хроносу. Если ранее тема конечности была вспомогательной, носила атрибутивный характер, то на этом этапе она выделяется в отдельную тему. Здесь в действие вступает Полигимния,

муза пантомимы, время приостанавливается, привычные звуки и краски уходят, начинают звучать гимны, но это уже не земные звуки, а божественные (т. е. небесные) гимны, доносящиеся из северо-восточного сектора. Такова примерно ситуация казни офицеров крепости в повести А.С. Пушкина (гл. 7 «Приступ»). Гриневу же в ответ на «заячью шубку», подаренную во второй главе после спасения из бурана, Пугачев дарует жизнь.

Заканчивается же повествование в рамках первого восьмиэлементного цикла повести «Капитанская дочка» по достижении северного сектора, образующего точку покоя, это этап, на котором можно перевести дух. Этой стадии соответствует сфера неподвижных звёзд, представляемая Уранией, музой астрономии. Урания, в качестве Афродиты, дочери Урана, служит символом чистой и возвышенной любви. Это создаёт предпосылку для того, что в данном пространстве (гл. 8, «Незванный гость») могут встречаться и общаться исконные враги. В терминах древнеиндийской поэтики завершение цикла создаёт ощущение сострадательно-патетического поэтического переживания. Спокойно и обстоятельно поговорить удаётся и потому, что линия генезиса достигла в рамках этого цикла завершающего этапа, на котором первичный импульс, вызвавший это развитие, принимает осязаемые, отчётливые формы, доступные для непосредственного созерцания (Запад: *f* демонстрации – VIII). Тема карьеры (северный сектор Посленебесного порядка) реализуется в том, что Гринев-младший отказывается нарушить присягу императрице обещанием не воевать против Пугачева.

Выводы. Обращение к алгоритмам художественного повествования, составляющее, по мнению автора данной статьи, идеальное применение секторальной модели освоения пространства, позволило проиллюстрировать взаимодействие двух встречных процессов, развёртывающихся в рамках секторальной модели: развитие от частного к общему и генезис от общего к частному. Развитие от частного к общему реализуется от северо-западного сектора (фаза Дуады) против часовой стрелки, а линия генезиса от общего к частному (фаза Монады) от этого же сектора в направлении по часовой стрелке. Отдельные функции этапов генезиса и развития сравнивались в целях демонстрации общности подходов и решений с функциями, закреплёнными за

сторонами света в Посленебесном порядке триграмм в Фен-шуй.

1. Агошкова, Е. Б. Категория «система» в современном мышлении / Е. Б. Агошкова // Вопросы философии. – 2009. – № 4. – С. 57–71.
2. Ван, Я. Аутентичный И-цзин: Как получать точные предсказания. Секреты китайской нумерологии / Я. Ван, Дж. Сандифер; [пер. с англ.; под ред. А. Костенко]. – М.: ООО «Изд. дом «София», 2005. – 272 с.
3. Денисов, Д. В. "Чудодейственная диагональ" в пространственной ориентации: от гуморальной теории и концепции стихий в Ваасту-видье к композиции в живописи / Д. В. Денисов // Известия Самарского научного центра Российской Академии Наук. Социальные, Гуманитарные, Медико-биологические науки. – 2021. – Т. 23, № 81. – С. 54–61. DOI: 10.37313/2413-9645-2021-23-81-54-61.
4. Денисов, Д. В. Общие макроалгоритмические закономерности развёртывания текстовых структур: на стыке методологий Востока и Запада: монография / Д. В. Денисов. – Самара: СамГУПС, 2009. – 238 с.
5. Денисов, Д. В. Универсальная восьмерица: мера времени, человека и истории: монография / Д. В. Денисов. – Самара: СамГУПС, 2011. – 178 с.
6. Денисов, Д. В. Отражение онтологической модели саанкхьи в пространственной организации индийских ваасту-мандал // Известия Самарского научного центра Российской академии наук. Социальные, гуманитарные, медико-биологические науки. – 2021. – Т. 23, № 80. – С. 60–67. DOI: 10.37313/2413-9645-2021-23-80-60-67.
7. Денисов, Д. В., Журавлев, М. Ю., Латыпова, Н. М., Медведева, Н. Ю., Досковская, М. С. Функциональная дифференциация пространства и десятиэлементная числовая модель древних культур // Градостроительство и архитектура. – 2020. – Т. 10, № 3. – С. 104–113.
8. Макаров, В. И. Философия самоорганизации / В. И. Макаров. – М.: Кн. дом «ЛИБРОКОМ», 2014. – 432 с.
9. Первоначала как фактор организации и освоения пространства: генезис, число, топология, вероятность, классификация: монография / Д.В. Денисов, М.Ю. Журавлёв, Н.Ю. Медведева и др.; под общ. ред. Д.В. Денисова. – Самара: Изд-во СамГУПС, 2016. – 352 с.
10. Степанов, Н. А. Лирика Пушкина. Очерки и этюды / Н. А. Степанов. – М.: Худ. лит., 1974. – 368 с.
11. Metzeltin, M., Jaksche, H. Textsemantik: Ein Modell zur Analyse von Texten. – Tübingen: Narr, 1983. – 210 S.
12. Werner, H. Lexikon der Numerologie und Zahlenmystik. – Frechen: Komet MA-Service und Verlagsgesellschaft GmbH /ohne Jahrgabe/. – 287 S. ISBN 3-89836-132-2.

**EIGHT-ELEMENT CYCLES OF CREATION
AND ALGORITHMS OF NARRATION
GENESIS AND DEVELOPMENT FROM SPECIAL TO GENERAL**

© 2022 D.V. Denisov

Denis V. Denisov, Candidate of Culture Sciences, Associate Professor of the Department of linguistics

E-mail: denisansk@gmail.com

Samara State Transport University

Samara, Russia

Some linguists pay attention to the logical capacity and integrity of the eight-element structures. This is confirmed by the musical syntax and the system of modal organization. The author of the article draws on the analysis of creation myths, ancient antique and Chinese ontological models, the concept of poetic experiences of ancient Indian poetics. The purpose of the study is to establish by means of humanitarian research the general patterns of development and self-organization. The description takes into account the line of narration, following in the direction from the particular to the general (counterclockwise) and the line of genesis (clockwise). The development from the general to the particular (the line of genesis) reflects the aspects of other reality containing the historical context, mystical experiences, subjective perceptions, help. The line of genesis follows from the 1st text unit (symbolic North-West) and leads to the maximum disclosure of the central image in the 8th (symbolic West). The development from the particular to the general (also from the northwestern sector) reflects the stages of the formation of the main character (the Duad phase), realizing the opposite direction of the model.

Keywords: ontological modeling, tetractys, sectoral model, narrative, poetic experiences, Natyashastra, creation myths, planetary spheres, ancient muses, Captain's daughter

DOI: 10.37313/2413-9645-2022-24-82-64-72

1. Agoshkova, E. B. Kategoriya «sistema» v sovremennom myshlenii (Category "system" in modern thinking) // Voprosy filosofii. – 2009. – № 4. – pp. 57–71.

2. Van, Ya., Sandifer, Dzh. *Autentichnyj I-czin: Kak poluchat' tochnye predskazaniya. Sekrety kitajskoj numerologii (Authentic I Ching: How to get accurate predictions. Secrets of Chinese Numerology)* [transl. from English; ed. A. Kostenko]. – Moscow: «Sofiya» Publ., 2005. – 272 p.
3. Denisov, D. V. *CHudodejstvennaya diagonal' v prostranstvennoj orientacii: ot gumoral'noj teorii i koncepcii stihij v Vaastu-vid'e k kompozicii v zhivopisi (Miracle diagonal' in spatial orientation: from the humoral theory and the concept of elements in the Vastu-vidya to composition in painting)* // *Izvestija Samarskogo nauchnogo centra RAN. Social'nye, gumanitarnye, medikobiologicheskie nauki.* – 2021. – Vol. 23, № 81. – pp. 54–61. DOI: 10.37313/2413-9645-2021-23-81-54-61.
4. Denisov, D. V. *Obshchie makroalgoritmicheskie zakonomernosti razvyortyvaniya tekstovyh struktur: na styke metodologij Vostoka i Zapada (General macro-algorithmic patterns of unfolding text structures: at the intersection of the methodologies of East and West).* – Samara: SamGUPS Press, 2009. – 238 p.
5. Denisov, D. V. *Universal'naya vos'merica: mera vremeni, cheloveka i istorii (The Universal Eight: A Measure of Time, Man and History).* – Samara: SamGUPS Press, 2011. – 178 p.
6. Denisov, D. V. *Otrazhenie ontologicheskoy modeli sankkh'i v prostranstvennoj organizacii indijskih vastu-mandal (Reflection of the samkhya's ontological model in the spatial organization of the indian vastu-mandal)* // *Izvestija Samarskogo nauchnogo centra RAN. Social'nye, gumanitarnye, medikobiologicheskie nauki.* – 2021. – Vol. 23, № 80. – Pp. 60–67.
7. Denisov, D. V., Zhuravlev, M. Yu., Latypova, N. M., Medvedeva, N. Yu., Doskovskaya, M. S. *Funkcional'naya differenciaciya prostranstva i desyatielementnaya chislovaya model' drevnih kul'tur (Functional differentiation of space and the ten-element numerical model of ancient cultures)* // *Gradostroitel'stvo i arhitektura (Urban construction and architecture).* – 2020. – Vol. 10, № 3. – pp. 104–113.
8. Makarov, V. I. *Filosofiya samoorganizacii (Philosophy of self-organization).* – M.: LIBROKOM Publ., 2014. – 432 p.
9. *Pervonachala kak faktor organizacii i osvoeniya prostranstva: genesis, chislo, topologiya, veroyatnost', klassifikaciya (Origins as a factor in the organization and development of space: genesis, number, topology, probability, classification)* / Ed. by D.V.Denisov. – Samara: SamGUPS Press, 2016. – 352 p.
10. Stepanov, N. A. *Lirika Pushkina. Ocherki i etyudy (Lyrics of Pushkin. Essays and studies).* – Moscow: Hud. lit. Publ., 1974. – 368 p.
11. Metzeltin, M., Jaksche, H. *Textsemantik: Ein Modell zur Analyse von Texten.* – Tübingen: Narr, 1983. – 210 S.
12. Werner, H. *Lexikon der Numerologie und Zahlenmystik.* – Frechen: Komet MA-Service und Verlagsgesellschaft GmbH /ohne Jahrgabe/. – 287 S. ISBN 3-89836-132-2.

УДК 008.009:39 (Цивилизация. Культура. Прогресс. Национальная идентичность
и взаимодействие культур)

ЭНТЕЛЕХИЯ КУЛЬТУРЫ В КНИГЕ СТИХОВ А. ШАЦКОВА «ЛЕБЕДИ ТЮТЧЕВА»

© 2022 М.А. Дударева, Н.В. Гращенко
Дударева Марианна Андреевна, кандидат филологических наук,
доктор культурологии,
доцент кафедры русского языка № 2 Института русского языка
E-mail: marianna.galieva@yandex.ru
Гращенко Николай Владимирович,
ассистент кафедры русского языка № 2 Института русского языка
E-mail: grashchenkov-nv@rudn.ru
Российский университет дружбы народов
Москва, Россия

Статья поступила в редакцию 21.01.2022

Объектом статьи выступает энтелехия культуры. Предметом является энтелехия русской художественной культуры. Материалом для статьи служит новая поэтическая книга современного русского поэта А. Шацкова «Лебеди Тютчева». В центре герменевтической реконструкции — цикл стихов из книги, в котором в разных вариациях представлена лебединая символика. Большое внимание уделяется проблеме энтелехии культуры, которая носит теоретический характер и имеет важное значение для понимания философских вопросов творчества. Методология исследования сводится к целостному онтогерменевтическому анализу, направленному на высвечивание культурного потенциала данного художественного произведения, что позволяет онтологически подойти к вопросам самого творческого процесса, углубиться в понимание бытия художника слова. Проводится связь между понятиями «энтелехия» и «апофатика». Уделяется большое внимание проблеме энтелехии культуры в контексте трансмиссии культуры: речь идет не только о профетическом даре поэтов, но и о необходимости возврата к своим корням, историософского восприятия прошлого. Результаты исследования заключаются в выявлении культурного потенциала книги «Лебеди Тютчева» для дальнейшего изучения проблемы энтелехии художественной культуры, национального бытия. Результаты работы также могут быть использованы в преподавании курсов по современной русской литературе, культурологии, философии.

Ключевые слова: русская культура и литература, энтелехия, апофатика, фольклор, современная поэзия.

DOI: 10.37313/2413-9645-2022-24-82-73-78

Введение. Разговор об энтелехии культуры до сих пор требует обращения к самому понятию «энтелехия», которое еще в 1990-е гг. вызывало споры в научной среде (подробнее об этом в статье философа В.П. Визгина [3]). Конечно, стоит вернуться к истокам, к трудам Аристотеля, в которых энтелехия воспринимается как сущность (душа) тела [1]. Однако современные исследователи из разных областей гуманитарного знания продолжают переосмыслять это понятие после выхода известной статьи историка Г.С. Кнабе «Энтелехия культуры» [8]. В указанной работе интересующее нас понятие было связано с проблемой диалога культур, преемственности между культурами, механизмом их смены. Но в первую очередь привлекает внимание то, что ученый не стремится дать конкретного определения энтеле-

хии, указывая на ее внутреннее содержание, которое мы способны пережить интуитивно [4, с. 202]. Но эта «неуловимость», или апофатичность (мы обозначим это так), антиномии и парадоксы, заложенные в самом понятии, не должны смущать исследователя, идущего тропами онтологической мысли [3, с. 8].

История вопроса. Энтелехия культуры — движущая сила культуры, или импульс, который ризомно проявляется в ее сакруме. Одно из определений Г.С. Кнабе сформулировано так: «...поглощение определенным временем содержания, характера, духа и стиля минувшей культурной эпохи на том основании, что они оказались созвучными другой позднейшей эпохе и способными удовлетворить ее внутренние потребности и запросы» [7, с. 19]. Энтелехиальное начало рус-

ской культуры можно понять через логос, поскольку Россия всегда была логоцентричной страной. Литература, по мысли ведущих филологов и культурологов современности — как отечественных (И.В. Кондаков, А.Я. Флиер [10, с. 251]), так и зарубежных (Е. Косовска [9, с. 100]), — одной из первых транслирует культурные смыслы, являясь частью *текста культуры*, который поддается герменевтической реконструкции. Современный философ В.П. Визгин также пытается осмыслить проблему энтелехии культуры через русскую поэзию и цитирует слова А. Ахматовой о стихотворении И. Анненского «Колокольчики»: в них «брошено зерно, из которого затем выросла звучная хлебниковская поэзия» [3, с. 15]. Но энтелехия — это и «зерно», и «исток», и имагинация, то есть «высокая» явленность Абсолюта в Другом, то есть энтелехийный процесс в культуре двуправленного действия: в будущее и в прошлое. В упомянутой нами статье В.П. Визгина выделим еще одно концептуально важное наблюдение: «Быть же “истоком”, “началом” прорастания будущего и сохранять цельность при всей многопутейной разносторонности — в этом мы интуитивно видим “дело” гения» [3, с. 15]. Однако «дело» гения, который, кстати, всегда апофатичен, непостижим, носит не только профетический характер, он должен не только предвосхитить будущее культуры, но и разобраться в уроках прошлого, всецело воспринять и усвоить в своей душе *интонации* прошлого. В этом контексте показательно наблюдение поэта-символиста А. Белого из статьи 1909 года «Эмблематика смысла»: «То действительно новое, что пленяет нас в символизме, есть попытка осветить глубочайшие противоречия современной культуры цветными лучами многообразных культур; мы ныне как бы переживаем все прошлое: Индия, Персия, Египет, как и Греция, как и Средневековье, — оживают, проносятся мимо нас, как проносятся мимо нас эпохи, нам более близкие» [2, с. 57–58].

В русском варианте логоцентризма спаяны миф, фольклор и литература, которые образуют вертикальную трансмиссию культуры: литература «перенимает» знания фольклора и мифа, всегда вступая в творческий диалог-спор с традицией. Фольклорист В.А. Смирнов так об этом пи-

шет: «происходит своеобразный «спор» с фольклором, его диалектическое «отрицание», разумеется, с элементами «снятия», то есть продуктивного усвоения тех потенциальных возможностей, которые таятся в фольклоре» [11, с. 4]. Современная поэзия, о которой сегодня размышлять трудно, поскольку еще не выработана должным образом культурная дистанция между художником и реципиентом, тем не менее тоже существует в рамках традиции, энтелехийного начала, которое в художественном творчестве может проявляться латентно. Обратимся к творчеству известного русского поэта А. Шацкого, автора «Плача по российским поэтам». Поэт находится на почвеннических позициях и верит, что в России сохранится литературоцентризм, о чем говорит в своем интервью «Литературной газете»: «Я искренне надеюсь, что распад “связи времен” может произойти в любой стране, но только не в России» [13].

Методы исследования. В данной статье проведен целостный онтогерменевтический анализ новой книги стихов современного русского поэта А. Шацкого «Лебеди Тютчева», направленный на высвечивание энтелехийного потенциала данного художественного текста культуры, что позволяет онтологически подойти к вопросам самого творческого процесса, углубиться в понимание бытия художника слова.

Результаты исследования. О поэтической книге Андрея Шацкого «Лебеди Тютчева» можно было бы сказать словами А. Фета: «Вот эта книжка небольшая // Томов премногих тяжелей». В книге всего 16 страниц, что нехарактерно для современной книжной литературной продукции. Однако в ней сокрыта история, *подпочвенная глубина* нашего народа, выражаясь языком русского философа И.А. Ильина [6, с. 135]. Книга, а это именно цельная по своему содержанию, семантической напряженности книга, состоит из триптиха. Первая часть, историческая, посвящена далеким кровавым дням времен Мамаева побоища. Поэт, сосредоточиваясь на фигуре Захария Тютчева, известного по «Сказанию о Мамаевом побоище» и некоторым устным преданиям, ведет читателя праведной верной дорогой далекого родственника великого поэта:

Ах, что за осень а это время,
Когда в начале сентября

Ты ехал с князем — стремя в стремя —
В кулак поводья собирая.
И верил, знал: Рязань не выдаст
И не ударит братьям в тыл.
Не может по-другому выпасть
Тому, кто сердцем не остыл.
Неся на Куликово поле
Завет отцов из тьмы веков:
О вере, доблести и воле,
И одоленьи на врагов!
А в синеве, расправив крылья,
Сопровождая княжью рать,
Летело лебедей обилье —
Небесных витязей отряд!.. [11, с. 8]

И здесь впервые, *вскользь*, возникает образ лебедей, которым собственно и посвящена новая поэтическая книга А. Шацкова. С одной стороны, читатель вместе с лирическим героем становится свидетелем исторических событий, обмана, битв и побед, с другой стороны, в первой части триптиха возникает историософский, *онтологический* план:

Свершилось! На берёзах серьги
Осенний ветерок качал,
Когда полки с победой — Сергей
В воротах Кремника встречал.

И ты, Захар, с двуперстьем руку
На отчую, вернувшись, выть
Поднял — неведомому внуку
Грядущий путь благословить! [12, с. 8]

И этот путь должен и будет проходить красной нитью через судьбы уже других героев, другого Тютчева, *неведомого внука*.

Вторая часть книги обращена уже к усадебному пространству, родовому имени Тютчевых, образовавшемуся в конце XVIII столетия:

Тяжеле вериги — поэтов судьба
В России, покрытой морозною пылью...
Но гордо в щите родового герба
Распластаны лебеда белые крылья!

Их выводок плещет в заветном пруду,
И ходит эскадренным строем по кругу...
Я к ним попрощаться с поклоном приду.
И горького хлеба отрежу краюху. [12, с. 10]

Из этого фрагмента видно, что поэт хорошо знаком с историей рода Тютчевых, уделяет большое внимание деталям, упоминая родовой герб с *крылами* в центре композиции. Образ лебедей объединяет феноменальное и ноуменальное пространства: лебеди на небе, охраняющие «витязей

отряд», лебеди на родовом гербе Тютчевых, символ чистоты, наконец, реальные лебеди, жители усадьбы. Откуда такая любовь к лебедям? Где корни этого образа? Здесь можно поставить вопрос об *энтелехиальном начале*, которое эксплицитно и имплицитно проявилось в данных сти-

хах. Примечательно, что в художественной лаборатории Андрея Шацкого находим и в стихах прежних лет образ лебедя, сопряженного с женским началом, например, в «Лебедях Блока» («И в тоскующих лебедях Блока // Мне опять померещилась — ты!»). Поэт всегда соединяет «верх» и «низ», таким образом выстраивается необходимая вертикаль культуры, через которую можно приоткрыть ноуменальное, мир эйдосов. Стоит обратить внимание на меткое замечание философа В.П. Визгина о необходимости иметь в виду сопряженное с проблемой энтелехии культуры понятие «эйдос» [3, с. 14].

Примечательно, что поэт органичен классической поэтической и живописной традициями. В

этом энтелехийном контексте вспоминается и пушкинская Царевна Лебедь из известной «Сказки о царе Салтане», и загадочная и мифологическая «Лебедь» М. Врубеля. Вообще образ лебедя характерен для нашего национального космоса. С. Есенин связывал с ним существо Логоса, указывая в трактате 1918 года «Ключи Марии» на особую связь слова и древнего символа-знака: «Вязь поэтических украшений подвластна всем... наш Боян не мог не дать образа перстам и струнам, уподобляя первых десяти соколам, а вторых стае лебедей» [5, с. 197–198]. Художник слова обязан *расслышать* слово, вынести это слово из самых *дальних далей* (энтелехии культуры). Именно таким заветом заканчивается триптих книги «Лебеди Тютчева»:

История стояла у порога,
Безмолвствуя,
и в сутеми ночной
По Брянщине вилась его дорога
В Европы,
из которых в край речной
Стремилось сердце, возвращаясь снова
В густые кущи ивы и берез...
И нес поэт из дальних далей слово
И вплоть до наших дней его донес! [12, с. 12–13]

Выводы. Художник слова наделен энтелехийным восприятием действительности, которое позволяет ему профетически обращаться в будущее и анализировать с историософских позиций прошлое. С одной стороны, он вступает в диалектический спор с традицией, с другой стороны, творчество поэта всегда пронизано энтелехийным импульсом, который то ярче «вспыхивает», то угасает. В современной поэзии таким проявлением энтелехии культуры выступает творчество поэта-почвенника А. Шацкого, а именно его новая книга «Лебеди Тютчева», где автор погружает читателя в разные исторические эпохи — от Древней Руси до близкой ему современности. Но эти

зоны «сшиты» архетипическим образом женщины, идеальной возлюбленной, идеей высокой любви, укладывающейся в концепцию русского космического Эроса. Разговор об энтелехии культуры позволяет в корне пересмотреть и некоторые вопросы, связанные с апофатикой художественного творчества, поскольку и то, и другое требует не логического, а культурологического интуитивного восприятия — речь идет о культурных априори, присущих каждому народу. Однако связь понятий «энтелехия» и «апофатика» требует уже более детальной проработки и отдельного исследования.

1. Аристотель. Соч.: в 4 т. — М.: Мысль, 1976. — Т. 1. — С. 394–395.
2. Белый, А. Собр. соч. Символизм. Книга статей. М.: Культурная революция; Республика, 2010. — 532 с.
3. Визгин, В. П. Еще раз об энтелехии культуры // Философский журнал. — 2017. — Т. 10. — № 1. — С. 5–22.
4. Диалог культур. Материалы научной конференции «Випперовские чтения–1992». Вып. XXV. — М.: Государственный музей изобразительных искусств имени А.С. Пушкина, 1994. — 224 с.
5. Есенин, С. А. Собр. соч.: в 7 т. — М.: Наука — Голос, 1995–2002. — Т. 5. — 560 с.

6. Ильин, И. А. Творчество И. С. Шмелева // О тьме и просветлении. Книга художественной критики. Бунин — Ремизов — Шмелев. — Мюнхен: Тип. Обители преп. Иова Почаевского, 1959. — С. 135–190.
7. Кнабе, Г. С. Русская античность: Содержание, роль и судьба античного наследия в культуре России. М.: Рос. гос. гуманитарн. ун-т, 2000. — 240 с.
8. Кнабе, Г. С. Энтелехия культуры // Кнабе Г.С. Материалы к лекциям по общей теории культуры и культуре античного Рима. — М., 1993. — С. 139–156.
9. Косовска, Е. Происхождение и основные положения культурной антропологии литературы // Вестник культуры и искусств. — 2020. — № 2 (62). — С. 96–105.
10. Культурология. XX век: словарь / Сост. и ред. А. Я. Левит. — СПб.: Университетская книга, 1997. — 728 с.
11. Смирнов, В. А. Литература и фольклорная традиция: вопросы поэтики (архетипы «женского начала» в русской литературе XIX — начала XX века): Пушкин. Лермонтов. Достоевский. Бунин. — Иваново: Юнона, 2001. — 234 с.
12. Шацков, А. Лебеди Тютчева (триптих). — СПб.: Любавич, 2020. — 16 с.
13. Шацков, А. Родство по слову [Электронный ресурс] // Литературная газета. — 2020. — 18 марта. — URL: <https://lgz.ru/article/-6729-18-03-2020/rodstvo-po-slovu-11-2020> (дата обращения: 20.02.2022).

ENTELECHY OF CULTURE IN A BOOK OF POEMS BY A. SHATSKOV'S BOOK OF POEMS "TYUTCHEV'S SWANS"

© 2022 M.A. Dudareva, N.V. Grashchenkov
*Marianna A. Dudareva, PhD in Philology, Doctor of Culturology,
docent of the Department of Russian language no. 2
of the Institute of the Russian language
E-mail: marianna.galieva@yandex.ru*
Nikolay V. Grashchenkov,
*assistant of the Department of Russian language no. 2
of the Institute of the Russian language
E-mail: grashchenkov-nv@rudn.ru*
Peoples' Friendship University of Russia
Moscow, Russia

The object of the article is entelechy of culture. The subject is the entelechy of Russian artistic culture. The material for this article is represented by a new book of poetry by contemporary Russian poet A. Shatskov "Tyutchev's Swans". The focus of hermeneutic reconstruction is a cycle of poems from the book which presents swan symbolism in different variations. Great attention is paid to the problem of cultural entelechy which has a theoretical nature and at the same time is important for understanding the philosophical issues of creativity. The research methodology is based on the holistic ontological hermeneutic analysis aimed at highlighting the cultural potential of the given artwork, which makes it possible to approach the issues of creative process ontologically, to deepen the comprehension of the wordsmith's views of genesis. The link between the concepts of "entelechy" and "apophaticism" is traced. Much attention is paid to the problem of cultural entelechy in the context of cultural transmission: not only the poetical prophetic gift is considered, but also the need to return to one's roots, historiosophic perception of the past. The research results are presented through identification of the cultural potential of the book "Tyutchev's Swans" for further study of entelechial problems in the artistic culture and national genesis. The research results can also be used in courses of modern Russian literature, culturology and philosophy.

Keywords: Russian culture and literature, entelechy, apophaticism, folklore, modern poetry, national image of the world
DOI: 10.37313/2413-9645-2022-24-82-73-78

1. Aristotel'. Soch.: v 4 t. (Works: in 4 vols). — М.: Mysl', 1976. — Т. 1. — С. 394–395.
2. Belyj, A. *Sobr. soch. Simvolizm. Kniga statej (Sobr. compositions. Symbolism. Book of articles)*. М.: Kul'turnaja revoljucija; Respublika, 2010. — 532 s.
3. Vizgin, V. P. *Eshhe raz ob jentelehii kul'tury (Once again about the entelechy of culture)* // *Filosofskij zhurnal*. — 2017. — Т. 10. — № 1. — С. 5–22.

4. Dialog kul'tur. Materialy nauchnoj konferencii «Vipperovskie chtenija–1992». Vyp. XXV. (Dialogue of cultures. Proceedings of the scientific conference "Vipper's Readings-1992". Issue. XXV.) — M.: Gos-udarstvennyj muzej izobrazitel'nyh iskusstv imeni A.S. Pushkina, 1994. — 224 s.
5. Esenin, S. A. Sobr. soch.: v 7 t. (Collected works.: in 7 volumes). — M.: Nauka — Golos, 1995–2002. — T. 5. — 560 s.
6. Il'in, I. A. Tvorchestvo I. S. Shmeleva (Creativity of I. S. Shmelev) // O t'me i prosvetlenii. Kniga hudozhestvennoj kritiki. Bu-nin — Remizov — Shmelev. — Mjunhen: Tip. Obiteli prep. Iova Pochaevskogo, 1959. — S. 135–190.
7. Knabe, G. S. Russkaja antichnost': Soderzhanie, rol' i sud'ba antichnogo nasledija v kul'ture Rossii (Russian antiquity: The content, role and fate of the ancient heritage in the culture of Russia). M.: Ros. gos. gumanit. un-t, 2000. — 240 s.
8. Knabe, G. S. Jentelehija kul'tury (Entelechia of culture) // Knabe G.S. Materialy k lekcijam po obshhej teorii kul'tury i kul'ture antichnogo Rima. — M., 1993. — S. 139–156.
9. Kosovska E. Proishozhdenie i osnovnye polozhenija kul'turnoj antropologii literatury (Origin and main provisions of cultural anthropology of literature) // Vestnik kul'tury i iskusstv. — 2020. — № 2 (62). — S. 96–105.
10. Kul'turologija. XX vek: slovar' (Culturology. XX century: dictionary) / Sost. i red. A. Ja. Levit. — SPb.: Universitetskaja kniga, 1997. — 728 s.
11. Smirnov, V. A. Literatura i fol'klornaja tradicija: voprosy pojetiki (arhetipy «zhenskogo nachala» v russoj literature XIX — nachala XX veka): Pushkin. Lermontov. Dostoevskij. Bunin (Literature and folklore tradition: questions of poetics (archetypes of the “feminine principle” in Russian literature of the 19th — early 20th centuries): Pushkin. Lermontov. Dostoevsky. Bunin). — Ivanovo: Junona, 2001. — 234 s.
12. Shackov, A. Lebedi Tjutcheva (triptih) (Tyutchev's swans (triptych)). — SPb.: Ljubavich, 2020. — 16 s.
13. Shackov, A. Rodstvo po slovu [Jelektronnyj resurs] (Kinship by word) // Literaturnaja gazeta. — 2020. — 18 marta. — URL: <https://lgz.ru/article/-6729-18-03-2020/rodstvo-po-slovu-11-2020> (data obrashhenija: 20.02.2022).

УДК 130.2 (Философия культуры. Системы культуры. Культурологические учения)

ТРАДИЦИИ ЭКСПРЕССИОНИЗМА В СОВРЕМЕННОМ МИРОВОМ ИЗОБРАЗИТЕЛЬНОМ ИСКУССТВЕ

© 2022 Э.А. Радаева

*Радаева Элла Александровна, кандидат филологических наук, доцент кафедры русской,
зарубежной литературы и методики преподавания литературы*

<https://orcid.org/0000-0003-4209-1951>

E-mail: ellrad@yandex.ru

Самарский государственный социально-педагогический университет
Самара, Россия

Статья поступила в редакцию 01.01.2022

В данной статье рассматриваются традиции экспрессионизма в современном изобразительном искусстве художников из разных точек мира. Материалом послужило творчество авторов, вошедших либо в десятку лучших и высокооплачиваемых (британские художники Дженни Савиль и Говард Ходжкин, немцы Георг Базелиц и Альберт Оэлен, швейцарская художница Луиза Боннет, китаец Цзя Айли), либо в десятку «восходящих звезд живописи XXI века» (Кристина Алисаускайте, Карла Бусуттил, Павел Сливинский, Андре Хемер, Лукаше Стоклозе), а также Сесили Браун. Автор приходит к выводу о том, что если картины приведенных в данной статье авторов пользуются успехом на выставках и аукционах и если в их полотнах отчетливо проявляются экспрессионистические мотивы, значит востребовано и само искусство экспрессионизма, зародившееся в начале прошлого века и влияние которого можно считать неоспоримым по сей день, несмотря на многообразие новых школ и течений. Более того, современная эпоха придала этому искусству новое звучание и наложила свой отпечаток в тематике, технике, материале.

Ключевые слова: экспрессионизм, неоэкспрессионизм, современная живопись, современное изобразительное искусство

DOI: 10.37313/2413-9645-2022-24-82-79-86

Введение. Как справедливо отмечают искусствоведы Л.А. Кашук и Т.А. Карюк, в XX в. помимо разновидностей реализма, импрессионизма, фовизма, пришедших из XIX века, сформировалось множество направлений, которые плавно перетекали и в начало XXI века: постимпрессионизм, постфовизм, различные направления абстрактного искусства, конструктивизм, экспрессионизм, сюрреализм, примитивизм, китч, концептуализм и т.д. С конца XX века в искусстве постмодернизма все эти направления спокойно стали перемешиваться и использоваться современными молодыми художниками. На цитатах прошлого создавалось новое современное искусство. Так, эпоха 1990-х гг. предоставила современным русским художникам невероятные до того возможности для свободного художественного развития в различных направлениях. Особенно привлекательными для этих художников стали такие направления, как абстракция, экспрессионизм в разных вариациях, поп-арт, фотореализм и др. [3]. Ту же тенденцию наблюдаем в мировом искусстве в целом. Но она лишь по-

вторяет более старую: «усиление эффектов «переклички» различных видов искусства в произведениях художников германоязычного мира», что «обосновывает идею основополагающей роли формотворчества в процессе создания семиосферы как нового уровня развития культуры XX века» [10, с. 52].

История вопроса. Изначально отметим, что не будем затрагивать понятия неоэкспрессионизма и постэкспрессионизма, т.к. наша постановка вопроса гораздо шире и, возможно, проще, нежели плодить и культивировать «измы». Так, по мнению А.В. Рыкова, неоэкспрессионизм возник в конце 1970-х и доминировал на арт-рынке до середины 1980-х [7]. Понятие «постэкспрессионизм» использовалось в 1920-х, когда экспрессионизм якобы прекратил свое существование [1]. Оба направления так или иначе продолжают известную традицию. Ей и посвящена данная работа, где на основе культурологического подхода будет выявлено, что концептуально нового в настоящей исторической ре-

альности отражают художники, используя технику экспрессионизма.

Методы исследования. Поставив себе задачей поиск традиций экспрессионизма в современном изобразительном искусстве, мы обратились к ресурсам-дайджестам самых популярных и высокооплачиваемых художников XXI в. Особого внимания, на наш взгляд, заслуживает топ самых дорогих картин [4]; итоги выбора международным жюри. Что касается последнего, то английский куратор и галерист Курт Бирс в октябре 2014 г. в сотрудничестве с издательством Thames & Hudson выпустил объемную книгу «100 художников будущего» («100 Artists of Tomorrow»), где рассказывается о самых перспективных мастерах начала XXI в. Их выбирало жюри, в которое вошли выдающиеся деятели мира искусства: Сесиль Браун, Юко Хасегава и Сьюзан Хадсон) [2]. Мониторинг данных ресурсов показал, что преимущественно это творчество художников-модернистов или отдельные полотна, выполненные в абстракционистском ключе с той или иной долей экспрессионистского «уклона».

В настоящей статье мы представим лишь некоторых авторов и небольшой ряд их работ, т.к. вопрос влияния экспрессионизма на современную живопись и скульптуру, несомненно, заслуживает более скрупулезного и масштабного исследования – наша цель показать, что это влия-

ние есть и что вопрос прекращенного доминирования этого искусства в 1980-х, о чем убьло упомянуто выше, достаточно спорен.

«Десять восходящих звезд живописи XXI века». Так, из «Десяти восходящих звезд живописи XXI века» можно обнаружить восемь (!) в той или иной мере «экспрессионистически ориентированных». Укажем лишь на несколько полотен авторов, у которых вышеуказанная традиция выражена наиболее отчетливо.

1. **Кристина Алисаускайте** (1984) — единственная литовская художница, чьи работы включены в книгу «100 художников будущего». Ее лаконичные картины фиксируют мгновения жизни, моменты печали и одиночества. Алисаускайте создает тревожные образы пустоты — она помещает человека на трамплин, на край пустого пространства картины; фигура без лица повисает в небытии; если она изображает стол, то он остается ненакрытым [2].
2. **Карла Бусуттил** (1982). Британская художница в своей живописи создает карикатурный портрет общества, нередко изображая известных людей [2]. Обратим внимание на ее полотно 2014 г. под названием «Head Full of Glue» («Голова, полная клея») (рис. 1).

Рис. 1. К. Бусуттил «Голова, полная клея» («Head Full of Glue»)



Здесь нетрудно усмотреть социальную тему: например, стандартизацию мышления современного человека, его зомбированность СМИ: красный, воспаленный мозг отделён жирной чертой от мертвенно белой нижней части лица: прослеживается символика современного человека, агрессивно начиненного информацией и превратившегося в ходячего мертвеца. Клей, в силу характера своей субстанции, парализует живую работу мозга, в то же время заданность информации имеет свойства «клеякой» сплоченности всех ее элементов. Светлень практически сведена на нет.

3. **Павел Сливинский** (1984) принадлежит к группе художников, которые черпают вдох-

новение из богатого воображения, создают фантастические миры, населенные странными существами и наполненные нереальными историями. Для Сливинского характерна экспрессивная манера письма на грани абстракции и фигуративной живописи, а также размышления о живописи как таковой [2]. Так, его полотно «Большие кусаки» («Large Biters», 2011) (рис. 2) очень напоминают «Добровольцев» (1923) К. Кольвица. Возможно, П. Сливинский отсылает нас к геополитическим проблемам (помним, что экспрессионизм – это всегда протест, всегда искусство бунтарское) [6].

Рис. 2. П. Сливинский «Large Biters», 2011



4. Новозеландца **Андре Хемера** (1981) (проживает в Австралии) интересуют точки пересечения живописи и цифровых технологий. Его абстрактные картины фиксируют момент соприкосновения цифровой картины и традиционного объекта живописи [2]. Так, на картине молодого художника «Авто Тон» (рис. 3) мы видим крупные серые акриловые мазки, через которые просвечивает полотно, на которое они были нанесены – своего рода «прорехи», будто бы демонстрирующие хлипкость всего предше-

го искусства, в довершение они достаточно вероломно зачеркнуты резкими линиями «кислотных» цветов (ярко-желтого и ярко-розового), или, если угодно, цвета неоновых огней – символа современного искусства, бурного креатива, отказа от всего старого. И само выполнение этих зачеркивающих мазков напоминает работу фломастерами-маркерами. Понимать под этим можно экспрессию автора, реагирующего на вызовы времени.

Рис. 3. А. Хемер, «Auto Tone (inexplicable things that hipsters say)», 2012



5. Несколько слов скажем о польском художнике **Лукаше Стоклосе**. Здесь связь с экспрессионизмом почти ментальная – Л. Стоклоса интересует нуарное кино, порожденное, кстати сказать, экспрессионизмом, «романтические, тревожные декадентские сюжеты, воплощенные в пустых интерьерах величественных дворцов, зимних пейзажах и исполненных меланхолией портретах, в его творчестве переплетаются с мотивами гомосексуальных романов и оргий» [2]. Напомним и остальные признаки того, что перед вами – картина художника-экспрессиониста: кроме аллегорических сюжетов, индастриала, толп людей, развлечений и оргий, экзотики, искривленного пространства, социальных пороков, войны

и насилия, это еще и ночь и искусственный свет, тело и сексуальность, деформация тел и лиц, мрачные тона (как и, собственно, кричаще яркие), одиночество, боль. Так, на рис. 5. картина Л. Стоклоса «Интервью с вампиром», 2012 – по мотивам известного в 1990-е гг. фильма. Напомним также, что образы вампиров («Носферату, симфония ужаса», 1922), как и сам жанр хоррора, в кинематограф когда-то тоже ввел экспрессионизм. В представляемом портрете героя фильма, кроме всего прочего, видим и еще одну черту, свойственную живописи экспрессионизма: автор «сосредоточивает внимание на выражении захватившей его в данный момент эмоции» [8].

Рис. 4. Л. Стокрос, «Интервью с вампиром», 2012
(L. Stoklos, Interview with the Vampire, 2012)

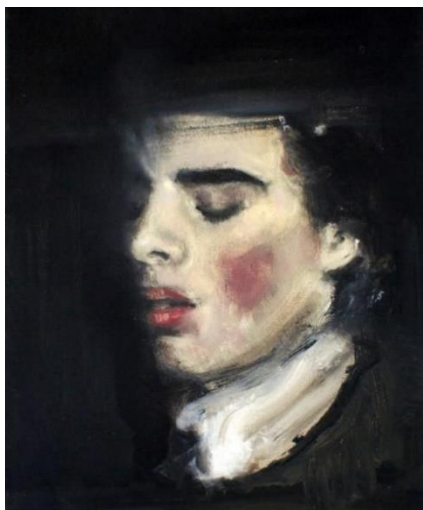

Лучшие современные художники мира. Упомянув о теме телесности, нельзя не вспомнить британскую художницу Сесили Браун (1969), которая с 2014 г. является членом Совета директоров Фонда современного искусства. Ее техника чисто экспрессионистическая, а тематика достаточно узкая – эротическая и порнографическая. Художница «использует стиль абстрактного экспрессионизма, чтобы передать не только эмоции, но и телесное ощущение связи между картиной, идеей и зрителем. Сесили убеждена, что краски способны воспроизводить физические ощущения и драматические иллюзии движения» [9]. Характерно, что экспрессионистическую спонтанность мировидения она иногда переносит и в названия своих картин: «Жесткий, быстрый и красивый» 2000, «Красота и проклятье» 2013 (нередко картины и вовсе не имеют названия, что само по себе уже экспрессия). Парадоксально, но у Сесили Браун не обнаруживаем феминистских мотивов, темы женской эмансипации, как, например, у ее славянских

коллег по цеху. Хотя само обращение к теме порнографии достаточно смело для женщины.

Что же касается десятки «Лучших современных художников мира», выделенных журналом «Арт-Дайджест», традиции экспрессионизма наблюдаем у шести. Это британские художники Дженни Савиль и Говард Ходжкин, немцы Георг Базелиц и Альберт Оэлен, швейцарская художница Луиза Боннет, китаец Цзя Айли.

Стиль **Дженни Савиль**, по мнению критиков, «можно охарактеризовать как неоимпрессионизм, с легкой дымкой сюрреализма» [4]. Добавим от себя: на одном из ее полотен видим, что на вполне реалистические фрагменты лица Дж. Савиль выплескивает беспорядочно смешанные, подчас практически не сочетаемые, как в экспрессионизме краски (рис. 5). Лицо объекта разорвано, разрезано, измазано и показано перевернутым. Здесь наблюдаем черты экспрессионизма, указанные Ю. Маркиным: «контур огрублен, пятно и линия стали тяготеть друг к другу, к перерождению друг в друга»; «цветовые бури» (как у Э. Нольде) [5, с. 226].

Рис. 5. Дж. Савиль «Этюд», 2020
(J. Savile "Etude", 2020)



Далее в нашем списке – **Георг Базилец** – «использует нарочито грубый стиль, напоминающей по своей технике некоторые работы психологического кубизма Джорджа Кондо, но отличающийся от последнего явно выраженным экспрессионизмом» [4].

Творчество **Луизы Боннет**, на наш взгляд, чем-то напоминает примитивизм Фернана Леже,

однако критики считают, что ее работы «акцентированы на изображении человеческого тела с особым видом экстремальной сексуальности и физическими преувеличениями в сюрреалистических сюжетах ее необычных картин. Фигуры в ее работах имеют отчетливую, но противоречивую грань между красотой и уродством, абсурдом и физической реальностью, заключенные в

творческую обертку большой театральной комедии» [4] - в данном описании уже «пакет» экспрессионистической эстетики.

На наш взгляд, **Говарда Ходжкина** неправомерно называют «Матиссом современности». У

Матисса нет ни одного шедевра без конкретной фигуры, еще и живой, тогда как у Г. Ходжкина нет ни одного полотна, где бы эта фигура имела. Он «говорит» только красками, мазками (рис. 6).

Рис. 6. Г. Ходжкин «Сейчас», 2016
(G. Hodgkin "Now", 2016)



Само название его картины «Сейчас» указывает на импульсивность творческого порыва автора. Об этом говорит и другая его творческая манера, не известная ранее, но вписывающаяся в эстетику экспрессионизма, где акцент – на передаче эмоций, и эти эмоции в данном случае «зашкаливают»: «Творческой изюминкой английского мастера абстракционизма является выход рисунка за рамки полотна и часто художник пишет свои сюжеты прямо на рамке картины» [4]. В целом, «почерк» Г. Ходжкина, на наш взгляд, ближе к абстрактному экспрессионизму.

Творчество **Цзя Айли** критики характеризуют в двух направлениях: абстракционизм и фентэзи. Но абстрактные картины китайского художника часто напоминают «Гернику» Пикассо.

Альберт Оэлен: «...грубые мазки, нарочито вульгарные цветовые оттенки, а также неровные линии, которые не вписываются ни в одну из идей профессионального авангардного творчества» [4]. На наш взгляд, уже этой характеристикой художник вписывается в тенденции экспрес-

сионизма. Добавим вопрос о тематической тенденциозности его картин: это давящая атмосфера Города («Нисходящие горячие лучи», 2003; «Стальной мираж», 2003), техническая цивилизация («DJ Techno», 2001), сексуальная агрессия («Приветствие», 2003).

Выводы. Итак, в данной работе мы лишь обозначили традиции экспрессионизма в творчестве современных художников из разных точек мира. Не претендуя на объективность, отметим: выборка из общей поистине гигантской массы творцов изобразительного искусства XXI века, популярных и безвестных, сделана по принципу «лучшие из лучших». Если картины приведенных нами авторов пользуются успехом на выставках и аукционах и, если в этих полотнах отчетливо проявляются экспрессионистические мотивы, значит востребовано и само искусство экспрессионизма, зародившееся в начале прошлого века и влияние которого можно считать неоспоримым по сей день, несмотря на многообразие новых школ и течений.

1. Гугнин, А. Постэкспрессионизм / Энциклопедический словарь экспрессионизма / под ред. П. М. Топера. - М.: ИМЛИ РАН, 2008. - С. 451-452.

2. Десять восходящих звезд живописи XXI века. – URL: <https://culture.pl/ru/article/desyat-voskhodyaschikh-zvezd-zhivopisi-xxi-veka> (дата обращения: 01.12.2021).
3. Кашук, Л. А., Карюк, Т. А. XXI век. Широкие горизонты современного искусства. - URL: <https://inlnk.ru/Jj2Npl> (дата обращения: 01.12.2021).
4. Лучшие современные художники мира: необычные картины 21 века. - URL: <https://znaydaydzest.ru/luchshiyе-совremennyye-khudozhniki-mira-neobychnyye-kartiny-21-veka/#1> (дата обращения: 01.12.2021).
5. Маркин, Ю. Изобразительное искусство и экспрессионизм / Энциклопедический словарь экспрессионизма / под ред. П. М. Топера. - М.: ИМЛИ РАН, 2008. - С. 222-230.
6. Недошивин, Г. Проблема экспрессионизма // Экспрессионизм: сборник статей / отв. ред. Б. И. Зингерман. - М.: Наука, 1966. - С. 8-35.
7. Рыков, А. В. От кубизма к неоэкспрессионизму. Теоретические проблемы фигуративного искусства XX века // НОМО ESPERANS 2/2006. СПб.; Тбилиси; Батуми, 2006. - С. 82-89.
8. Турова, В. Графика экспрессионизма // Экспрессионизм: сборник статей / отв. ред. Б.И. Зингерман. - М.: Наука, 1966. - С. 84-119.
9. Художница Сесили Браун: картины эротического экспрессионизма. - URL: <https://znaydaydzest.ru/khudozhnitsa-cecily-brown-kartiny-eroticheskogo-ekspressionizma/> (дата обращения: 01.12.2021).
10. Элькан, О. Б. Семиосфера как символическое ядро творческого своеобразия художников-экспрессионистов // Вестник МГУКИ. – 2017. - №4 (78) июль – август. – С. 52-59.

TRADITIONS OF EXPRESSIONISM IN MODERN WORLD FINE ARTS

© 2022 E.A. Radaeva

Ella A. Radaeva, Candidate of Philology, Associate Professor of the Department of Russian and Foreign Literature and Methods of Teaching Literature

<https://orcid.org/0000-0003-4209-1951>

E-mail: ellrad@yandex.ru

Samara State Social and Pedagogical University
Samara, Russia

This article discusses the traditions of expressionism in contemporary fine arts by artists from different parts of the world. The material was the work of authors who were either in the top ten and highly paid (British artists Jenny Saville and Howard Hodgkin, Germans Georg Baselitz and Albert Ohelen, Swiss artist Louise Bonnet, Chinese Jia Aili), or in the top ten "rising stars of painting XXI century" (Kristina Alisaukaite, Carla Busuttill, Pavel Slivinsky, Andre Hemer, Lukas Stoklose), as well as Cecily Brown. The author comes to the conclusion that if the paintings of the authors cited in this article are successful at exhibitions and auctions, and if expressionistic motifs are clearly manifested in their canvases, then the art of expressionism itself, which originated at the beginning of the last century and whose influence can be considered undeniable to this day, despite the variety of new schools and trends. Moreover, the modern era has given this art a new sound and left its mark on the subject, technique, and material.

Keywords: expressionism, neo-expressionism, modern painting, contemporary fine arts

DOI: 10.37313/2413-9645-2022-24-82-79-86

1. Gugnin, A. Postekspressionizm (Post-expressionism) / Entsiklopedicheskiy slovar' ekspressionizma / pod red. P. M. Topera. - М.: ИМЛИ РАН, 2008. - С. 451-452.
2. Desyat' voskhodyashchikh zvezd zhivopisi XXI veka (Ten rising stars of 21st century painting). – URL: <https://culture.pl/ru/article/desyat-voskhodyaschikh-zvezd-zhivopisi-xxi-veka> (data obrashcheniya: 01.12.2021).
3. Kashuk, L. A., Karyuk, T. A. XXI vek. Shirokiye gorizonty sovremennogo iskusstva (XXI century. Broad horizons of contemporary art). - URL: <https://inlnk.ru/Jj2Npl> (data obrashcheniya: 01.12.2021).
4. Luchshiyе sovremennyye khudozhniki mira: neobychnyye kartiny 21 veka (The best contemporary artists of the world: unusual paintings of the 21st century). - URL: <https://znaydaydzest.ru/luchshiyе-совremennyye-khudozhniki-mira-neobychnyye-kartiny-21-veka/#1> (data obrashcheniya: 01.12.2021).
5. Markin, YU. Izobrazitel'noye iskusstvo i ekspressionizm (Fine Arts and Expressionism) / Entsiklopedicheskiy slovar' ekspressionizma / pod red. P. M. Topera. - М.: ИМЛИ РАН, 2008. - С. 222-230.

6. Nedoshivin, G. Problema ekspressionizma (The problem of expressionism) // Ekspressionizm: sbornik statey / otv. red. B. I. Zingerman. - M.: Nauka, 1966. - S. 8-35.
7. Rykov, A. V. Ot kubizma k neoekspressionizmu. Teoreticheskiye problemy figurativnogo iskusstva XX veka (From cubism to neo-expressionism. Theoretical problems of figurative art of the XX century) // HOMO ESPERANS 2/2006. SPb.; Tbilisi; Batumi, 2006. - С. 82-89.
8. Turova, V. Grafika ekspressionizma (Graphics of expressionism) // Ekspressionizm: sbornik statey / otv. red. B.I. Zingerman. - M.: Nauka, 1966. - S. 84-119.
9. Khudozhnitsa Sesili Braun: kartiny eroticheskogo ekspressionizma (Artist Cecily Brown: paintings of erotic expressionism). - URL: <https://znaydaydzest.ru/khudozhnitsa-cecily-brown-kartiny-eroticheskogo-ekspressionizma/> (data obrashcheniya: 01.12.2021).
10. El'kan, O. B. Semiosfera kak simvolicheskoye yadro tvorcheskogo svoyeobraziya khudozhnikov-ekspressionistov (Semiosphere as a symbolic core of the creative originality of expressionist artists) // Vestnik MGUKI. – 2017. - №4 (78) iyul' – avgust. – S. 52-59.

УДК 821.161.1 (Русская литература)

АЛЕКСАНДРА БОСТРОМ – ДЕТСКИЙ ПИСАТЕЛЬ

© 2022 О.В. Журчева, Л.А. Андреева

*Журчева Ольга Валентиновна, доктор филологических наук, профессор
Кафедры русской, зарубежной литературы и методики преподавания литературы*

E-mail: zhurcheva@pgsga.ru

*Андреева Лариса Алексеевна, магистрант программы
«Региональная журналистика и литературное краеведение»*

E-mail: andreeva.larisa@psga.ru

Самарский государственный социально-педагогический университет
Самара, Россия

Статья поступила в редакцию 11.01.2022

Предмет статьи: в статье сделана попытка обозначить место и значение А.Л. Бостром как детской писательницы конца XIX – начала XX вв., а также впервые намечены пути анализа произведений писательницы, предназначенных для детского чтения, вписывающих значительную страницу истории детской литературы региона. Здесь рассматривается поэтика двух ее книг, которые можно охарактеризовать как книгу для девочек «Два мирка», где происходит становление психологии и характера маленькой девочки под влиянием смены социо-культурного контекста; и книгу для мальчиков «Как Юра знакомится с жизнью животных», где основным является элемент популяризации и применения на практике научных знаний о природе.

В процессе изучения региональной литературы стала очевидной потребность в популяризации забытых имен, к которым относится и имя писательницы А.Л. Бостром. Ее творчество в свое время отвечало потребностям в качественной прозе для детей, и, что самое главное, представляла образец особого, женского «полезного» письма для детей. Манера повествования, образ женщины как первой наставницы маленького ребенка в какой-то мере должны были послужить образцом поведения просвещенных родителей.

Ключевые слова: А.Л. Бостром, детская книга, И.Д. Сытин, образовательный и просветительский характер, становление личности.

DOI: 10.37313/2413-9645-2022-24-82-87-94

Введение. Перед исследователем, который обращается к творческой индивидуальности Александры Леонтьевны Бостром, возникает целый ряд вопросов.

Во-первых, какова мера изученности ее литературного наследия? Оно невелико. А.Л. Бостром не считалась крупным писателем при жизни, а впоследствии была почти забыта. Большинство публикаций о А.Л. Бостром носят несамостоятельный характер, связаны с детством другого писателя, ее знаменитого сына, на которого она оказала как непосредственное литературное влияние, так и опосредованное, связанное с некоторыми темами, мотивами, деталями, появляющимися у А.Н. Толстого как память о прозе матери.

Во-вторых, каковы особенности ее идеологии? А.Л. Бостром была женщиной достаточно эмансипированной (о чем говорит история ее второго «незаконного» замужества и стойкость в ношении «незаконной» фамилии второго, невенчанного мужа), образованной, социально и

политически активной. Соответственно, возникает вопрос о специфике ее «женского» письма как в книгах для взрослых, так и для детей.

В-третьих, каков ее вклад в детскую литературу? А.Л. Бостром принадлежала достаточно большому количеству женщин-писательниц, которые обращали свое внимание на детское чтение, на его просветительский, познавательный и дидактический аспект.

Методы исследования: обзор, целостный филологический анализ текста с элементами герменевтики.

Цель исследования. Статья (как репрезентативная часть более обширной работы) предполагает ввести в научный обиход имя А.Л. Бостром, в первую очередь, как детской писательницы; изучить природу поэтики детской прозы А.Л. Бостром, как один из характерных примеров успешной книги для маленьких и младших подростков; раскрыть процесс формирования

регионального аспекта детской литературы писателей Самары и Самарской губернии.

История вопроса. В биографическом словаре русских писателей (1800-1917) в самой большой словарной статье о писательнице литературовед Ю.М. Оклянский ставит в один ряд «определения» А.Л. Бостром – «прозаик, очеркист, драматург. Мать А.Н. Толстого» [6, 318]. Можно назвать несколько работ, где фамилия А.Л. Бостром упоминается в обзоре [2, 17], достаточно известна перипетии биографии писательницы [3, 4, 7, 8, 9, 11], почти нет разборов ее произведений, еще меньше существует работ, интерпретирующих ее произведения [5, 10, 14].

Материал исследования. Наибольшую известность А.Л. Бостром принесли произведения для детей, в том числе для самых маленьких читателей: сборник «Подружка» (СПб., 1892), книга удостоена почетного отзыва на Бельгийской всемирной выставке, «Два мирка» (М., 1904), «Как Юра знакомится с жизнью животных» (М., 1907).

Результаты исследования. Книги А.Л. Бостром отмечались издателем И.Д. Сытиным [15, 80] как образцовый пример популяризации научных знаний для детей. А.М. Скабичевский в рецензии на сборник Бостром «Захолустье» писал: «Нельзя сказать, что г-жа Бостром обладает особенно сильным творческим талантом... Это писатель-фотограф в полном смысле слова, но надо отдать ей справедливость, - описывает она до мельчайших деталей верно, вы видите в ее произведениях бездну наблюдательности, анализа, а главное – ума...» [13].

Как правило, в первую очередь все отмечают, что А.Л. Бостром помогала пробуждению и формированию литературного дарования А.Н. Толстого. Черты личности матери и некоторые сюжетные мотивы ее произведений преломились позже в его творчестве: обычно называют рассказ «Логутка» и «Детство Никиты».

Сборники А.Л. Бостром «Подружка», «Два мирка», «Как Юра знакомится с жизнью животных» на протяжении предреволюционных десятилетий (даже вплоть до 1918 г.) издавались по пять-шесть раз. А рассказы «Кот Василий Иванович», «Наседка», «Как волчиха на свете жила» печатались отдельными книжками уже в советское время, в 1928–1930 гг.

Сборник «Как Юра знакомится с жизнью животных» — рассказы о животных и их жизни для маленьких детей — высоко оценивает, например,

требовательный знаток известный издатель Иван Дмитриевич Сытин. В своей «Жизни для книги» он отмечает, что среди «произведений этого рода особенно выделялась книга Бостром» [15, 80].

Формат познавательной и интересной, не скучной литературы, книги, способные дать ребенку-читателю новые знания, а именно: в книге ведется повествование о любопытном мальчике Юре, который помогает в родительском имении в аграрных трудах. Он узнает много нового о диких животных из книг, которые ему читает мама и начинает дружить с домашними питомцами. Александру Бостром особенно интересовали собаки, и именно с ними герой рассказов знакомится. Он узнает о различных породах собак из реальной жизни и из книг.

Детские сборники Александры Бостром — «Подружка», «Два мирка» и «Как Юра знакомится с жизнью животных» — выделяет и замечает — «персоналия» в «Литературной энциклопедии» (1930), отмечая, что они «...выдержали ряд изданий и долго считались лучшими для маленьких детей. Некоторые рассказы из этих книг перепечатываются и до сих пор в сборниках для детей младшего возраста. Александра Леонтьевна Бостром писала в реалистическом духе об окружающем ребенка мире. Например, «Подружка» — своего рода энциклопедия для дошкольного ребенка. Народническое мировоззрение отражается на тематике и тенденциях книжек Бостром. Среди детей в возрасте от 7 до 9 лет ее книжки сделались любимым чтением» [1].

Издатели, выпускавшие одну за другой ее детские книжки, избегали риска, связанного с изданием очерковых сборников провинциальной писательницы. Единственный очерково-прозаический сборник Александры Бостром — «Захолустье» вышел в 1886 г. Все остальные ее очерки так и остались погребенными в журнальных комплектах и на страницах провинциальных газет.

Эту явную несправедливость стремился, в частности, исправить А.Н. Толстой. Среди архивных материалов в Куйбышеве хранится договор от 30 января 1913 г., заключенный между А.Н. Толстым и книгоиздателем И.Д. Сытиным. По этому договору А.Н. Толстой передал товариществу печатания, издательства и книжной торговли И.Д. Сытина право литературной собственности на три книги Александры Бостром — сборник «Подружка», «Два мирка» и «Как Юра знакомится с жизнью животных», за что

книгоиздательское товарищество уплатило семь тысяч рублей. Не исключено, что обсуждались при этом и возможности дальнейших изданий сочинений А.Л. Бостром.

Книга «Два мирка» была издана в издательстве Ивана Сытина. Несмотря на то, что она имеет подзаголовок «книга для маленьких детей», это довольно большая книга в трех частях и представляет собой своего рода «Одиссею», приключения маленьких детей, познающих мир. Написана она простым языком, без сложных слов, без сложных конструкций, хотя писательница не пытается подражать языку детей. Книга состоит из трех частей: «Дети в городе», «Крестьянские дети», «Соня в Отрадном». Сюжет книги Бостром развивается по привычному для детских книг того времени сценарию. Можно вспомнить хрестоматию для чтения К.Д. Ушинского «Детский мир», где помещено произведение «Поездка из столицы в деревню» о детях Лизе и Володе, которые открывают для себя совершенно другой мир, путешествуя по русским деревням. Традицию К.Д. Ушинского продолжали и писательницы-женщины (Анна Воронова, Надежда Дестунис и др.). Часто характер их героев-детей раскрывался на приеме сопоставления города и деревни, богатства и бедности, открытия окружающего мира через наблюдения за природой. В книгах Бостром есть еще одно следование заветам К.Д. Ушинского, который в предисловии к своему «Детскому миру» писал: По моему убеждению, логика природы есть самая доступная и самая полезная логика для детей» [16, 28]. Так же, как и у К.Д. Ушинского, главная героиня будет учиться у природы ценить трудолюбие и воспитывать чувство ответственности.

Сюжет книги прост – маленькая героиня постепенно выбирается из маленького детского мирка в большой мир.

Героиня книжки Соня – девочка пяти лет, избалованная, единственный ребенок в семье и, действительно, можно сказать, существует не в мире, а в мирке среди своей мебели, игрушек, няньки Додо, бабушки, мамы и, главное, в неизменном порядке, заведенном в доме. Уже в первой части читатель наблюдает за маленькими событиями, которые расширяют ближний круг, окружающий девочку. Сначала происходит знакомство с этим ближним кругом: молодая красивая мама, отец, который служит и в редкие свободные минуты балует девочку сладостями, бабушка, к которой Соню приводят здороваться

каждое утро – несколько стерилизованным, закрытым мирком. Границы мирка расширяются – читатели знакомятся с гостями, приехавшими на Сонины именины. Два брата, старший Митя и младший Ваня, кузина Леночка привносят новые впечатления: детское общение, игры, забавы, рассуждения детей.

Соня впервые проходит через несколько небольших «испытаний», которые заставляют ее задуматься, поменять свое отношение к окружающим и себе в том числе. Испытание жалостью – она расцарапала свою подругу в минуту гнева и теперь испытывает стыд за свой поступок, не может смотреть на лицо Леночки, даже когда рана затянулась. Испытание игрой – Соня с мальчиками играют в Робинзона: лезут на дерево, подают, рвут свое платье и пытаются врать взрослым из-за боязни наказания. И тут же получают от бабушки урок чести: «никогда не лгать». И, наконец, столкновение с важными для каждого человека событиями – рождения нового человека и страх смерти. У мальчиков родилась сестра Верочка, и Соня беззаветно жертвует ей хоть и не самую любимую, но все-таки свою личную игрушку. У Сони заболела бабушка, ее слабость, страдания так поражают девочку, что она, подражая матери, начинает ухаживать за больной. Так детский мирок героини начинает соприкасаться с реальной, не кукольной жизнью.

Прежде чем продолжить, важно сделать одно примечание. Мы работали с отсканированным вариантом книги, 5 издание 1914 г., издательство И. Сытина. Книга обильно иллюстрирована. Каждую главу сопровождает большая, чаще всего на целую страницу с подписью, иллюстрация. Автор рисунков А. Пичугин. Подобное графическое оформление книги предполагает, что маленькие читатели должны получать еще и визуальное впечатление о прочитанном.

Первая часть книги заканчивается событием, которое можно было бы отнести к сказочному сюжету: героиня уходит из дома, пускается в большое неизведанное путешествие по реке, через реку, через поле, через лес. Так происходит с героем, который отправляется в иной мир, чтобы там пройти настоящие испытание и стать взрослым. Соня отправляется вместе с бабушкой, мамой, нянькой, почти половиной своих игрушек в деревню к бабушкиной сестре и ее дочери, тете Марусе. То есть в новый мир.

Вторая часть – это история совсем другого мирка, совсем других героев – это крестьянские

дети Ганя и Маша. Они сироты, живут только с матерью, голодают, холодают, потому что у матери нет работы. Читатель так и не узнает их фамилию, имя их матери, только отчество Ивановна. Ганя, очевидно, чуть старше, возможно, ему уже лет семь, Маша – либо ровесница Сони, либо еще младше. Дети проходят через похожие события, что и Соня, но они окрашены совершенно другими красками, их окружает другой быт, другие обстоятельства, другое отношение к окружающему их социуму. Замкнутый мирок хаты, где прячутся от холода дети, далек от благополучного мира Сониной городской квартиры. А их мечты и надежды связаны только с едой, с желанием наестся. Ганя и Маша знают, что такое работа, потому что как бы она не была тяжела, за нее могут накормить, а то и дать денег. Однако Ганя спасает от мальчишек щенка, жертвуя ему часть своего хлеба. Он чувствует себя единственным мужчиной в доме и как может поддерживает сестру и мать. Ганя и Маша знают уже, что такое смерть, ходят на кладбище на родные могилы, чтобы вспоминать о них, в первую очередь, о своем заступнике, деде.

Их мирок расширяется, когда приходит весна. Они могут выйти на улицу и бегать босиком по мерзлой еще земле и лужам. С весной приходят не только незамысловатые детские игры, но и возможность заработать. Ганя работает две недели и заработал себе на кумачовую рубаху, а Маша оказалась так мала, что не смогла уследить за барскими гусями. С приходом теплого времени года у Гани и Маши появляются и друзья, такие же, как они, крестьянские дети, которые всю зиму просидели дома за неимением теплой одежды и обуви. Среди друзей Маши выделяется Онечка, она чуть старше и значительно сообразительнее. Крестьянские дети более хитры, жестоки, приспособлены к жизни, но они и человечны, честны, стыдятся своих дурных поступков.

Третья часть книги «Два мирка» рассказывает не только о Соне в деревне. Как она обживает новое пространство, видит животных, видит новых людей, в основном занятых тяжелым физическим трудом. Еще более важным становится столкновение в большом взрослом и природном мире этих двух детских мирков. Теперь жизнь крестьянских детей читатель видит Сониными глазами, она постигает этот новый для нее опыт. Теперь и у Сони, и у крестьянских детей появляется наставник, старший товарищ, помощник, своего

рода медиатор между стерильным миром дворянской девочки и страшноватым в своей обреченности на нищету миром крестьянских детей – это тетя Маруся. Она недовольна воспитанием племянницы и ненавязчиво пытается показать пятилетней девочке большой мир, она включает ее во взрослую жизнь, просит, чтобы Соня помогла ей в саду, берет с собой в деревню, не прерывает ее от неприятных впечатлений. Так соединяются не только два таких разных детских мирка, но читатель видит маленьких героев, уже впечатленных настоящей жизнью, хлебнувших ее, не прячущихся от нее.

Своеобразной кульминацией этого взросления становятся три вставных истории: о лисичке, о пчелах и пьеса, написанная тетей Марусей для детского спектакля. Новелле о лисичке – это попытка показать ребенку мир природы, где нет понятий хорошо или плохо, а есть естественный закон выживания. Сон о пчеле – это доступный для ребенка научно-популярный очерк о жизни пчел на пасеке, об их трудолюбии, о разумности природы. Пьеска тети Маруси «Перехитрил» – это своего рода пример, как можно соединить детей в общем занятии в процессе подготовки спектакля. Пьеска ставится для крестьянских детей на большой престольный праздник Успения Пресвятой Богородицы. В нем участвуют и барыня, и горничная, и барышня, и деревенский мальчик Ганя – так происходит единение разных слоев, разных устоев. Итак, Сонино путешествие по миру закончилось благополучно, она получила уроки трудолюбия, доброты, сострадания.

В период рубежа XIX–XX вв. познавательной детской литературе уделялось особое внимание. Многие уважаемые ученые были готовы к популяризации науки на пользу юного читателя. В 1891 г. издательство Сытина купило у «Товарищества М.О. Вольф» журнал «Вокруг света» (1861 – 1917). Сделка оказалась удачной. Число подписчиков резко возросло – от 4500 до 50 000. Журнал охватывал широкий спектр тем: «научные экспедиции и географические открытия, предания и легенды разных народов, биографии знаменитых людей, рассказы путешественников, образовательные экскурсии, научные открытия, грандиозные проекты, необычайные охоты на суше и на море, катастрофы в воздухе и драмы в океане» [17, 238]. В течение нескольких лет у журнала были также филателистический уголок и уголок эсперанто.

Книгой с ярко выраженной просветительской и педагогической направленностью была книга А.Л. Бостром «Как Юра знакомится с жизнью животных». Первое издание книги появилось в 1907 г., а пятое – в 1918. Пытливый мальчик Юра принимает участие в сельскохозяйственных работах в родительском имении. Он заводит дружбу с домашними животными и из книг, которые ему читает мама, узнает о диких зверях. Писательницу особенно интересовали собаки, и Юре удается познакомиться с различными породами собак, как из книг, так из реальной жизни. Несмотря на хаотичную композицию книги, по мнению издателя Ивана Дмитриевича Сытина, книга А.Л. Бостром была прекрасным примером познавательной литературы для детей.

Книга «Как Юра знакомится с жизнью животных» начинается без всяких предисловий, с короткой экспозиции, где поясняется, по сути дела, вся концепция последующего повествования для детей. Юра живет в деревне, поскольку он очень маленький, всюду ходит с мамой: и кормить кур, и смотреть как доят корову, как взнуздывают лошадь. Он, в отличие от городских детей, живет в реальном мире трудовых людей и настоящих живых животных и поэтому у него перед глазами всегда пример правильных отношений и между людьми, и между людьми и животными.

Показательным оказывается эпизод, который будет определять всю просветительскую и образовательную концепцию книги. Юре, который так любит животных, подарили картонную лошадку. Но это лошадка не бегаёт, не ест сена, не пьёт воды, что Юру очень удивляет. Он кормит лошадку насильно и вливает в нее воду: конечно, лошадь размокла и порвалась. Взрослые укоряют Юру за «разрушение» игрушки. Но Юра непреклонен, он объясняет матери, что лошади, которых он знает, ведут себя совсем по-другому, их надо кормить и поить, поэтому никакой шалости с игрушечной лошадью он совершил. Ему, деревенскому мальчику, чужда игрушечная, придуманная детская жизнь среди ненастоящих животных и кукол. Мальчик растет в деревне и существует внутри настоящего, а не мнимого детского мира. Свообразным дополнительным образовательным бонусом становится разъяснение матери, что внутри настоящей лошади: желудок, где происходит пищеварение, когда лошадку кормят сеном. А у лошади картонной внутри ничего нет.

Во второй главе – «Машка» – показаны все возможные стороны связи человека и животного:

любовь, привязанность, «неудачи» животного (Машка задавила во сне своих котят). Кошка неправильно себя ведет в доме, ее приучают к порядку. От кошки избавляются, она возвращается назад и с любовью и пониманием принимается хозяевами. Один из ее котят вырастает в большого кота, друга Юры, Василия Ивановича, прекрасного охотника на крыс, мышей и птичек. Люди понимают животных, относятся к ним как к животным, не требуют от них человеческих поступков и не включают в их в притворную игрушечную жизнь, что так привычно для детских игр. Мама, понимая, что Василием Ивановичем руководил инстинкт, когда он поймал и съел упавшего скворчонка, лишь треплет его слегка. Дружба Юры и Василия Ивановича – это дружба равноправных партнеров, когда Юра заботится о коте, уважает его, называя по имени отчеству, а кот развлекает мальчика, спасает его от ночных страхов и одиночества. Глава заканчивается поэтически: вернувшись из деревни Василий Иванович поет Юре «победную песнь о героических подвигах на крыше возле печной трубы».

Четвертая глава – «Тигр» – имеет очевидный научно-популярный характер, расширяет Юрины горизонты в области естествознания. Все начинается с книги с изображением «великолепной кошки», похожей на Василия Ивановича. Вся глава – это достаточно подробный, очевидно, устный рассказ мамы о тигре, живущем в Индии, и об охотниках на тигров. Рассказ полон фактологии, знаний о биологических особенностях, ареале обитания, пищевых привычках, взаимоотношениях с человеком.

Так же построены и последующие главы – о леопарде и льве. Почти весь текст в главах заключен в кавычки, представлен как чужой текст, как литературный текст, который пересказывает или читает по книжке мама Юре. Ситуация рассказывания / чтения не уточняется, хотя понятно, что довольно большие три истории о животных не могут быть усвоены маленьким мальчиком сразу, в один день или вечер. Не уточняется и источник этих сведений. Кроме познавательных сведений о диких, не обитающих в средней полосе России животных, каждая глава включает в себя еще и забавную историю, где человек одерживает верх над животным.

В главе «Нерон и Картуш» повествование возвращается снова в усадьбу. Здесь описана жизнь Юры, обогащенного не только дружбой с животными, но и новым знанием, которое позволяет

ему вместе с собаками – храбрым Картушем и задиристым Нероном, с гордым Василием Ивановичем – уходить в степь, воображая себя в джунглях на охоте на тигров. Мир мальчика расширяется, перед его глазами раскрывается мир мелких степных животных, которые становятся добычей собак.

Знакомство с отцовской настоящей ружейной охотничьей собакой Дианкой заканчивается для Юры еще одной познавательной историей: Александр Иванович рассказывает сыну о первобытных временах, когда охота была не развлечением, а средством для поддержания жизни, единственной возможностью добыть пропитание. Это становится прологом для увлекательного приключения – настоящей охоты, куда Юра отправляется вместе с отцом сначала в экипаже, а потом и пешком по болоту. Охота тоже становится предлогом для обогащения сына жизненным опытом. Теперь это охотничьи истории отца, которые показывают, как настоящие мужественные люди преодолевают трудности.

Соединение жизни и образовательного компонента продолжается в книжке и далее. Так, глава о новой борзой собаке становится своего рода предысторией о выведении и особенностях породы африканской борзой. Затем следует рассказ

о собаке-спасателе сенбернаре, о северных ездовых собаках, о волках. Заканчивается книжка о мальчишке главой «Как волчиха на свете жила», маленьким шедевром, которые довольно часто и при жизни А.Л. Бостром, и после ее смерти печатался отдельно в журналах и маленьких книжечках для детей.

Выводы. В процессе изучения региональной литературы стала очевидной потребность в популяризации забытых имен, к которым относится и имя писательницы А.Л. Бостром. Ее творчество в свое время отвечало потребностям в качественной прозе для детей, и, что самое главное, представляла образец особого, женского «полезного» письма для детей. Манера повествования, образ женщины как первой наставницы маленького ребенка в какой-то мере должны были послужить образцом поведения просвещенных матери и отца.

В представленной статье сделана попытка обозначить место и значение А.Л. Бостром как детской писательницы конца XIX – начала XX вв., а также впервые намечены пути анализа произведений писательницы, предназначенных для детского чтения, вписывающих значительную страницу историю детской литературы региона.

1. Бостром А. Л. [Электронный ресурс] // Литературная энциклопедия: в 11 т. – Т. 1. – М.: изд-во Ком. Акад., 1930. – Т. 1. – Стб. 753-754. - URL: <http://feb-web.ru/feb/litenc/encyclop/le1/le1-7535.htm> (дата обращения: 21.03.2021)
2. Казакова, И. Критика и публицистика конца XIX - начала XX веков о творчестве русских писательниц / И. Казакова // Преображение (Русский феминистский журнал). – 1995. – № 3. – С. 63-67.
3. Корниенко, О. Неугомонное сердце / О. Корниенко // Наш Современник. – 2008. – № 8. – С. 55.
4. Новосельцева Н.Н. Александра Бостром: жизненный путь и творчество / Н.Н. Новосельцева // Вестник УлГТУ. – 2008. – № 2. – С. 7-9.
5. Новосельцева, Н. Н. Гендерный аспект в творчестве А.Л. Бостром: судьба русской женщины в очерке «Марья Руфимовна» / Н.Н. Новосельцева // Личность. Культура. Общество. – 2013. – Том XV. – Вып. 1 (№ 77). – С. 158-162.
6. Оклянский, Ю. М. Бостром А.Л. / Ю.И. Оклянский // Русские писатели. 1800-1917: Биографический словарь / гл. ред. П.А. Николаев. – М.: Советская энциклопедия, 1989. – 672 с. – С. 318.
7. Оклянский, Ю. М. Оставшиеся в тени / Ю.И. Оклянский. – М.: Известия, 1987. – 640 с.
8. Оклянский, Ю. М. Рай-тюрьма / Ю.И. Оклянский [Электронный ресурс] // Родина. – 2006. – №2 URL: https://archive.is/20130126160031/www.istrodina.com/rodina_articul.php?id=1814&n=93#selection-165.1-550.0 (дата обращения: 01.10.2019).
9. Оклянский, Ю. М. Шумное захолустье / Ю.И. Оклянский. – Куйбышев: Куйбышевское книж. из-во, 1982. – 272 с.
10. Перепелкин, М. А. Трижды два мирка / М.А. Перепелкин // Свежая газета. Культура. – 2021. – № 11 (208). – 27 мая.
11. Петелин, В. В. Заволжье: документальное повествование / В.В.Петелин. – М.: Современник, 1988. – 528 с.
12. Родигина, Н. Н. Журнал «Задушевное слово» как фактор образовательного пространства Российской Империи второй половины XIX – начала XX в. / Н.Н. Родигина // Сибирский педагогический журнал – 2019 – № 2. – С. 73-84.
13. Скабичевский, А. М. Писательница Александра Бостром / А.М. Скабичевский // Новости и биржевая газета. – СПб., 1886. – 28 августа.
14. Соловьева, Л. А. А.Л. Толстая-Бостром / Л.А.Соловьева // Бостром А.Л. Рассказы и очерки / вступ. ст. и примеч. Л. А. Соловьевой. – Куйбышев: Куйбышевское кн. изд-во, 1983. – 125 с. – С. 5-17.

15. Сытин, И. Д. Жизнь для книги / И.Д. Сытин – М.: Госиздат, 1962. – 285 с.
16. Ушинский, К. Д. Предисловие к 1-му изданию «Детского мира» / К.Д. Ушинский // Ушинский К.Д. Собр. соч.: в 8 т. – Т. 5. – М.; Л.: изд-во АПН РСФСР, 1948. – 363 с. – С. 17-39.
17. Хеллман, Б. Сказка и быль. История русской детской литературы / Б. Хеллман – М.: Новое литературное обозрение, 2016. – 560 с.

ALEXANDRA BOSTROM – CHILDREN'S WRITER

© 2022 O.V. Zhurcheva, L.A. Andreeva
*Olga V. Zhurcheva, Doctor of Philology, Professor
of the Department of Russian
and Foreign Literature and Methods of Teaching Literature
E-mail: zhurcheva@pgsga.ru*
*Larisa A. Andreeva, Master's Student of the Department of Journalism
E-mail: andreeva.larissa@psga.ru*
Samara State University of Social Sciences and Education
Samara, Russia

The article attempts to indicate the place and significance of A.L. Bostrom as a children's writer of the late XIXth – early XXth centuries, and for the first time outlined ways to analyze the writer's works intended for children's reading, which inscribe a significant page in the history of children's literature in the region. Here we consider the poetics of her two books, which can be described as a book for girls "Two little Worlds", where the formation of the psychology and character of a little girl takes place under the influence of a change in the socio-cultural context; and a book for boys "How Yura gets to know the life of animals", where the main element is the popularization and practical application of scientific knowledge about nature.

In the process of studying regional literature, the need to popularize forgotten names became obvious, which includes the name of the writer A.L. Bostrom. Her work at one time met the needs for high-quality prose for children, and, most importantly, it was an example of a special, female "useful" writing for children. The manner of narration, the image of a woman as the first mentor of a small child, to some extent, should have served as a model for the behavior of enlightened parents

Key words: A.L. Bostrom, children's book, I.D. Sytin, educational and educational character, personality development
DOI: 10.37313/2413-9645-2022-24-82-87-94

1. Bostrom A.L. [Elektronnyj resurs] // Literaturnaya enciklopediya: v 11 t. – Т. 1. – М.: изд-во Ком. Акад., 1930. – Т. 1. – Стб. 753-754. - URL: <http://feb-web.ru/feb/litenc/encyclp/le1/le1-7535.htm> (data obrashcheniya: 21.03.2021).
2. Kazakova, I. Kritika i publicistika konca XIX – nachala XX vekov o tvorchestve russkih pisatel'nic (Criticism and journalism of the late XX - early XX centuries about the work of Russian writers) / I. Kazakova // Preobrazhenie (Russkij feministiskij zhurnal). – 1995. – № 3. – S. 63-67.
3. Kornienko, O. Neugomonnoe serdce (Restless heart) / O. Kornienko // Nash Sovremennik. – 2008. – № 8. – S. 55.
4. Novosel'ceva, N. N. Aleksandra Bostrom: zhiznennyj put' i tvorchestvo (Alexandra Vostrom: life path and creativity) / N.N. Novosel'ceva // Vestnik UIGTU. – 2008. – № 2. – S. 7-9.
5. Novosel'ceva, N. N. Gendernyj aspekt v tvorchestve A.L. Bostrom: sud'ba russkoj zhenshchiny v ocherke «Mar'ya Rufimovna» (Gender aspect in the work of A.L. Vostrom: the fate of a Russian woman in the essay "Marya Rufimovna") / N.N. Novosel'ceva // Lichnost'. Kul'tura. Obshchestvo. – 2013. – Tom XV. – Vyp. 1 (№ 77). – S. 158-162.
6. Oklyanskij, Yu. M. Bostrom A.L. / YU.I. Oklyanskij // Russkie pisateli. 1800-1917: Biograficheskij slovar' / gl. red. P.A. Nikolaev. - М.: Sovetskaya enciklopediya, 1989. - 672 s. - S. 318
7. Oklyanskij, Yu. M. Ostavshiesya v teni (Left in the shadows) / YU.I. Oklyanskij. – М.: Izvestiya, 1987. – 640 s.
8. Oklyanskij, Yu. M. Raj-tyur'ma (Paradise-prison) / Yu.I. Oklyanskij [Elektronnyj resurs] // Rodina. – 2006. – №2. - URL: https://archive.is/20130126160031/www.istrodina.com/rodina_articul.php3?id=1814&n=93#selection-165.1-550.0 (data obrashcheniya: 01.10.2019).
9. Oklyanskij Yu. M. Shumnoe zaholust'e (Noisy outback) / Yu .I. Oklyanskij. – Kujbyshev: Kujbyshevskoe knizh. iz-vo, 1982. – 272 s.
10. Perepelkin, M. A. Trizhdy dva mirka (Three times two worlds) / M.A. Perepelkin // Svezhaya gazeta. Kul'tura. – 2021. – № 11 (208). – 27 maya.
11. Petelin, V. V. Zavolzh'e: dokumental'noe povestvovanie (Zavolzhye: documentary narration) / V.V.Petelin. – М.: Sovremennik, 1988. – 528 s.

12. Rodigina, N. N. Zhurnal «Zadushevnoe slovo» kak faktor obrazovatel'nogo prostranstva Rossijskoj Imperii vtoroj poloviny XIX – nachala XX v. (Journal "Zasuchnoe slovo" as a factor in the educational space of the Russian Empire in the second half of the XIX – early XX centuries) / N.N. Rodigina // Sibirskij pedagogicheskij zhurnal – 2019 – № 2. – S. 73-84.
13. Skabichevskij, A. M. Pisatel'nica Aleksandra Bostrom (Writer Alexandra Bostrom) / A.M. Skabicheskij // Novosti i birzhevaya gazeta. – SPb., 1886. – 28 avgusta.
14. Solov'eva, L. A. A. L.Tolstaya-Bostrom / L.A.Solov'eva // Bostrom A.L. Rasskazy i ocherki / vstup. st. i primech. L. A. Solov'evoj. – Kujbyshev: Kujbyshevskoe kn. izd-vo, 1983. – 125 s. – S. 5-17.
15. Sytin I. D. Zhizn' dlya knigi (Life for a book) / I.D. Sytin – M.: Gosizdat, 1962. – 285 s.
16. Ushinskij, K. D. Predislovie k 1-mu izdaniyu «Detskogo mira» (Preface to the 1st edition of "Children's World") / K.D. Ushinskij // Ushinskij K.D. Sobr. soch.: v 8 t. – T. 5. – M.; L.: izd-vo APN RSFSR, 1948. – 363 s. – S. 17-39.
17. Hellman, B. Skazka i byl'. Istoriya russskoj detskoj literatury (Fairy tale and reality. History of Russian children's literature) / B. Hellman – M.: Novoe literaturnoe obozrenie, 2016. – 560 s.

РЕЦЕНЗИИ

=====REVIEWS=====

Размышления об апофатике русской культуры.

Рецензия на книгу М. Лаврентьева «Весь я не умру...».

М.: Вест-Консалтинг, 2021. 188 с.

© 2022 М.А. Дударева, Д.Г. Бронников

Дударева Марианна Андреевна, кандидат филологических наук,

доктор культурологии,

доцент кафедры русского языка № 2 Института русского языка,

Российский университет дружбы народов

Бронников Денис Геннадьевич, старший преподаватель кафедры русского языка

как иностранного Института Международного образования.

Российский государственный университет имени А.Н. Косыгина

Москва, Россия

Размышления о смерти, проговаривание этой темы в Логосе всегда потенциально опасны даже для самого исследователя, ведь *volens volens* он не просто приобщается ко всему потустороннему, но и погружается в него — имажинативно. Обратимся к этому понятию, которым пользовались и немецкий философ Р. Штейнер и русский философ Я. Голосовкер в своей книге «Имажинативный абсолют». Имагинация — высший образ, Абсолют культуры, и поэтому образ смерти, имагинация смерти — тоже высший Абсолют. Художественный образ смерти — тем более, поскольку он дан (художнику) апофатически и пророчески, как *высшая реальность*. Он не придуман (в литературе в принципе ничего придумать нельзя, и с этим исследователь должен смириться), он восчувствован теургически и теогонически одновременно поэтом, писателем. Вспомним известную формулу символиста Вячеслава Иванова: *realibus ad realiora*. Именно на таких культурологических позициях стоит автор интересующей нас книги, писатель и культуролог Максим Лаврентьев. Неслучайно он вынес в подзаголовок своей работы: «предчувствия и пророчества русских поэтов». Конечно, речь идет о предчувствии конца, об образах смерти, но в русском космо-психо-логосе парадоксально то, что смерть лишь дверь в *Другое*, «не конец, а начало судьбы» (строчки из стихотворения «Последний язычник» Наума Коржавина). И Максим Лаврентьев, обращаясь к лиминальным, всем пограничным состояниям в поэзии Г.Р. Державина, Е.А. Боратынского, М.Ю. Лермонтова, В. Хлебникова и прочих художников слова, по существу, всегда заглядывает за эту дверь (смерти), преодолевает эту точку перехода — и пишет о *бессмертии*.

Интересно с онтологических позиций наблюдение исследователя о хрестоматийном стихотворении М.Ю. Лермонтова «Выхожу один я на дорогу...»: «“Кремнистый путь” — это не что иное как мерцающий в ночном небе звездный Млечный путь, вмещающая Богу пустыня — пустота космоса над нашими головами» (с. 81). Но важно то, что этот «кремнистый путь» проходит через всю русскую словесность, прошивает ее красной нитью (см. статью культурологов В.П. и Ж.Л. Океевских «“Млечная дорога” — от Пушкина к Бальмонту»), то, что на земле, то и на небе — дорога превращается в *путь* (как «зимняя дорога» в известном стихотворении А.С. Пушкина). У другого поэта — Велимира Хлебникова, тоже певца звезд — мы находим следующие строчки в поэме «Каменная баба»: «И это я забился в сетях // На сетке Млечного Пути». Однако мы должны помнить одну вещь (и это проявляется в разных культурных традициях): при возникновении такой сакральной реальности, или иерофании, выражаясь языком философа М. Элиаде, мы попадаем в безвременье, то есть время пропадает и преобразуется в пространство. М. Лаврентьев, хорошо знающий творчество Хлебникова, тонко подтверждает это примером из его писем: «Чувство времени исчезает, и оно походит на поле впереди и поле сзади, становится своего рода пространством» (с. 101). Здесь можно также говорить об апофатической традиции, о столкновении дня и ночи, о мифологеме вневременности, которую мы находим во всех мировых культурных традициях, в суфизме, в буддизме, в даосизме.

В русском национальном бытии, в русском фольклоре мы обнаруживаем феномен *лазоревых цветов*, купальских обрядовых цветов, которые связаны с выходом из лиминальности, с проры-

вом *от тьмы к свету*, и стоит в этом случае обратить внимание на то, что лазоревое цвета как такового в природе нет, он состоит из разных цветов и тонов. Лазоревый представляет из себя *цвет-свет*. И в этом контексте кажется неслучайным образ лазоревой урны в стихотворении Е.А. Боратынского:

Нужды нет, близко ль, далеко ль до берега!
В сердце к нему приготовлена нега.
Вижу Фетиду; мне жребий благой
Емлет она из лазоревой урны:
Завтра увижу я башни Ливурны,
Завтра увижу Элизий земной!

И дело не столько в том, что Фетида — морская нимфа, достающая жребий (судьбы) из моря, которое можно представить как лазоревую (в средиземноморском районе в солнечную погоду) урну, сколько в самом цвете-свете. Лазоревый — тихий мягкий свет, который возникает при столкновении дня и наступающей ночи. В античной культуре, греко-римском комплексе, апофатичен сам Свет, *locus amoenus*: в Средиземноморье сумерки не совсем такие, как на севере, это краткий миг света, «свет тихий». И случайно ли, задается вопросом М. Лаврентьев, что эти стихи стали последними предсмертными для Боратынского? Конечно, нет. Поэт всегда остро предощущает свою смерть, и это можно объяснить только профетически и апофатически — это своего рода апофатика, *непостижимое* художественного процесса, феномен (ноумен) бытия художника слова.

Конечно, у каждого автора своя апофатика, но так или иначе она проявляется в профанной длительности дней обычно на пороге бытия, когда человек близок к смерти. Особенно ярко это представлено, как показывает автор книги, в жизни и жизнью поэта-символиста Андрея Белого, предугадавшего свою смерть от «солнечного удара»:

Золотому блеску верил,
А умер от солнечных стрел.
Думой века измерил,
А жизнь прожить не сумел.

В книге Лаврентьева речь идет об авторах конца Нового времени, которое, стоит отметить,

зонично в своей длительности, и это особенно заметно, когда мы размышляем о художественном космосе русской культуры. Смена эонов (или оламов, по С.С. Аверинцеву) характеризуется существенной трансформацией представлений о категориях «жизнь» и «смерть»: человечество, находясь в поиске физического бессмертия, с одной стороны, идет по пути развития цивилизации, технического прогресса, с другой стороны, погружается в кризисологическое состояние, утрачивая сакральность представлений о смерти; по мысли современного философа Н.А. Хренова, «трансцендентное восприятие бытия угасает». Однако художники слова, даже находясь в самых трудных жизненных ситуациях (лишений, гонений), не переставали служить Логосу. Особенно хорошо это видно по биографиям поэтов, чей творческий путь пришелся на советское время (Н. Заболоцкий, Н. Рубцов) — время противоречий, ориентированное, с одной стороны, на культуру повседневности, а с другой — полетов в космос, устремленности в небо. И в этой дуалистичности также проявляется апофатика, то есть непостижимое культуры — непостижимое с точки зрения рациональной, но восчувствованное художественно:

В горнице моей светло.
Это от ночной звезды.
Матушка возьмет ведро,
Молча принесет воды...

И снова здесь возникает образ-символ звезды, которая является судьбоносной для лирического героя Рубцова. Круг замыкается — эон Нового времени со своими представлениями о смерти, со своим звездным диалогом (лермонтовским, пушкинским) заканчивается здесь, ризомно мерцая в рубцовой «Звезде полей»:

Звезда полей горит, не угасая,
Для всех тревожных жителей земли...

В своей известной работе «Конец Нового времени» философ Р. Гвардини «отодвигает» верхнюю границу этого эона, связывая конец Нового времени с Первой мировой войной, с вырождением христианской сакральной культуры, с изменением человеческого бытия. Он пишет о том,

что человек начал ощущать неустроенность бытия (ср. с высказыванием О. Мандельштама из работы 1922 года «Конец романа»: «Ныне европейцы выброшены из своих биографий, как шары из бильярдных луз»). Однако художники слова при всей внешней неустроенности, тяготах жизни продолжали *лететь, в звезды врезываясь, думая о вечном*, воссоздавая в своем творчестве

этот «кремнистый», то есть Млечный Путь русской культуры. Книга Максима Лаврентьева — мозаика, фреска духа автора, который по крупинкам собрал в космосе русской словесной культуры конца Нового времени этот звездный путь, энтелехийно соединяющий и прошлое, и будущее.

**Издание журнала осуществлено при финансовой поддержке
Гранта губернатора Самарской области**

**The edition of the Academic journal is carried out with
Financial support Grant of the Governor of the Samara region**

Сдано в набор 25.03.2022г.
Офсетная печ.

Подписано к печати 30.03.2022
Усл.печ.л. 11,39 Тираж 300 экз.

Формат бумаги 60x84 1/8
Зак. №013 от 30.03.2022

Отпечатано в типографии ООО «СЛОВО»
443070 г. Самара, ул. Песчаная, д. 1, офис 310/9.
Тел.8(846) 267-36-82

**"ИЗВЕСТИЯ САМАРСКОГО НАУЧНОГО ЦЕНТРА РОССИЙСКОЙ АКАДЕМИИ НАУК.
Социальные, гуманитарные, медико-биологические науки"**

ПРАВИЛА ОФОРМЛЕНИЯ СТАТЕЙ

1. Текст статьи представляется в формате Microsoft Word (любая версия). Объем статьи – от 9 тысяч знаков без пробелов до 30 тысяч знаков без пробелов. Распечатка макета формат А4 – поля – не менее 2-х см с каждой стороны, текст – кегль 12, одинарный межстрочный интервал. Отступ первой строки абзаца – 0,5 см. Шрифты – Times New Roman, Arial, Symbol.
 2. Таблицы, рисунки, формулы. Рисунки размещаются как в самом тексте статьи, так и в отдельных файлах. Формат – TIFF или JPEG, режим – градиент серого или битовый, разрешение – 300 пикс/дюйм. Размещение рисунков в отдельных файлах предпочтительнее. Обязательно наличие подрисуночных подписей и подписей к таблицам: "Рис. 1. Название рисунка", "Таб. 1. Название таблицы". Длина формул не более 80 мм. Не допускается применение в тексте вставных символов Word, символы должны выполняться в математическом редакторе.
 3. В каждой статье указываются: коды УДК; название статьи; фамилия, имя, отчество автора(ов) (полностью); научная степень, должность, место работы автора(ов) в именительном падеже; реферат к статье; ключевые слова – на русском и английском языке; эл. адрес каждого автора – публикуется в открытом доступе e-Library и на сайте; контактная информация по статье – почтовые адреса и телефоны в открытом доступе не публикуются.
 4. Статьи издаются как на бесплатной основе, так и на платной договорной основе с авторами и организациями по направлениям: педагогика, теория и история культуры (философия, социология, история, культурология, искусствоведение, язык как феномен культуры). Статьи на договорной основе публикуются из расчета — одна макетная страница объемом 3 тысячи знаков стоит 800 рублей. Минимальная публикация — 9 тысяч знаков, а максимальная — 30 тысяч знаков без пробелов.
 5. Основанием публикации в журнале является входное рецензирование статьи и комплекта сопроводительных документов. Статьи и сканированные документы принимаются на постоянной основе научным редактором: radaeva@ssc.smr.ru.
- Почтовый адрес:** 443001, г. Самара, Студенческий переулок, 3А, РИО СамНЦ РАН.

**«BULLETIN OF THE SAMARA SCIENTIFIC CENTRE OF THE RUSSIAN ACADEMY OF SCIENCES.
Social, humanitarian, medicobiological sciences»**

MANUSCRIPT SUBMISSION GUIDELINES

1. The manuscript is submitted in the Microsoft Word format (any version). The recommended length is 9 - 30 thousand characters without spaces. Print-out template is the A4 format, margins – at least 2 cm each, the text – font size 12, single line spacing. First line indent – 0,5 cm. Fonts – Times New Roman, Arial, Symbol.
 2. Tables, figures, formulas. Figures are submitted both in the text of the manuscript, and in separate files. Acceptable formats – TIFF or JPEG, grayscale or bitmap, resolution – 300 dpi. Submitting separate figures files is preferable. Figure and table captions are obligatory: "Fig. 1. Caption of the figure", "Tab. 1. Caption of the table". The formula length should not exceed 80 mm. Use of inserted Word symbols is not allowed, characters are to be input in a mathematical editor.
 3. Each article contains: UDC code; name of the article; author(s)' surname, name, middle name (in full); scientific degree, job title, place of employment of the author(s) in the Nominative case; the abstract; keywords – in Russian and English; e-mail address of each author – is published in open access of e-Library and on the website; contact information on the article – postal addresses and phones are not published in open access.
 4. Articles are published both on a non-repayable basis for authors and on a paid contract basis with authors and organizations, in such spheres as: pedagogics, theory and cultural history (philosophy, sociology, history, cultural science, art criticism, language as culture phenomenon). One model page amounting to 3 thousand characters of the articles on a contractual basis costs 800 roubles. The minimum publication size is 9 thousand characters, and maximum one is 30 thousand characters without spaces. Contractual registers are created 4 times a year — every quarter (February, May, August, November).
 5. Peer-review is the basis for article publication. Articles and the scanned documents are accepted on a regular basis by the scientific editor: radaeva@ssc.smr.ru
- The postal address:** 443001, Samara, Studenchesky pereulok, 3A, RIO SamSC RAS